

Aspirapolvere Mi Robot  
(Versione UE)



 **ROBOT WORLD**



## Contenuti

Contenuti .....	1	Funzionamento
istruzioni.....	2	Istruzioni di
sicurezza .....	4	
Conformità.....	6	Tutela dei
dati... ..	6	
Supporto .....	7	Destinazione
d'uso .....	7	Pulizia
dell'apparecchio .....	7	Panoramica del
prodotto.....	8	
Accessori .....	11	Prima
installazione.....	12	
istruzioni.....	15	Manutenzione
quotidiana.....	21	Dati
salienti.....	29	Risoluzione dei
problemi.....	30	Domande
frequenti .....	32	

## Istruzioni per l'uso

- ÿ Non far cadere o urtare il dispositivo e gli accessori  
Non premere troppo forte.
- ÿ Non esporre il dispositivo e gli accessori a calore estremo o freddo fuori. Non esporre il dispositivo alla luce solare diretta. ÿ Il dispositivo è destinato all'uso solo su pavimenti, non su mobili o ambienti commerciali/industriali. ÿ Non utilizzare il dispositivo su terrazze, bagnate o pavimenti appiccicosi o per aspirare oggetti taglienti o caldi/brucianti.
- ÿ Proteggere il dispositivo da forti campi magnetici. ÿ Non pulire il dispositivo e gli accessori con prodotti chimici, per proteggerlo dalla corrosione. Utilizzare solo un panno asciutto.
- ÿ Non ci assumiamo alcuna responsabilità per danni causati da malfunzionamento, uso improprio o modifica del dispositivo.
- ÿ Non aprire, riparare o modificare di conseguenza il dispositivo perdi i tuoi diritti di garanzia. ÿ Utilizzare e installare i dati solo con gli accessori inclusi in conformità con le istruzioni del produttore.
- ÿ Il dispositivo è progettato per l'uso in climi moderati. Pertanto, evitare l'uso ad alte temperature e umidità elevata, nonché in condizioni umide come in bagno.
- ÿ Il dispositivo è destinato esclusivamente al funzionamento o all'uso da parte di adulti. Per evitare danni o lesioni, limitare l'accesso ai bambini adottando misure adeguate.
- ÿ Rimuovere tutti i cavi sciolti e gli oggetti leggeri o fragili dalla superficie del pavimento da pulire. ÿ Per caricare il dispositivo viene utilizzata solo la stazione di ricarica inclusa adatto.
- ÿ Conservare il dispositivo in un luogo fresco quando non viene utilizzato per un lungo periodo di tempo Asciutto. Caricarlo completamente prima e ogni 3 mesi.
- ÿ Il sensore di distanza laser soddisfa gli standard per

Prodotti laser di classe 1 secondo IEC 60825-1:2014 e pertanto non emettono radiazioni pericolose.



disposizione

Non smaltire un apparecchio difettoso insieme ai rifiuti domestici. Restituitelo al vostro rivenditore specializzato o portatelo in un punto di raccolta per rifiuti di apparecchiature elettriche. Ciò garantisce uno smaltimento rispettoso dell'ambiente.



## istruzioni di sicurezza

- trasporto
- Spegnere l'apparecchio e scollegarlo dall'alimentazione prima di trasportarlo.
- Allineare
- L'apparecchio non può essere acceso finché lo sportello del filtro non è fissato correttamente.
- Cavo di alimentazione
- Il cavo di alimentazione non deve essere schiacciato, piegato o attorcigliato eccessivamente, altrimenti potrebbe rompersi.
  - Non tirare il cavo di alimentazione quando si scollega la stazione di ricarica dalla rete elettrica.
  - Utilizzare solo socket supportati.  
Seguire queste istruzioni quando si utilizzano il cavo di alimentazione e la presa per prevenire incendi, scosse elettriche o altri danni:
  - Il cavo di alimentazione può essere pulito solo quando è collegato a prese supportate.
  - Si consiglia vivamente di utilizzare solo quello fornito Utilizzare il cavo di alimentazione.
  - Scollegare l'apparecchio dalla rete elettrica prima di pulirlo o spostarlo.
  - Non utilizzare il cavo di alimentazione incluso per altri prodotti.
- Utilizzo
- Interrompere immediatamente l'utilizzo se il dispositivo emette suoni insoliti, cattivi odori, troppo calore o se la ventola non gira normalmente.
  - Non inserire le dita o oggetti nelle aperture.
  - Assicurarsi che non vi siano capelli o Pezzi di tessuto rimangono intrappolati nelle entrate e nelle uscite dell'aria e le bloccano.
  - Non sedersi, appoggiarsi o inclinare il dispositivo.
  - Eliminare tutti i cavi sciolti e gli oggetti leggeri o fragili dall'area da pulire

lungo la superficie del pavimento.

- Non utilizzare l'apparecchio su tappeti spessi poiché la spazzola per la pulizia potrebbe impigliarsi.
- Non inserire parti del corpo, dita o capelli nelle aperture o nelle parti mobili dell'apparecchio.
- Spegnere il dispositivo e staccare la stazione di ricarica dall'alimentazione prima di pulirla.
- Non utilizzare il modulo di pulizia sui tappeti.



## conformità



Axdia International GmbH dichiara che questo robot aspirapolvere è conforme ai requisiti essenziali e ad altre norme pertinenti della Direttiva 2014/53/UE.

La dichiarazione di conformità CE per questo prodotto è reperibile in Internet all'indirizzo:

<https://www.mihilfe.de/vergleich>

## protezione dati

In linea di principio questo apparecchio può essere utilizzato senza fornire ad Axdia International GmbH informazioni sui dati personali.

I tuoi dati verranno raccolti solo dopo che ci avrai contattato via e-mail, telefono o tramite il nostro sito web.

In questi casi si applica la nostra dichiarazione sulla protezione dei dati, che potete visualizzare su <https://www.mihilfe.de/>.



### Avviso

Tieni presente che, se necessario per far valere un diritto di garanzia in base alle nostre condizioni di garanzia, i tuoi dati verranno raccolti in base alla nostra dichiarazione sulla protezione dei dati sopra menzionata e utilizzati esclusivamente a questo scopo.



### Importante!

A seconda del modello, questo dispositivo può essere collegato a diversi account online come Xiaomi, Facebook o Twitter essere collegato. Per poterli utilizzare potrebbe essere necessario inserire dati personali. In questi

In alcuni casi si applicano le norme sulla protezione dei dati del rispettivo fornitore.

Axdia International GmbH non può essere ritenuta responsabile per la raccolta e l'utilizzo di questi dati. In caso di domande sull'utilizzo dei dati, contattare il fornitore.

## Supporto

Sui nostri siti Web troverai le informazioni più recenti su questo dispositivo, su altri prodotti della nostra azienda e sulla nostra azienda stessa. In caso di domande o problemi, leggi le domande frequenti sul nostro sito Web o contatta il nostro servizio clienti.

importatore  
Axdia International GmbH  
Ex via 9  
D-47877 Willich (Germania)

WEB: <http://www.mihilfe.de>  
E-mail: [support@mihilfe.de](mailto:support@mihilfe.de)  
Linea diretta: +49 (0)2154 / 8826-111

## Uso previsto

Il dispositivo è progettato per pulire i pavimenti interni e visualizzare alcune informazioni relative al telefono cellulare accoppiato e all'utilizzo della "Mi Home App".  
progettato. Questa è la destinazione d'uso esclusiva del dispositivo.



### Avviso

Si prega di notare tutte le informazioni in questo

Istruzioni per l'uso, in particolare le istruzioni di sicurezza.

Qualsiasi altro uso è considerato improprio e può provocare danni o lesioni.

Perderai anche tutti i diritti di garanzia. Il produttore non si assume alcuna responsabilità per danni dovuti ad un uso improprio.

Queste istruzioni potrebbero differire leggermente dal tuo dispositivo. Soggetto a modifiche. Si prega di seguire le istruzioni nel dispositivo.

## Pulizia del dispositivo

- Pulite il dispositivo e il caricabatteria con un panno morbido Stoffa.
- Non utilizzare prodotti chimici o solventi.



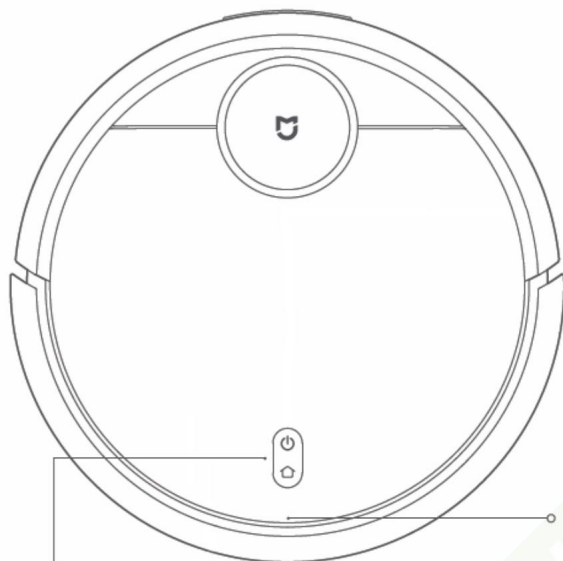

Contenitore per la polvere  
rimuovere

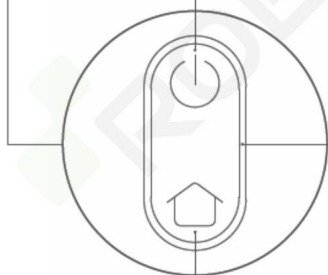

Interruttore di pulizia/accensione  
pulsante

- Premere per pulire
- Tenere premuto per accendere/  
spegnere

Annuncio

- Bianco: batteria >50%
- Giallo: batteria 50-20%
- Rosso: batteria <20%
- Lampeggiante: ricarica/accensione
- Lampeggia in rosso: errore

Pulsante dell'ancoraggio

- Premere per avviare l'aggancio
- Tieni premuto per cancellare  
un'area catturata

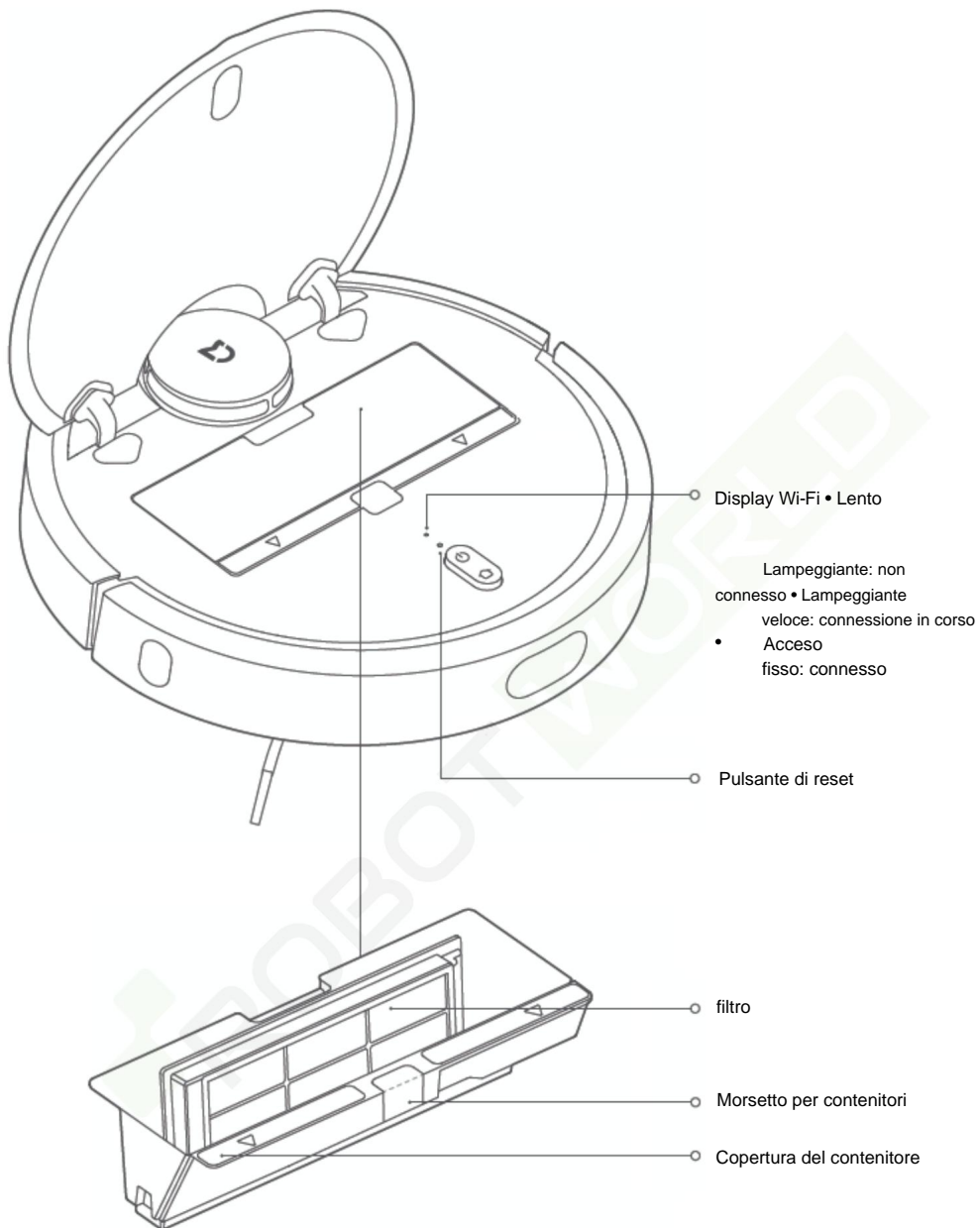

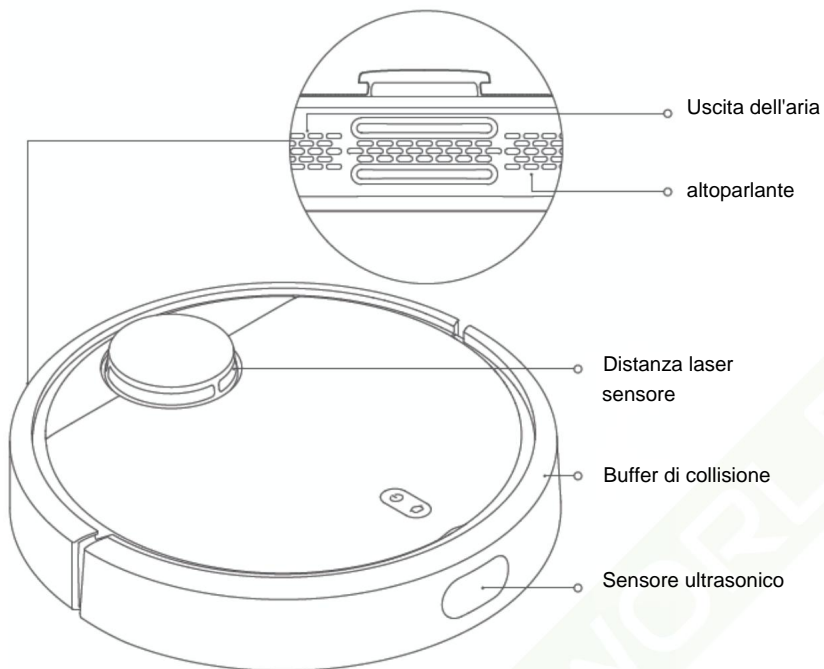

### Sensori dell'abisso

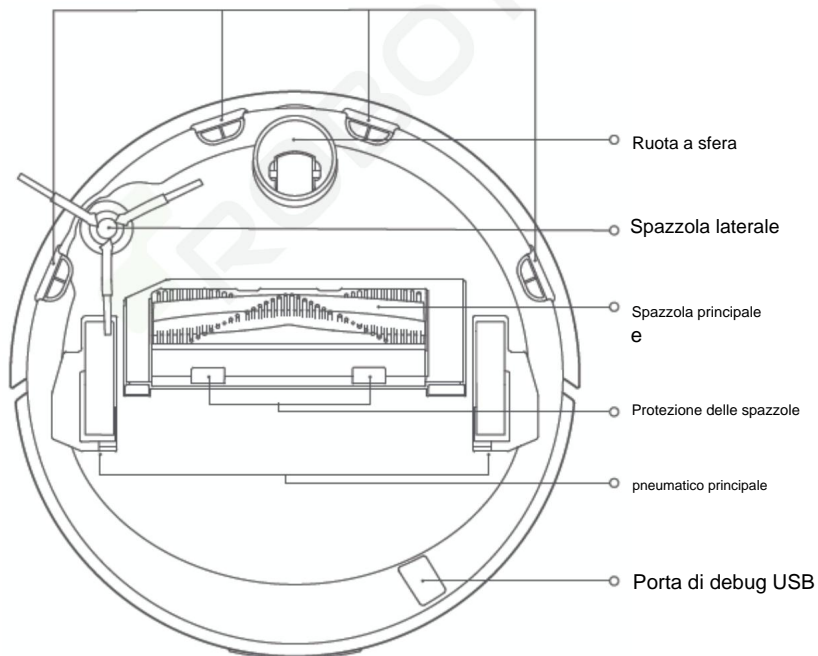

## Accessori

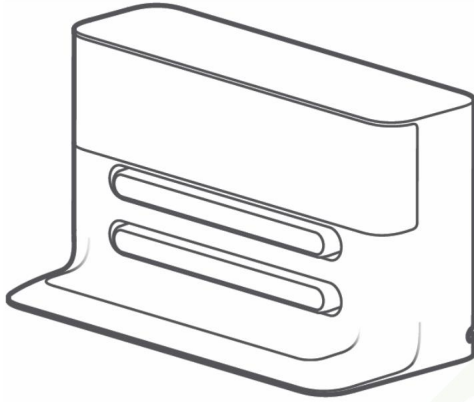

Stazione di ricarica



Detergente per spazzole

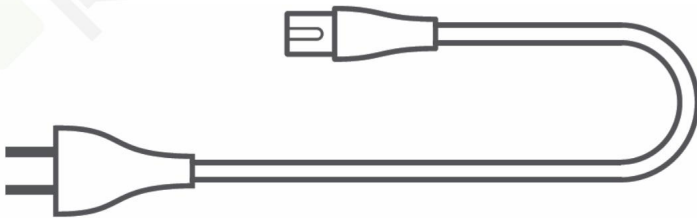

Cavo di alimentazione

## Installazione iniziale

1. Collegare il cavo di alimentazione a una presa di corrente e  
Cavi rimanenti di nuovo nella scatola

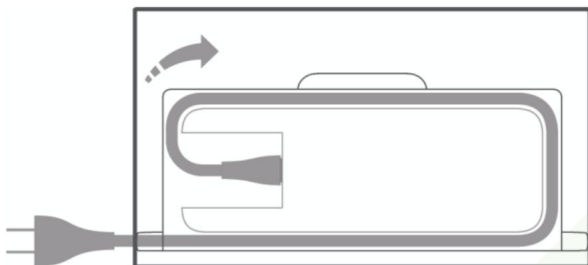

2. Posizionare la stazione di ricarica sul pavimento davanti a un muro  
e collegarlo a una fonte di alimentazione

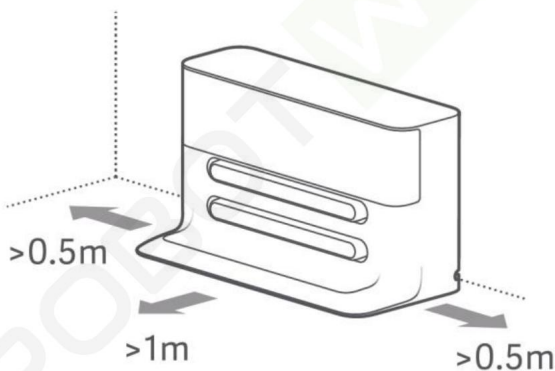

Mantenere le distanze minime specificate nell'immagine sopra.

3. Accendere l'unità e lasciarla caricare

Tieni premuto il pulsante per accendere. Attendere l'accensione del display e posizionare il dispositivo sulla stazione di ricarica per caricarlo.

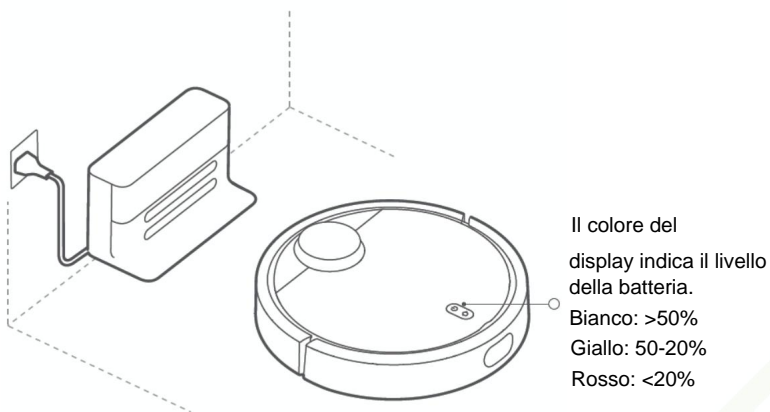

#### Avviso

Se il dispositivo non è sufficientemente carico, il display non si illumina. Posiziona il dispositivo sulla stazione di ricarica.

4. Connettiti con l'app Mi Home (questo passaggio può essere saltato)

Scansiona il codice QR o scarica l'app Mi Home dall'App Store.

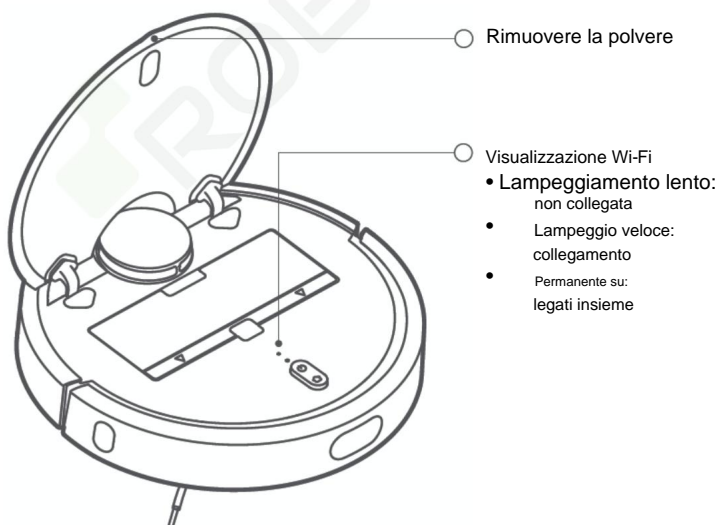



### **Avviso**

Cerca "Reimposta Wi-Fi" in questa guida se lo smartphone non riesce a connettersi al dispositivo anche dopo diversi tentativi.

Puoi utilizzare l'app Mi Home per controllare il tuo dispositivo e interagire con altri dispositivi domestici intelligenti, oltre a visualizzare vari dati e l'avanzamento della pulizia.

- a) Installa l'app Mi Home: scansiona il codice QR o vai all'app store per scaricare l'app Mi Home.
- b) Apri l'app Mi Home, tocca il "+" nell'angolo in alto a destra e segui le istruzioni visualizzate sullo schermo per aggiungere il tuo dispositivo.



### **Avviso**

Potrebbe essere necessario aggiornare la versione dell'app Mi Home. Per fare ciò, segui le istruzioni per la versione corrente dell'app.

## **5. Inizia la pulizia**

Quando la luce bianca sul display smette di lampeggiare e rimane accesa, il dispositivo è completamente carico. premi il  o utilizzare l'app Mi Home per aprire il dispositivo avviare e iniziare la prima pulizia.

# Istruzioni

## Accensione/spengimento

Tenere premuto il pulsante per accendere l'unità.

L'indicatore luminoso si illuminerà e l'unità entrerà in modalità standby. Quando l'unità è ferma, premere il tasto

 pulsante per spegnerlo e la pulizia terminerà.



### Avviso

L'unità non può essere spenta durante la ricarica.

## Pulito

Premere il pulsante per avviare la pulizia.

Premere un pulsante qualsiasi per interrompere la pulizia del dispositivo.



### Avviso

- Assicurarsi che il dispositivo sia sufficientemente carico.
- Il dispositivo ritorna automaticamente alla stazione di ricarica durante la pulizia se lo stato di ricarica diventa critico. Una volta che è di nuovo sufficientemente carico, continua a pulire dal punto che aveva precedentemente lasciato.
- Rimuovere tutti i cavi dal pavimento (compreso il cavo stesso della stazione di ricarica) per evitare di rimanervi impigliati e per evitare danni che potrebbero derivare tirandoli.
- Il dispositivo raddoppierà la pulizia dell'area per impostazione predefinita se termina in meno di 10 minuti.



## Carico

### 1. Modalità automatica:

Il dispositivo ritornerà automaticamente alla stazione di ricarica una volta terminata la pulizia.

### 2. Modalità manuale:

Premere il pulsante per caricare il dispositivo non appena entra in modalità di pausa.

L'indicatore luminoso si illuminerà dolcemente mentre l'unità è in carica.



#### Avviso

Il dispositivo tornerà automaticamente alla posizione iniziale se non riesce a trovare la stazione di ricarica. Successivamente il dispositivo deve essere posizionato manualmente sulla stazione di ricarica.

## Metodi di pulizia

Il dispositivo scansiona e misura la sua area quando è attivo. Pulirà prima lungo gli angoli e le pareti, quindi creerà un percorso di pulizia a forma di Z per pulire l'intera area. Pulisce in modo completo ogni zona catturata in modo metodico ed altamente efficiente. Il dispositivo ritornerà automaticamente alla stazione di ricarica una volta terminata la pulizia.

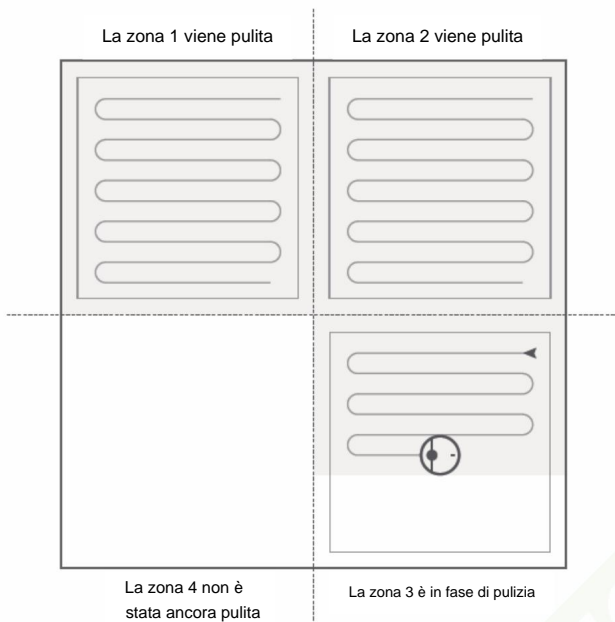

## Pulizia ambientale



Tieni premuto il pulsante per attivare la pulizia ambientale mentre il dispositivo attende istruzioni o è in pausa. Utilizzare questa funzione per pulire un'area quadrata di 1,5x1,5 metri attorno al dispositivo. Il dispositivo si fermerà quindi nella sua posizione iniziale al centro del quadrato.



### Avviso

L'attivazione della pulizia ambientale in modalità pausa comporta la conclusione dell'attività sospesa in quel momento.

## Pausa

Premere un tasto qualsiasi mentre un'attività è in corso per metterla in pausa. Premere per continuare a eseguire l'azione messa in pausa e - pulsante per premere nuovamente per annullare l'azione. Il dispositivo ritorna quindi - pulsante alla sua stazione di ricarica.



### Avviso

Collegando il dispositivo alla stazione di ricarica in modalità di pausa si termina la sua attività corrente.

## Stato dell'errore

L'indicatore luminoso inizierà a lampeggiare in colore rosso e sarà accompagnato da un messaggio vocale ogni volta che si verifica un problema durante un'azione.



### Avviso

L'unità entrerà in modalità sospensione se non viene intrapresa alcuna azione entro 10 minuti dalla visualizzazione dello stato di errore.

Posizionare il dispositivo sul supporto mentre è in stato di errore per terminare eventuali operazioni di pulizia in corso.

## Modalità risparmio

Il dispositivo entrerà automaticamente in modalità sospensione dopo 10 minuti di inattività. La spia lampeggia ogni pochi secondi, quando il dispositivo è in modalità di sospensione. Premi uno qualsiasi tasto per riattivare il dispositivo.



### Avviso

Il dispositivo non entrerà in modalità sospensione sulla base di ricarica. Dopo 12 ore in modalità sospensione, il dispositivo si spegnerà completamente automaticamente.

## Pulizia secondo un programma programmato

Puoi creare un programma tramite l'app Mi Home per pianificare orari o giorni fissi per iniziare le attività di pulizia. Il dispositivo ritorna quindi automaticamente alla stazione di ricarica.

## Reimposta Wi-Fi

Se lo smartphone non riesce a connettersi al dispositivo a causa di Configurazione del router, perdita della password o altri motivi, aprire la parte superiore

Coprire per vedere il display Wi-Fi durante l'utilizzo

 - e tieni premuto il pulsante - finché non senti una voce che dice "Ripristino Wi-Fi". Attendere finché l'indicatore Wi-Fi non lampeggia lentamente in rosso, quindi il ripristino è stato eseguito.

## Modalità di pulizia

Puoi scegliere tra le modalità Silenzioso, Standard e Forte dalla tua app Mi Home. La modalità predefinita è "Standard".

## Modalità Non disturbare

Il dispositivo non avvierà automaticamente i processi di pulizia né emetterà suoni attraverso gli altoparlanti in "Modalità Non disturbare" e anche la spia sarà attenuata. L'impostazione di fabbrica con cui viene spedito il dispositivo prevede la "Modalità Non disturbare" configurata dalle 22:00 alle 8:00. Puoi configurare o disattivare la "Modalità Non disturbare" tramite l'app Mi Home.

## Stazione di ricarica

Posiziona la stazione di ricarica sul pavimento contro un muro. Assicurarsi che ci sia almeno 0,5 metri di spazio libero su ciascun lato e almeno 1 metro verso la parte anteriore prima di collegare la stazione di ricarica alla corrente.

Assicurati che la stazione di ricarica si trovi all'interno di un'area Wi-Fi sufficientemente potente per accedervi al meglio con il tuo smartphone tramite l'app Mi Home.



### Avviso

Non posizionare la stazione di ricarica in un'area esposta alla luce solare diretta. Non posizionare nulla nelle immediate vicinanze della stazione di ricarica che possa ostruire la zona di identificazione.

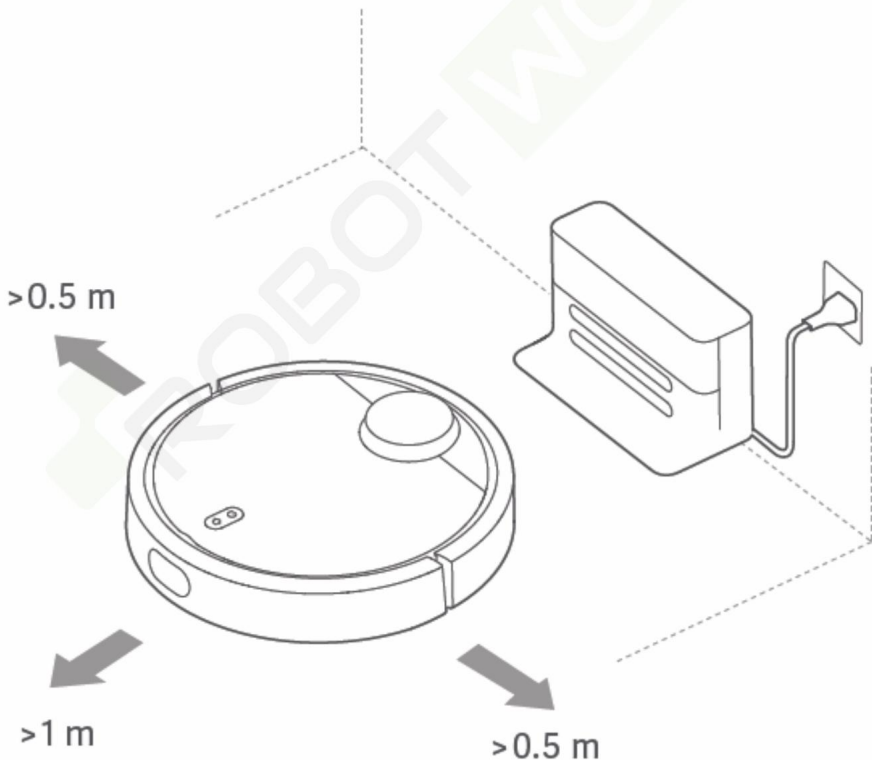

## Manutenzione giornaliera

Spazzola principale (si consiglia la pulizia settimanale)

1. Capovolgere l'apparecchio e rimuovere il coperchio della spazzola principale premendo sulla clip.
2. Tirare su la spazzola principale e pulirla  
Asse della spazzola principale.
3. Utilizzare il detergente per pennelli incluso per rimuovere quelli aggrovigliati per rimuovere i peli
4. Sostituire la spazzola principale e fissare il morsetto esercitando pressione sull'alloggiamento.



### Avviso

Si consiglia di sostituire la spazzola principale ogni 6-12 mesi per ottenere risultati di pulizia ottimali.

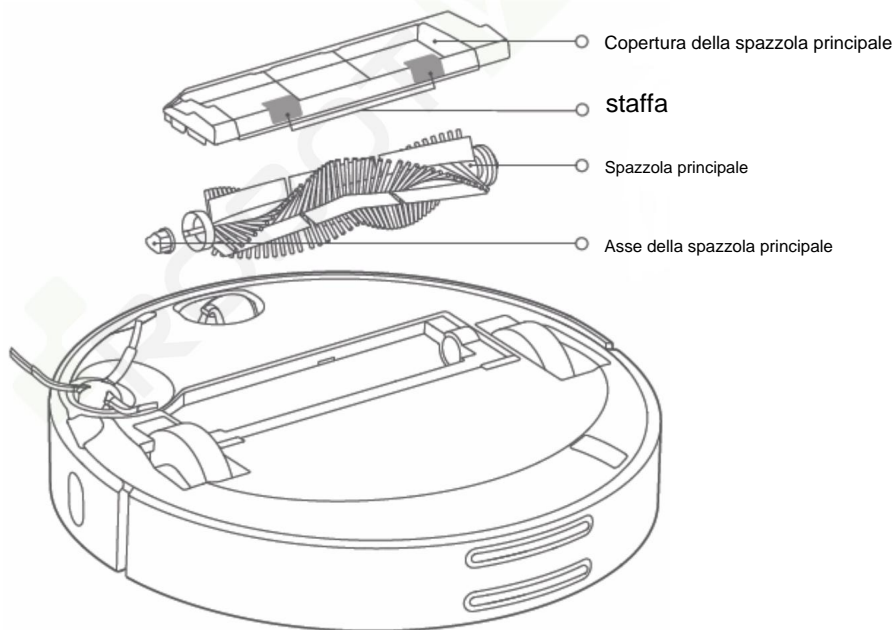

## Utilizzando il detergente per pennelli

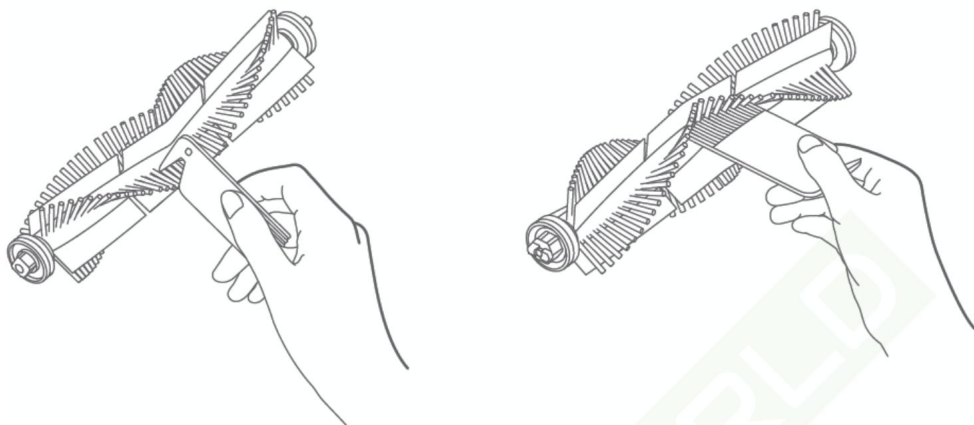

## Contenitore della polvere e filtro (si consiglia la pulizia settimanale)

1. Aprire il coperchio superiore del dispositivo e premerlo verso il basso  
il morsetto del contenitore per tirare il contenitore della polvere verso l'alto.

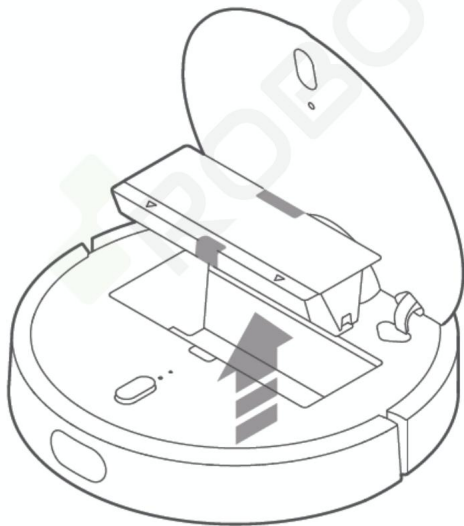

2. Aprire il coperchio del contenitore nel punto indicato dalla freccia  
Lavoro.

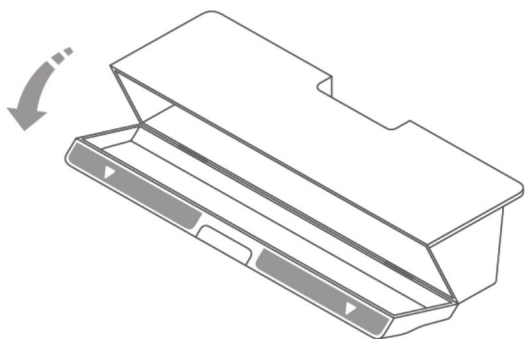

3. Svuota il cestino.

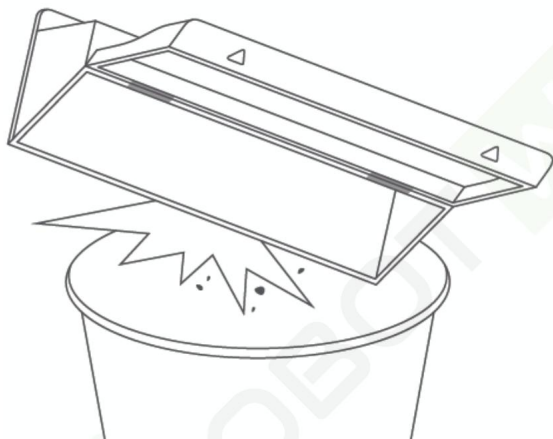

Avviso

Quando si svuota il contenitore della polvere, urtarlo delicatamente per evitare di intasare il filtro.

4. Il filtro non può essere risciacquato senza eventualmente sostituirlo  
Causare intasamenti che compromettono l'efficacia della pulizia.





### Avviso

Si consiglia di sostituire il filtro ogni 3 mesi per risultati di pulizia ottimali.

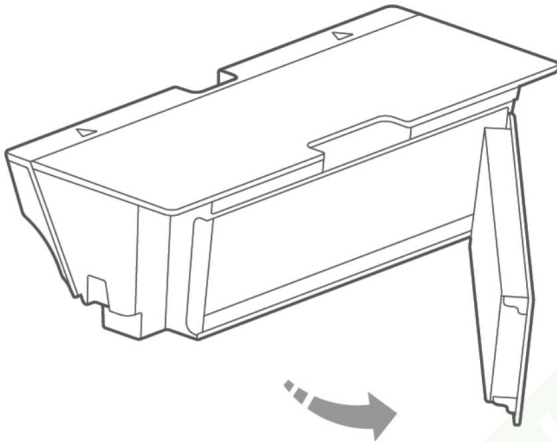

Sostituire il filtro come mostrato nel disegno

pacco batteria

Il dispositivo contiene una batteria agli ioni di litio ad alte prestazioni. Assicurarsi che il dispositivo sia sempre sufficientemente carico per l'uso quotidiano per garantire le migliori prestazioni possibili della batteria.

Nota: spegnere il dispositivo e metterlo da parte, se non ne hai bisogno per molto tempo. Caricare completamente l'unità almeno ogni 3 mesi per evitare perdite di prestazioni a lungo termine.

Spazzola laterale (pulizia consigliata almeno una volta al mese)

1. Capovolgere il dispositivo e rimuovere quelli fissi  
Viti della spazzola laterale.
2. Estrarre le spazzole laterali e pulirle.
3. Reinstallare le viti e serrarle.



### Avviso

Si consiglia di sostituire le spazzole laterali ogni 3-6 mesi per risultati di pulizia ottimali.

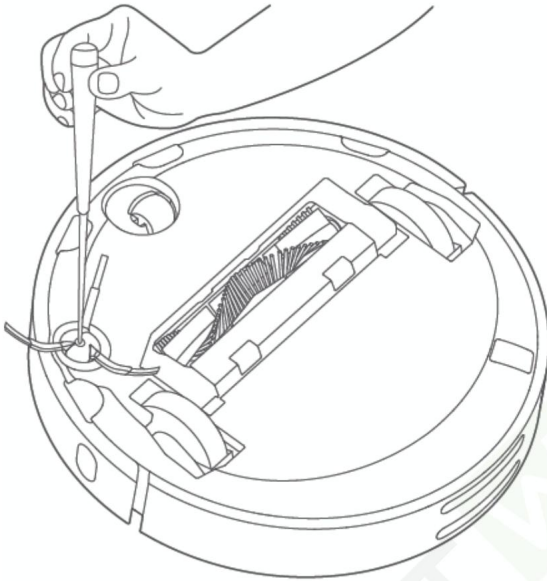

### Ruota a sfera

1. Capovolgere l'apparecchio e serrare la ruota sferica  
Sopra.
2. Rimuovere qualsiasi tipo di corpo estraneo dalla ruota sferica e  
l'asse.
3. Reinstallare la ruota a sfera e premerla verso il basso finché non è saldamente  
in posizione.

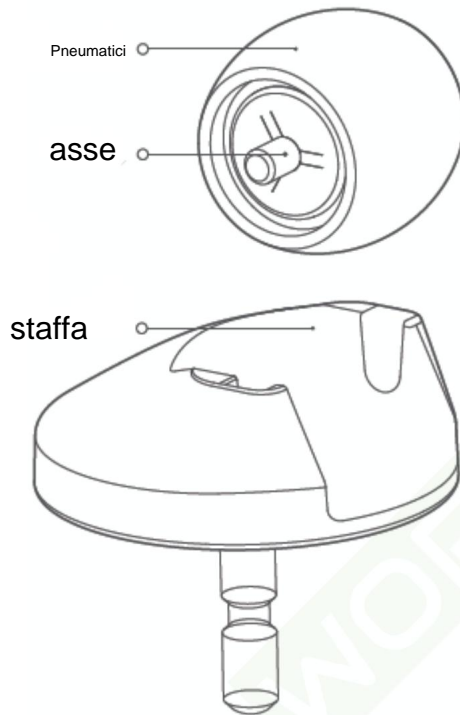

**Sensori** (si consiglia una pulizia mensile)

Usa un panno morbido e asciutto per pulire tutto  
Sensori:

1. Quattro sensori dell'abisso sul fondo del dispositivo.
2. Il sensore a parete sul lato destro dell'unità
3. I contatti di ricarica all'estremità del dispositivo

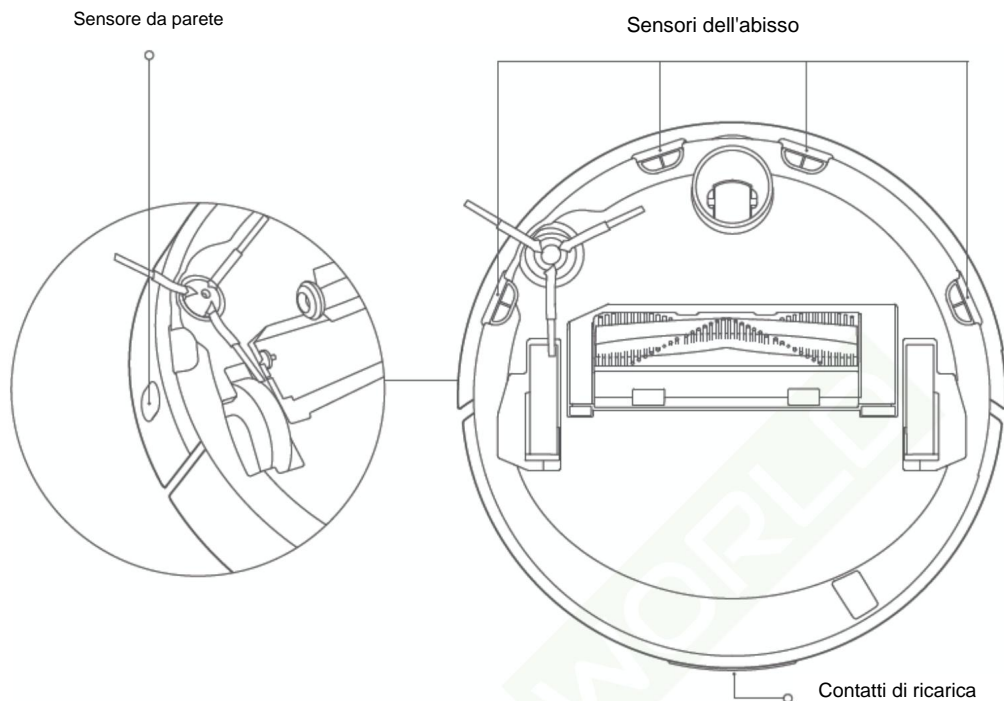

#### Stazione di ricarica

Si consiglia di pulire mensilmente la stazione di ricarica completa di tutti i componenti. Utilizzare a questo scopo un panno asciutto e morbido.

#### Aggiornamenti del firmware

Puoi installare il nuovo firmware tramite l'app Mi Home.

Per fare ciò, collega il dispositivo alla stazione di ricarica e assicurati che sia carico almeno al 20%.

L'indicatore luminoso lampeggerà in bianco durante l'aggiornamento.

## Ripristino del sistema

Se l'unità smette di rispondere o non può essere spenta, provare a reimpostarla.



**Pericolo!**

Un ripristino cancella tutte le informazioni, come il programma di pulizia, le impostazioni di pulizia o le impostazioni Wi-Fi.

## Ripristinare le impostazioni predefinite

Se un ripristino non è in grado di ripristinare le funzioni del sistema, premere il pulsante di ripristino del sistema mentre il sistema è acceso, tenendo premuto il pulsante - finché non si sente "Ripristino della versione iniziale" tramite un comando vocale.

## Dati chiave

## Generalmente

Cognome	Aspirapolvere Mi Robot
Modello	SDJQR02RR
Dimensioni	566x433x152 mm
Copertura efficace	Circa 250 m <sup>2</sup>

## Unità principale

Designazione	Dati
Misurare	345x345x96 mm
<small>pacco batteria</small>	Batteria al litio da 14,4 V/5200 mAh
Peso	Circa 3,8 kg
Connessione senza fili	Supporto Wi-Fi SmartConnect
voltaggio nominale	14,4 V CC
capienza stimata	55 W

## Stazione di ricarica

Designazione	Dati
Misurare	230x109x129mm
capienza stimata	55 W
Tensione di ingresso nominale	100-240 V~
Potenza di uscita nominale	20 V CC 2,2 A
Frequenza nominale	50-60Hz

## Risoluzione dei problemi

Fare riferimento alla tabella seguente se si verifica un errore e la spia dell'unità lampeggia in rosso seguita da un messaggio vocale.

Messaggio di errore	Soluzione
Errore 1: Cambiare la testina laser arancione per assicurarsi che non sia bloccata o inceppata.	Il sensore di distanza laser è bloccato a causa di un oggetto estraneo o di un blocco. Rimuovere il corpo estraneo/ostruzione. Se il problema persiste, spostare l'unità in una nuova posizione e attivarla.
Errore 2: pulire il buffer di collisione e toccarlo.	Il buffer di collisione è bloccato. Toccare delicatamente il buffer per rimuovere oggetti estranei e rimuovere. Se non sono presenti oggetti estranei, spostare l'unità in una nuova posizione e attivarla.
Errore 3: spostare l'unità in una nuova posizione e attivarla.	Una ruota è in aria. Spostare l'unità in una nuova posizione e attivarla.
Errore 4: scorri sopra Sensori di precipizio e attivano il dispositivo a una certa distanza dal bordo.	Alcune parti del dispositivo sono in aria. Spostare l'unità in una nuova posizione e attivarla. Questo errore può verificarsi anche se i sensori sono troppo sporchi.  Pulire i sensori con un panno per escludere questa causa dell'errore.
Errore 5: rimuovere la spazzola principale e pulire le setole e l'albero.	Oggetti estranei potrebbero essere rimasti impigliati nella spazzola principale. Rimuovere e pulire la spazzola principale e l'asse.
Errore 6: smontare e pulire la spazzola laterale.	Oggetti estranei potrebbero rimanere impigliati nella spazzola laterale. Smontare e pulire la spazzola laterale.
Errore 7: controllare se qualcosa sta ostruendo una ruota, spostare l'unità in una nuova posizione e attivarla.	Oggetti estranei potrebbero rimanere impigliati in una ruota. Pulire la ruota e riavviare l'unità.
Errore 8: rimuovere tutti gli ostacoli dalle immediate vicinanze del dispositivo.	L'unità potrebbe essere intrappolata o bloccata. Rimuovili tutti Ostruzioni provenienti dalle immediate vicinanze del dispositivo.
Errore 9: reinstallare il contenitore della polvere e il filtro.	Sostituire il contenitore della polvere e il filtro e assicurarsi che siano fissati correttamente. Se l'errore persiste, sostituire il filtro.

Errore 10: pulire o sostituire il filtro.	Il filtro potrebbe essere ostruito. Pulire il filtro. Se l'errore persiste, sostituire il filtro.
Errore 11: verificare se sono presenti forti campi magnetici nell'area e riavviare il dispositivo ad una certa distanza dai muri virtuali.	L'unità è stata attivata troppo vicino a un muro virtuale. Spostare l'unità in una nuova posizione e attivarla nuovamente.
Errore 12: lo stato di carica è critico. Caricare il dispositivo.	Lo stato di carica è critico. Caricare il dispositivo e quindi utilizzarlo.
Errore 13: si è verificato un errore di caricamento. Pulire l'area di carico dell'unità.	Pulisci i contatti di ricarica del dispositivo e della stazione di ricarica con un panno.
Errore 14: problema con la batteria	La temperatura della batteria è troppo alta/bassa. Attendere finché la batteria non ritorna alla temperatura normale e riavviare il dispositivo.
Errore 15: pulire il sensore a parete.	Il sensore a parete è dovuto a polvere fine sporco. Pulirlo con un panno.
Errore 16: posiziona il dispositivo sul pavimento e attivalo.	Il dispositivo ha rilevato che si trova in un angolo di attivazione. Sposta l'unità in una nuova posizione a terra e attivala.
Errore 17: si è verificato un problema con il modulo della spazzola laterale. Riavviare il sistema.	Il modulo della spazzola laterale non può funzionare normalmente. Riavviare il sistema.
Errore 18: si è verificato un problema con la ventola di aspirazione. Riavviare il sistema.	La ventola di aspirazione non può funzionare normalmente. Avviare il sistema nuovo.
Errore 19: La stazione di ricarica non ne eroga uno Eletticità. Controllare se il cavo di alimentazione è collegato correttamente.	Il cavo di alimentazione della stazione di ricarica potrebbe non essere collegato correttamente. Assicurati che il cavo di alimentazione sia collegato correttamente e ripeti il processo di ricarica.
C'è stato un errore. Riavviare il sistema.	Il dispositivo ha rilevato un errore interno e non può continuare a funzionare. Riavviare il sistema.



#### Avviso

Molti problemi possono essere risolti semplicemente riavviando il sistema.



## Domande frequenti

Tipo di problema/domanda	Soluzione
Non è possibile accendere il dispositivo.	Il livello di carica della batteria è troppo basso. Lasciare caricare il dispositivo per un po' prima di provare ad accenderlo nuovamente.
Non è possibile caricare il dispositivo.	La stazione di ricarica non fornisce energia. Verificare che entrambe le estremità del cavo di ricarica della stazione di ricarica siano collegate correttamente.
Il dispositivo non riesce a trovare la stazione di ricarica.	Ci sono troppi ostacoli vicino alla stazione di ricarica. Rimuovere gli ostacoli o installare la stazione di ricarica in una zona più accessibile.
Problemi di esecuzione	Spegni il dispositivo e avvia è nuovo.
L'apparecchio emette strani rumori durante la pulizia.	Oggetti estranei potrebbero essere rimasti impigliati nella spazzola principale, nella spazzola laterale o nelle ruote. Arrestare il dispositivo e poi pulirlo.
Il risultato di pulizia dell'apparecchio è inadeguato.	Controllare se il contenitore della polvere è pieno e svuotarlo se necessario. Controllare se il filtro è intasato e pulirlo se necessario. Oggetti estranei potrebbero essere rimasti impigliati nella spazzola principale. Pulisci questi.
Non è possibile stabilire una connessione alla WLAN.	Il segnale WiFi è troppo debole. Assicurati che il dispositivo si trovi in un'area con una buona copertura WiFi.
La pulizia non viene effettuata secondo un programma prestabilito.	Il livello di carica della batteria è troppo basso. La pulizia programmata verrà eseguita solo quando la batteria avrà almeno il 20% di capacità rimanente iniziato.
La ricarica continua alla stazione di ricarica consuma elettricità?	La ricarica continua del dispositivo consuma una quantità molto piccola di elettricità. Aiuta le prestazioni ottimali della batteria per garantire.
Il dispositivo deve essere caricato per 16 ore le prime tre volte che viene utilizzato?	Le batterie agli ioni di litio non soffrono dell'"effetto memoria" e possono essere ricaricate a piacimento. Non c'è motivo di attendere 16 ore dopo che il dispositivo è completamente carico.

Elenco dei guasti prestazionali dell'aspirapolvere robot

Elenco dei guasti prestazionali dell'aspirapolvere robot	
Cognome	Perdita di prestazioni
Unità principale	Errori funzionali elencati nelle istruzioni per l'uso
	Non può essere acceso.
	Spazzola principale/spazzola laterale non funzionante
Stazione di ricarica	Non carica l'aspirapolvere robot
Cavo di alimentazione	Non fornisce alimentazione alla stazione di ricarica

Con riserva di errori e modifiche.

