

## Ecco il mondo dei robot per la pulizia delle finestre Fmart

In caso di problemi durante l'uso, si prega di contattare il nostro centro di assistenza post-vendita:

E-mail: [service@fmart.com.cn](mailto:service@fmart.com.cn)

I nostri professionisti saranno pronti a rispondere alle vostre domande.

Se il dispositivo continua a non funzionare correttamente anche se si sono seguite le istruzioni, contattare il servizio clienti.

### ✘ **Precauzioni importanti per la sicurezza**

#### **Si prega di leggere attentamente tutte le istruzioni per l'uso prima di utilizzare questo prodotto**

- Assicurarsi di seguire le istruzioni e le avvertenze relative a questo prodotto;
- Si prega di tenere questo prodotto lontano da fili elettrici, capelli umani, orli di tende, ecc. per evitare il pericolo causato dall'impigliamento delle cose indicate;
- Si prega di tenere questo prodotto e i suoi accessori fuori dalla portata dei bambini;
- Si prega di non mettere questo prodotto in luoghi all'aperto con luce solare diretta, alta temperatura, umidità e acqua;
- Ai bambini non dovrebbe essere permesso di usare questo prodotto.

### ✘ **Avvertimento**

- Prima di usare questo prodotto, assicurarsi di fissare la corda di sicurezza e legarla agli infissi interni per evitare pericoli. Prima di usare la corda di sicurezza, controllarne l'integrità o se il nodo è allentato. Per funzionare correttamente, questo prodotto deve essere sempre collegato alla corrente elettrica. Per le finestre senza balcone, per evitare che le persone vi si avvicinino, si deve creare e segnalare una zona di pericolo;
- Prima di utilizzare questo prodotto, si prega di caricare completamente la batteria integrata (indicatore blu ON);
- Non usare il prodotto in giorni piovosi o umidi perché l'umidità sulla superficie del vetro potrebbe impedire di pulirla completamente;
- Si prega di dare corrente prima di mettere il prodotto sulla finestra;
- Quando si posiziona il prodotto sulla finestra, assicurarsi che aderisca alla superficie prima di rimuovere la mano di supporto;
- Si prega di rimuovere il prodotto dopo lo spegnimento. È vietato rimuovere il prodotto durante l'uso;
- Assicurarsi di mettere il panno per la pulizia sulla ventosa del prodotto correttamente per evitare perdite d'aria; Rimuovere qualsiasi ostruzione sulla finestra. Non usare su finestre incrinata. Durante il funzionamento, una finestra riflettente o rivestita potrebbe essere graffiata dallo sporco sulla finestra;
- Si prega di riempire il serbatoio dell'acqua con acqua purificata e detergente per finestre di Fmart, altri detergenti non sono ammessi;
- Svuotare il serbatoio dell'acqua prima di mettere via il prodotto; e
- Non toccare l'ugello di spruzzo dell'acqua ad ultrasuoni;

### ✘ **Informazioni sulla sicurezza dell'alimentazione/batteria**

- Si prega di collegare l'adattatore ad un'alimentazione adeguata in base alla tensione dell'adattatore. L'adattatore è un componente elettrico ad alta tensione. Non cercare di riparare l'adattatore. Se l'adattatore o il cavo di alimentazione si dovessero danneggiare, si prega di contattare Fmart o il rivenditore locale per sostituire l'adattatore;
- Non posizionare oggetti pesanti sul prodotto, sull'adattatore o sul cavo di alimentazione;

- Consentire un'adeguata ventilazione intorno all'adattatore quando lo si utilizza per far funzionare il prodotto. Non coprire l'adattatore di corrente;
- Non collocare il prodotto e l'adattatore in un ambiente con un forte campo magnetico o ad alta temperatura e umidità; non toccare l'adattatore con mani o piedi bagnati;
- The Product is designed with a non-removable battery;
- Use only the power adapter and power cord supplied with this Product. Use of other types of power adapters or power cords will result in malfunction and/or danger;
- The battery used in this Product may present a risk of fire or chemical burn if mistreated;
- Please charge the lithium battery every 4 to 6 months to conserve the battery life and ensure its normal use.
- Before using the Product, please ensure that the power cord is not dragged or close to the edge of sharp objects;
- Do not use this Product if the Product or accessories are defective or damaged; Do not use broken adapters and power cords;
- Turn off the power supply and unplug the adapter from the socket before disassembling, maintaining and cleaning the Product;
- This Product is not waterproof. Do not spray water or soak it when cleaning;
- Except for regular cleaning and maintenance as described in this manual, the repair and disassembly of the Product shall be operated by the technicians of local dealers; and
- Do not dispose of this Product as household waste, instead, take it to the local recycling center for recycling electrical and electronic equipment.

### ✘ **Nota di copyright e marchi di fabbrica**

- Copyright di Fmart (Pechino) Robot Technology Corp. Tutti i diritti riservati. Nessuna parte di questa pubblicazione potrà essere riprodotta, trasmessa, riscritta, memorizzata in un sistema di recupero delle informazioni o tradotta in qualsiasi lingua o linguaggio macchina, in qualsiasi forma o con qualsiasi mezzo, senza il previo consenso scritto di Fmart (Pechino) Robot Technology Corp. Tutti gli altri marchi, prodotti o nomi di società menzionati in questo manuale sono di proprietà dei rispettivi proprietari e sono usati solo a scopo informativo.

### ✘ **Dichiarazione di non responsabilità**

Fmart (Pechino) Robot Technology Corp., Ltd. non rilascia alcuna dichiarazione o garanzia, espressa o implicita, riguardo al contenuto del presente documento e declina espressamente qualsiasi garanzia, commerciabilità o idoneità per qualsiasi scopo particolare. Inoltre, sebbene questa pubblicazione sia stata preparata con cura da Fmart (Pechino) Robot Technology Corp., Ltd., e considerato il miglioramento continuo di questo prodotto, ci riserviamo il diritto di cambiare questo prodotto e di rivedere i relativi documenti senza fornire un preavviso. Gli utenti dovrebbero essere in ultima analisi responsabili di valutare dove utilizzare e in quali condizioni di sicurezza utilizzare questo strumento di pulizia delle finestre.

## ✘ Garanzia

In caso si riscontrassero difetti nel robot pulisci finestre Fmart dovuti a materiali difettosi, cattiva lavorazione o malfunzionamento al momento dell'acquisto o durante il periodo di garanzia, si prega di contattare il rivenditore locale o il rivenditore autorizzato locale per riparazioni o sostituzioni gratuite.

### Le seguenti circostanze non sono coperte dalla garanzia

- Normale usura (ad esempio graffi durante il normale utilizzo), articoli usurabili (ad esempio panno per la pulizia, serbatoio dell'acqua, ugello di spruzzo dell'acqua ad ultrasuoni e corda di sicurezza), omaggi e materiali di imballaggio;
- Riduzione del tempo di scarica della batteria dovuta all'età della batteria (1 anno) o all'uso;
- Danni causati dal trasporto, da incidenti o dal non rispetto delle istruzioni del manuale del prodotto o dei consigli d'uso.

### Danni collegati alle seguenti situazioni:

- Danni causati dal superamento del campo di applicazione consentito, dall'uso improprio, dall'abuso o dalla negligenza;
- Danni causati dal non rispetto del manuale d'istruzioni o dei consigli d'uso;
- Danni causati dall'uso di questo prodotto per scopi diversi dall'uso domestico generico o dall'uso di questo prodotto al di fuori del paese in cui il prodotto è stato acquistato;
- Danni causati dall'uso di materiali e parti non forniti come originali o dall'uso di parti e accessori in modo diverso da quello indicato nel manuale di istruzioni;
- Danni causati dall'uso di parti e accessori non specificati da Fmart. Se sono necessari degli articoli usurabili, si prega di contattare il fornitore originale o il rivenditore locale;
- Danni causati dall'errata installazione di parti di ricambio, dalla riparazione, dal rimontaggio del prodotto da parte dell'utente stesso o dalla riparazione del prodotto da parte di un fornitore di servizi di manutenzione non autorizzato dall'azienda.

# ■ Tabella dei contenuti

01 Introduzione al prodotto

02 Guida all'installazione

03 Istruzioni per l'installazione della corda di sicurezza

04 Istruzioni per l'installazione dell'alimentazione

05 Istruzioni per la sostituzione dell'ugello di spruzzo

dell'acqua ultrasonico

06 Istruzioni e precauzioni

07 Istruzioni per la pianificazione del percorso

08 Indicatori LED e suoni

09 Descrizione del telecomando

10 Parametri di base

11 Risoluzione dei problemi

12 Precauzioni di sicurezza

13 Tabella allegata delle sostanze ed

elementi pericolosi

14 Garanzia

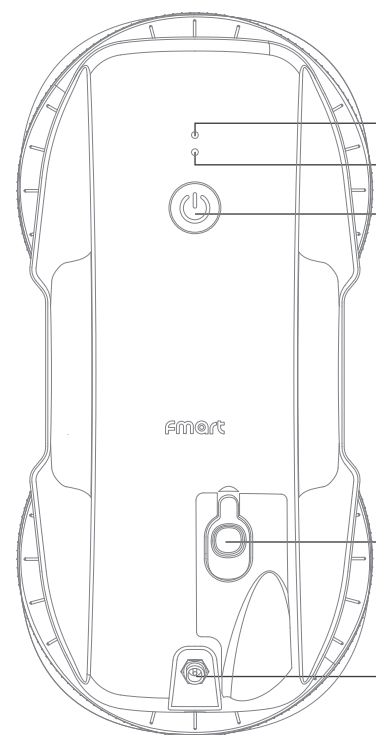

Spie di ricarica

Spie di stato

**Pressione prolungata:**

Si avvia il dispositivo (accensione)

Si spegne il dispositivo (spegnimento)

**Pressione breve:**

Inizia a funzionare

Smette di funzionare

Coperchio del serbatoio dell'acqua/ingresso dell'acqua

Interfaccia del cavo di alimentazione

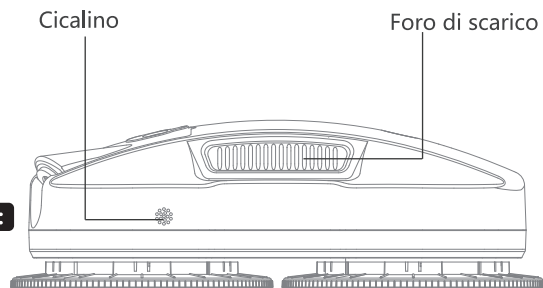

Cicalino

Foro di scarico

**Ugello di spruzzo dell' acqua a ultrasuoni**

È normale che si formi della condensa sull'ugello. Si prega di pulirlo prima dell'uso

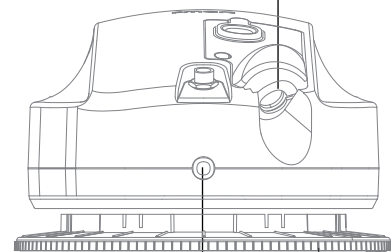

Foro di montaggio per la corda di sicurezza

Staffa per il panno per la pulizia

Non smontare



Dispositivo principale

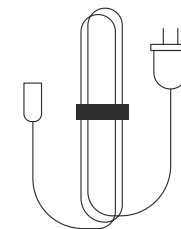

Spina di ricarica

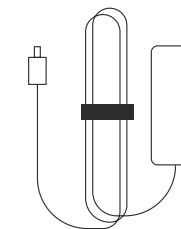

Adattatore

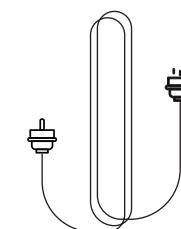

Cavo di alimentazione

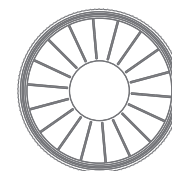

Supporto rimovibile per il panno per la pulizia (installato sul dispositivo)

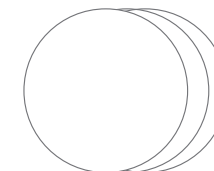

Panno per la pulizia



Detergente per finestre



Telecomando

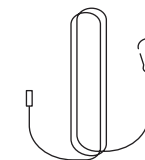

Corda di sicurezza



Istruzioni

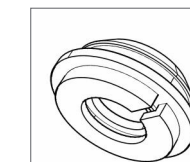

Ugello di spruzzo dell'acqua a ultrasuoni

## Istruzioni per l'installazione

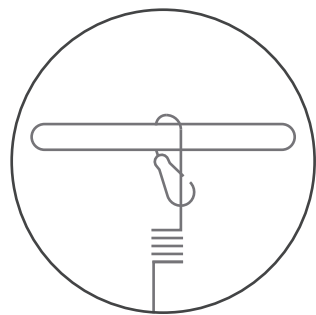

Fissare la corda di sicurezza

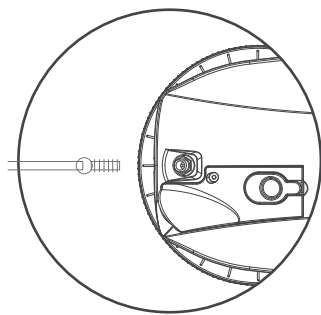

Bloccare la corda di sicurezza

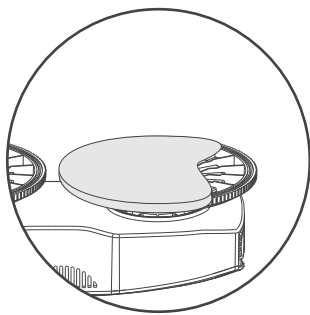

Installare il panno per la pulizia

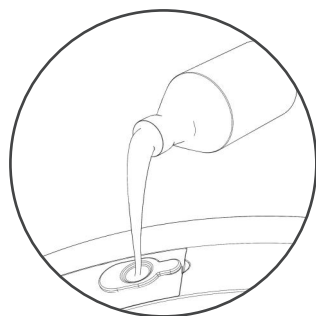

Iniettare l'acqua nel serbatoio dell'acqua

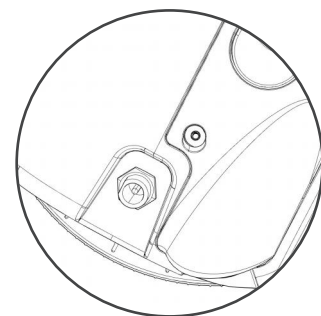

Installare l'alimentazione

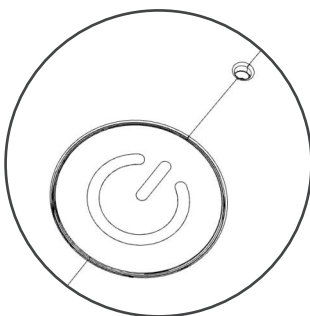

Iniziare

## Istruzioni per l'installazione della corda di sicurezza

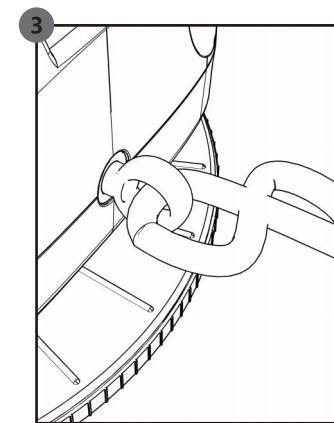
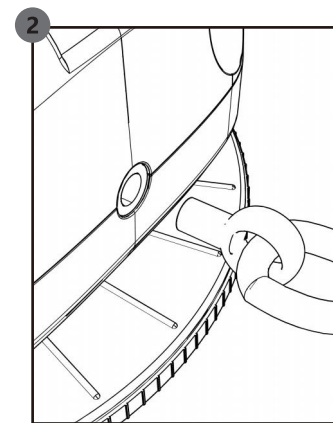
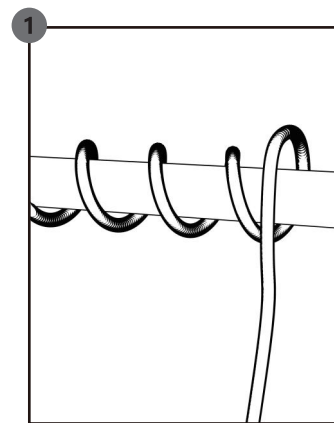

### Attenzione:

1. Per evitare che il dispositivo cada da una certa altezza, assicurarsi che la corda di sicurezza non sia rotta e che la fibbia sia bloccata;
2. Fissare la vite metallica ad un'estremità della corda di sicurezza sulle viti di fissaggio del dispositivo;
3. Assicurarsi che vi sia una lunghezza sufficiente della corda di sicurezza per il funzionamento del dispositivo;
4. Tenere il panno per la pulizia piatto per evitare perdite d'aria, e lo stesso non deve essere troppo bagnato;
5. L'acqua nel serbatoio dell'acqua non deve superare la linea Max del serbatoio dell'acqua;
6. Assicurarsi che il coperchio del serbatoio sia ben chiuso per evitare perdite;
7. Per evitare perdite elettriche, assicurarsi che il cavo di alimentazione non sia danneggiato e sia montato saldamente;
8. Per evitare perdite d'aria causate da un'installazione impropria, installare correttamente la staffa del panno per la pulizia.

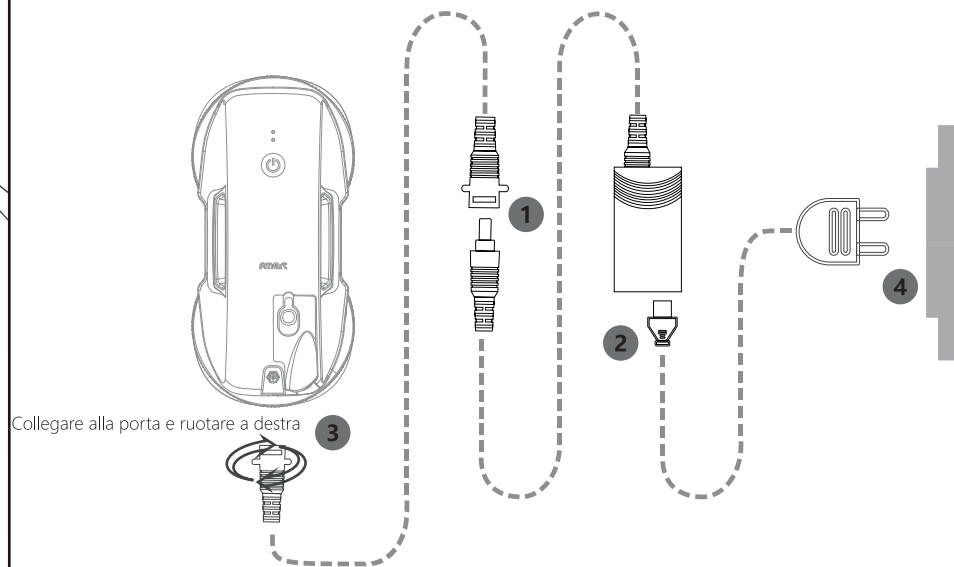
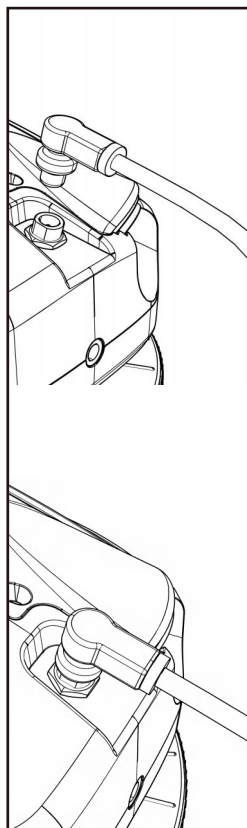

Collegare alla porta e ruotare a destra

1. Collegare il cavo di estensione CC all'adattatore di alimentazione;
2. Collegare il cavo di alimentazione CA all'adattatore di alimentazione;
3. Inserire la spina filettata a forma di L nella porta di alimentazione del robot e stringerla;
4. Inserire il cavo di alimentazione nella presa.

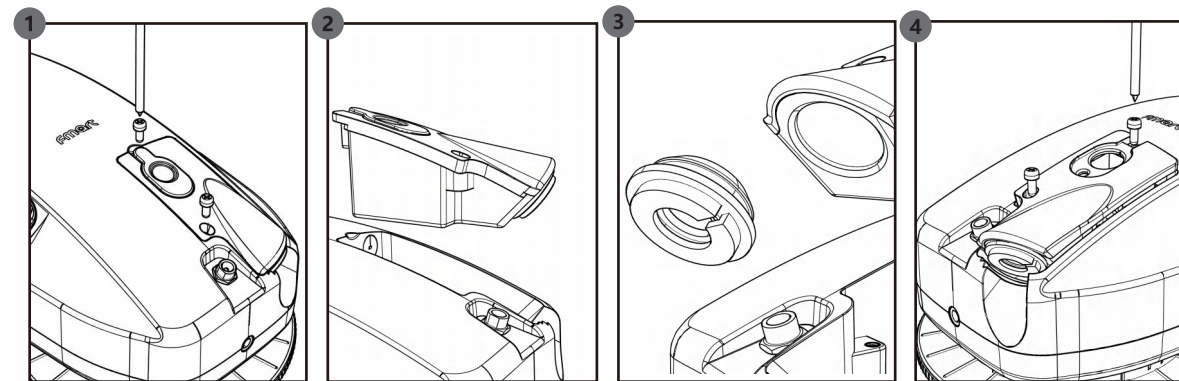

**Prima del funzionamento, assicurarsi che non ci sia acqua nel serbatoio dell'acqua;**

- (1) Svitare due viti di fissaggio con un cacciavite, una in basso a sinistra del serbatoio dell'acqua e l'altra all'ingresso dell'acqua del serbatoio. Si prega di utilizzare il cacciavite con attenzione per evitare lesioni accidentali;
- (2) **Togliere il serbatoio dell'acqua dal dispositivo;** Poiché sotto il serbatoio dell'acqua vi è un cavo di alimentazione, prima di togliere il serbatoio dell'acqua dal dispositivo, si prega di assicurarsi che il cavo di alimentazione sia stato scollegato;
- (3) **Togliere il collante dal serbatoio dell'acqua;** Prima di togliere il collante, assicurarsi che non vi sia acqua nel serbatoio dell'acqua. Il collante può essere tolto direttamente;

**Installare l'ugello di spruzzo dell'acqua ad ultrasuoni;** Assicurarsi che la colla flessibile si adatti perfettamente al serbatoio dell'acqua e per verificare se l'ugello è installato normalmente. In caso di perdite d'acqua, ripetere di nuovo il passaggio precedente per assicurarsi che l'ugello sia installato normalmente;

- (4) **Installare il serbatoio dell'acqua;** Collegare l'alimentazione dell'ugello di spruzzo dell'acqua ad ultrasuoni per verificare la funzione di spruzzatura dell'acqua dell'ugello (se l'ugello non può spruzzare l'acqua normalmente, sostituirlo con uno nuovo attraverso i passaggi precedenti. Se l'ugello non spruzza ancora acqua dopo essere stato sostituito due o più volte, si prega di contattare il servizio clienti). Se l'ugello funziona normalmente, si prega di stringere le viti. Dopo l'installazione, il dispositivo può essere utilizzato normalmente.

### I. Ispezione del dispositivo e dell'ambiente di lavoro

- ① Controllare se la corda di sicurezza è danneggiata. Se non ci sono danni, fissare la corda di sicurezza e controllare che sia bloccata su un oggetto solido che non si muova e non si deformi;
- ② Controllare se il vetro è danneggiato o incrinato. Non usare questo prodotto nei giorni di pioggia o quando il vetro è bagnato e appannato;
- ③ Si prega di utilizzare questo prodotto su vetro verticale. Quando viene utilizzato su un vetro inclinato, si prega di essere prudenti e tenere d'occhio l'operazione. Se necessario, usare il telecomando;
- ④ È normale che il dispositivo rimanga fermo su alcuni bordi per alcuni secondi, poiché sta testando la resistenza;
- ⑤ In caso di mancanza di corrente inaspettata, la batteria interna manterrà il dispositivo attaccato al vetro per almeno 20 minuti e verrà dato un allarme. Si prega di rimuovere il dispositivo o di ripristinare l'alimentazione al più presto possibile;
- ⑥ Se il dispositivo deve essere collocato all'esterno per il funzionamento ad una certa altezza, segnalare la pericolosità dell'area per evitare lesioni personali accidentali.

### II. Consigli per la pulizia

- ① Si prega di utilizzare un panno umido per la pulizia;
- ② Se c'è molta sabbia e polvere sul vetro, si prega di usare un panno asciutto per pulire prima la sabbia dura e la polvere dal vetro, poi cambiare il panno usato con uno nuovo per evitare di graffiare il vetro;
- ③ Il telecomando può essere usato per attivare o disattivare la funzione di spruzzatura dell'acqua;
- ④ Il panno per la pulizia non deve essere troppo bagnato e se è bagnato deve essere usato solo dopo l'asciugatura;
- ⑤ Si prega di utilizzare il panno per la pulizia originale, perché un panno non originale potrebbe influire negativamente sulle prestazioni del dispositivo.

### III. Il modo corretto di usare il panno per la pulizia

- Si raccomanda di non usare un panno per la pulizia troppo bagnato, che potrebbe causare lo scivolamento e la caduta del dispositivo. Si prega di assicurarsi che non si verifichino lesioni accidentali. Se si ha davvero bisogno di usare un panno per la pulizia molto bagnato, assicurarsi di seguire i seguenti passaggi:
- ① Immergere il panno in acqua pulita, lavare lo sporco sulla superficie, strizzare l'acqua in eccesso e asciugare il panno il più possibile;
  - ② Selezionare la funzione di pulizia a secco per pulire, e usare il pulsante sul telecomando  (off) per spruzzare acqua;
  - ③ Quando il dispositivo inizia a muoversi, scivolerà verso il basso o rimarrà fermo sul bordo; ciò è causato da un eccesso di acqua. Si prega di osservare se il dispositivo ritorna gradualmente alla normalità. In caso contrario, si prega di assorbire ripetutamente l'acqua dal panno con un tessuto fino a quando il dispositivo torna alla normalità.

### IV. Avvio

- ① Assicurarsi che la corda di sicurezza sia fissata saldamente e che il cavo di alimentazione e la spina siano collegati;
- ② Premere il pulsante di accensione per più di tre secondi per avviare il dispositivo, e mettere il dispositivo in una posizione lontana dagli infissi dopo essersi assicurati della rotazione della ventola;
- ③ Non lasciare andare il dispositivo finché non ci si assicuri che sia ben attaccato al vetro;
- ④ Premere brevemente il pulsante Start e il dispositivo inizierà a muoversi.

### V. Rimuovere il dispositivo

- ① Quando il dispositivo smette di funzionare, premere a lungo il pulsante circolare per spegnere il dispositivo;
- ② In caso non si sia in grado di raggiungere il dispositivo con le mani, per ordinare al dispositivo di andare nella posizione che si può raggiungere, usare il telecomando, e poi far partire il dispositivo;
- ③ Quando il dispositivo è fuori portata e il telecomando non è disponibile, tirare la corda di sicurezza da vicino lungo il vetro, e tirare il dispositivo indietro fino a dove si può raggiungere e poi rimuovere il dispositivo.

## Istruzioni per la pianificazione del percorso

1. Mettere il dispositivo sul vetro, premere il pulsante Start, e il dispositivo si muoverà verso l'alto e poi girerà a sinistra per raggiungere l'angolo superiore sinistro/destro del vetro;
2. Il dispositivo pulirà dall'alto verso il basso seguendo un percorso a forma di "3";
3. Dopo aver terminato la pulizia, il dispositivo smetterà di funzionare e rimarrà attaccato al vetro.

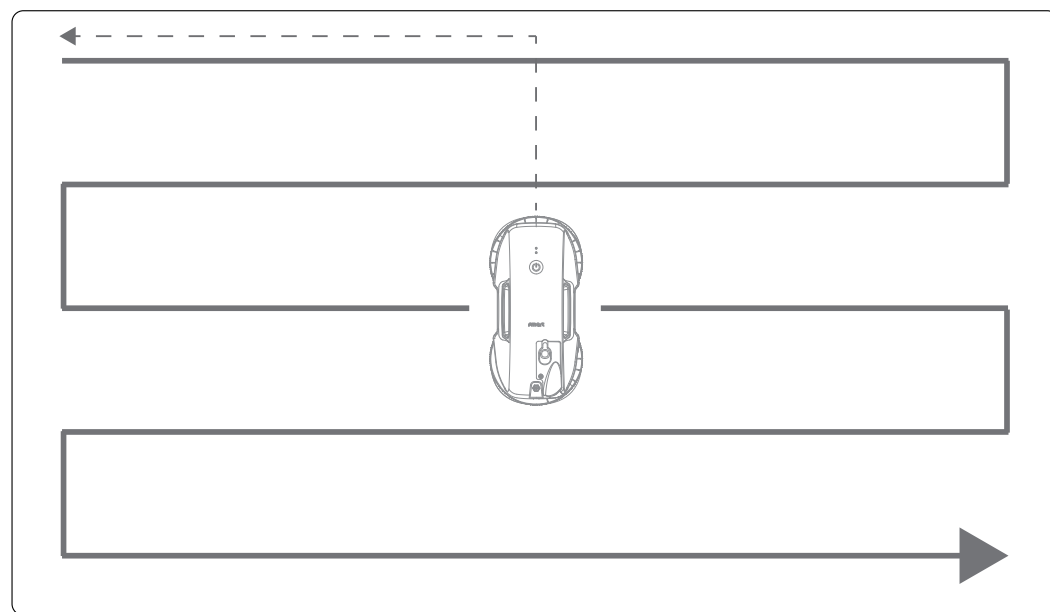

## Indicatori LED e significato

Indicatore di ricarica	Stato del dispositivo	Soluzioni
La luce rossa lampeggia	Si prega di connettere l'alimentazione bassa, Si prega di utilizzare il dispositivo dopo averla ricaricata	Batteria eccessivamente
La luce blu lampeggia	È in fase di ricarica	
La luce blu è sempre accesa	La batteria è completamente carica	Continuare a usare il dispositivo o rimetterlo nel sacchetto di stoccaggio
Indicatore di stato	Stato del dispositivo	Soluzioni
La luce rossa lampeggia	L'attrito è troppo ridotto	Rimuovere le macchie d'acqua o d'olio sulle ruote Rimuovere le macchie d'acqua sul vetro che tocca le ruote del robot Controllare se sul vetro ci sono accessori come adesivi
	Pressione dell'aria troppo bassa	Controllare se i panni per la pulizia sono ben installati Controllare se ci sono rigonfiamenti sul vetro Controllare se c'è una perdita d'aria ad ampio raggio dovuta a motivi come il vetro ad arco
La luce rossa e la luce verde lampeggiano alternativamente	Il giroscopio è anormale	
	Il barometro è anormale	Scollegare l'adattatore, spegnerlo in caso di interruzione; ricollegarlo alla corrente e accenderlo. In caso di mancato ripristino, si prega di contattare il servizio clienti
	Il tiraggio della ventola è anormale Le ruote non girano Il modulo wireless è anormale	



## Descrizione del telecomando

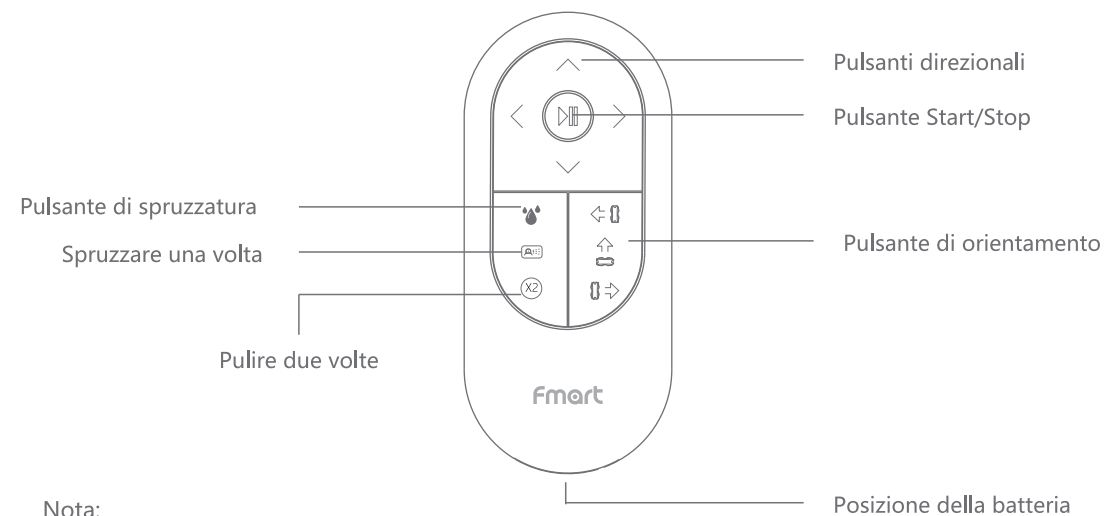

Nota:

1. Premere il pulsante Stop tra un ordine e l'altro per evitare un funzionamento errato;

2. Istruzioni del pulsante di orientamento:

①. Pulsante SINISTRO: si sposta dalla posizione attuale verso sinistra, e poi inizia a pulire seguendo un percorso a forma di "弓";

②. Pulsante SU: lo stesso della pianificazione del percorso x 1;

③. Pulsante DESTRO: si sposta dalla posizione attuale verso destra, e poi inizia la pulizia seguendo un percorso a forma di "弓";

3. L'istruzione del pulsante di spruzzatura:

①. Premerlo una volta e poi la spruzzatura si ferma;

②. Premerlo di nuovo e poi la spruzzatura inizia;

4. Prima di usare il dispositivo togliere i pezzi distanziatori della batteria.

## Parametri di base

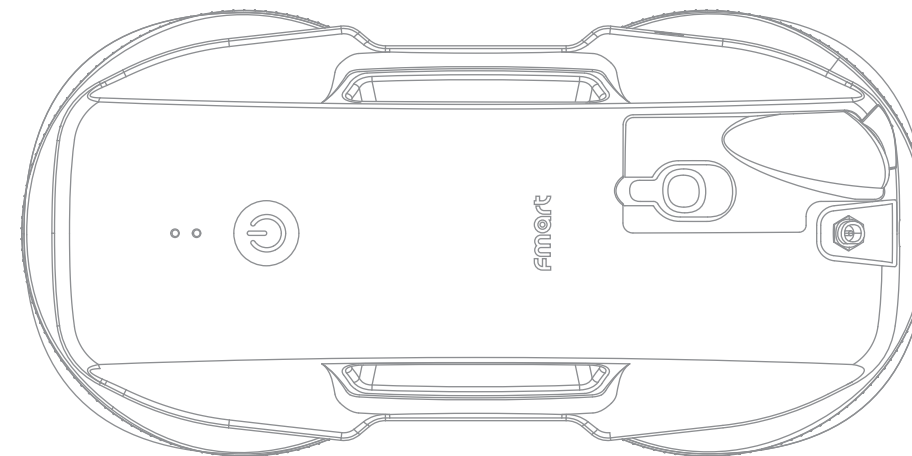

Modello di dispositivo: T9

Peso del dispositivo: 980g

Dimensione della struttura: 292\*144\*91.5mm

Capacità della batteria: 750mAh

Tensione nominale: 24V

Potenza nominale: 90W

Corrente di ricarica: 300mA

Resistenza allo spegnimento:  $\geq 20$ min

Aspirazione a frequenza variabile:  $< 3800$ pa

Capacità del serbatoio dell'acqua: 20ml

Area minima utilizzabile: 400\*600mm

Tempo di ricarica completa: 140min

### Stato del dispositivo

La luce rossa lampeggia con indicazioni vocali

L'indicatore rosso di ricarica lampeggia

Il dispositivo non riesce a muoversi verso l'alto

Il dispositivo si muove avanti e indietro nella parte inferiore della finestra senza fermarsi

Quando si preme il pulsante per la pulizia automatica, il dispositivo non riesce a rilevare il bordo del vetro

Il dispositivo smette di funzionare al bordo del vetro o agli angoli con la luce rossa lampeggiante e un messaggio vocale che indica una pressione dell'aria eccessivamente bassa

Dopo la pulizia rimane un contorno circolare sul vetro

Il dispositivo smette di spruzzare durante il suo funzionamento

### Metodi di manipolazione

Controllare i problemi nei componenti corrispondenti in base alle indicazioni sonore

Batteria insufficiente, la luce blu lampeggia dopo essere stata ricaricata per un periodo di tempo

Sostituire i panni per la pulizia puliti; spruzzare acqua sui panni per la pulizia; bagnare e strizzare i panni per la pulizia per l'uso

Rimuovere il dispositivo dopo aver premuto il pulsante Stop

Usare il telecomando per fermare la pulizia, e poi premere il pulsante SINISTRO o DESTRO per la pulizia automatica

A causa del vetro senza telaio o del nastro adesivo piatto del telaio del vetro, il dispositivo subisce una rapida perdita d'aria quando è in movimento. Per motivi di sicurezza, la pulizia si fermerà. Riavviare la pulizia automatica dopo aver messo il dispositivo in una posizione lontana dal telaio

Il panno per la pulizia è troppo sporco o bagnato. Sostituire i panni per un'altra pulizia

Controllare se c'è acqua nel serbatoio dell'acqua  
Controllare se è stata utilizzata la funzione di arresto della spruzzatura tramite telecomando  
Controllare se l'ugello a ultrasuoni è bloccato

### ⚠ Si prega di seguire i consigli di sicurezza durante l'utilizzo del prodotto:

1. Non utilizzare la corda di sicurezza quando rotta. Mettere dei segnali di avvertimento a terra durante i lavori ad una certa altezza;
2. Questo prodotto non può essere inzuppato d'acqua;
3. Non usarlo su vetri incrinati;
4. Per evitare lesioni personali, si prega di spegnere il dispositivo quando si puliscono parti strutturali;
5. Non avvicinarsi alla parte rotante del dispositivo;
6. Utilizzare correttamente il dispositivo secondo le istruzioni e non smontarlo senza autorizzazione;
7. Lo spessore della struttura di vetro deve essere superiore a 3 mm;
8. Dopo l'uso o quando si pulisce il dispositivo, per evitare incidenti, spegnere il dispositivo e rimuovere la spina di alimentazione.

### ⚠ Batteria e ricarica

1. Si prega di non utilizzare cariche batterie di terze parti, o smontare e rimontare il dispositivo principale, la batteria e il caricatore senza autorizzazione;
2. Non utilizzare il caricabatterie se è danneggiato, si prega di contattare il servizio clienti;
3. Tenere il dispositivo lontano da fonti di calore;
4. Non schiacciare il dispositivo;
5. Se il dispositivo non viene utilizzato per un lungo periodo di tempo, si prega di conservarlo in un luogo asciutto e fresco con carica completa. Per evitare danni causati da una scarica eccessiva, la batteria dovrà essere ricaricata completamente ogni 3 mesi.

Pb	Hg	Cd	Cr (VI)	PBB	PBDE
<input type="radio"/>	<input type="radio"/>	<input type="radio"/>	<input type="radio"/>	<input type="radio"/>	<input type="radio"/>
<input type="radio"/>	<input type="radio"/>	<input type="radio"/>	<input type="radio"/>	<input type="radio"/>	<input type="radio"/>
<input type="radio"/>	<input type="radio"/>	<input type="radio"/>	<input type="radio"/>	<input type="radio"/>	<input type="radio"/>
<input type="radio"/>	<input type="radio"/>	<input type="radio"/>	<input type="radio"/>	<input type="radio"/>	<input type="radio"/>
<input type="radio"/>	<input type="radio"/>	<input type="radio"/>	<input type="radio"/>	<input type="radio"/>	<input type="radio"/>
<input type="radio"/>	<input type="radio"/>	<input type="radio"/>	<input type="radio"/>	<input type="radio"/>	<input type="radio"/>
<input checked="" type="radio"/>	<input type="radio"/>	<input type="radio"/>	<input type="radio"/>	<input type="radio"/>	<input type="radio"/>
<input type="radio"/>	<input type="radio"/>	<input type="radio"/>	<input type="radio"/>	<input type="radio"/>	<input type="radio"/>
<input type="radio"/>	<input type="radio"/>	<input type="radio"/>	<input type="radio"/>	<input type="radio"/>	<input type="radio"/>



Informazioni per i clienti

NOME UTENTE	
TELEFONO	
INDIRIZZO	
NOME DEL PRODOTTO/NUMERO DEL MODELLO	
DATA DI ACQUISTO	

Dati di manutenzione

Data di manutenzione	Descrizione del guasto e sostituzione delle parti	Centro di manutenzione	Ingegnere di manutenzione