



Istruzioni per l'uso  
Operating instructions  
Instrucciones de uso  
Instruções para o uso  
Használati utasítás  
Οδηγίες χρήσης  
Udhezime perdorimi

- Il presente prodotto è adatto solo a ambienti correttamente isolati o ad un uso occasionale.
- This product is only suitable for well insulated spaces or occasional use.
- Este producto está indicado únicamente en lugares abrigados o para una utilización puntual.
- Este produto é adequado apenas para espaços bem isolados espaços ou utilização ocasional.
- A termék kizárólag jól szigetelt helyiségek fűtésére vagy alkalmankénti használatra alkalmas.
- Το προϊόν είναι κατάλληλο μόνο για χρήση σε καλά μονωμένους χώρους ή περιστασιακά.
- Ky produkt eshte i pershtatshem per mjedise te izoluara mire dhe per nje perdorim te rastesishem

# TERMOCONVETTORE

IT	TERMOCONVETTORE	pagina	1
EN	TERMOCONVECTOR	page	8
ES	TERMOCONVECTOR	pág.	15
PT	TERMOCONVECTOR	pág.	22
HU	ELEKTROMOS KONVEKTOR	old.	29
EL	ΘΕΡΜΟΠΟΜΠΟΣ	σελ.	36
SQ	TERMOKONVEKTOR	f.	43

# IMETEC

www.imetec.com

Tenacta Group S.p.A. Via Piemonte 5/11 24052 Azzano S. Paolo (BG) ITALY

M1002570  
120217

TYPE L4602

# IMETEC

[A]

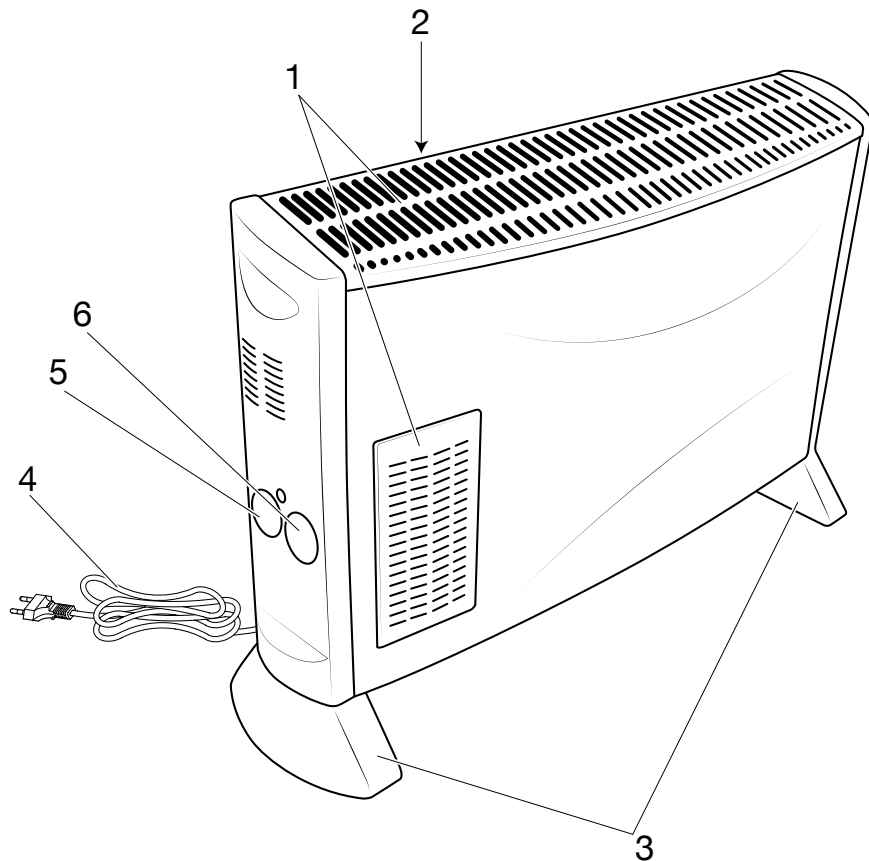

DATI TECNICI (2) / TECHNICAL DATA (2) / DATOS TÉCNICOS (2) / DADOS TÉCNICOS (2) / MŰSZAKI ADATOK (2) / ΤΕΧΝΙΚΑ ΣΤΟΙΧΕΙΑ (2) / ΤΕ ΔΗΝΑ ΤΕΚΝΙΚΕ (2)

**IMETEC** TYPE L4602

230 V 50 Hz 2000 W



TENACTA GROUP S.p.A.  
VIA PIEMONTE 5  
IT - 24052 AZZANO S. P.

[www.imetec.com](http://www.imetec.com)

*Gentile cliente, La ringraziamo per aver scelto il nostro prodotto. Siamo sicuri che Lei apprezzerà la sua qualità e affidabilità in quanto progettato e prodotto mettendo in primo piano la soddisfazione del cliente. Le presenti istruzioni per l'uso sono conformi alla norma europea EN 82079.*



**ATTENZIONE!** Istruzioni e avvertenze per un uso sicuro dell'apparecchio.

Prima di utilizzare questo apparecchio, leggere attentamente le istruzioni per l'uso e in particolare note, avvertenze e istruzioni sulla sicurezza, attenendosi a esse. Conservare il presente manuale insieme alla relativa guida illustrativa, a scopo di consultazione futura. In caso di cessione dell'apparecchio a terzi, consegnare anche l'intera documentazione.

❗ **NOTA:** se nella lettura di questo manuale alcune parti risultassero di difficile comprensione o se sorgessero dubbi, prima di utilizzare il prodotto contattare l'azienda all'indirizzo indicato in ultima pagina.

❗ **NOTA:** gli ipovedenti possono consultare la versione digitale di queste istruzioni per l'uso sul sito [www.tenactagroup.com](http://www.tenactagroup.com)

## INDICE

Introduzione .....	pag. 1	Utilizzo .....	pag. 5
Avvertenze sulla sicurezza .....	pag. 1	Manutenzione e conservazione ..	pag. 5
Legenda simboli .....	pag. 4	Smaltimento .....	pag. 5
Descrizione dell'apparecchio e degli accessori .....	pag. 4	Assistenza e garanzia .....	pag. 6
Preparativi .....	pag. 4	Guida illustrativa .....	I
		Dati tecnici .....	II

## AVVERTENZE SULLA SICUREZZA

- Dopo aver rimosso l'apparecchio dalla confezione, assicurarsi che sia integro e completo come mostrato nella guida illustrativa e privo di danni da trasporto. In caso di dubbio, non utilizzare l'apparecchio e rivolgersi al servizio di assistenza autorizzato.



**ATTENZIONE!** Rimuovere dall'apparecchio eventuali materiali di comunicazione quali etichette, cartellini ecc., prima dell'utilizzo.



**ATTENZIONE! Rischio di soffocamento.**

I bambini non devono giocare con la confezione. Tenere il sacchetto di plastica lontano dalla portata dei bambini.

- Questo apparecchio deve essere utilizzato unicamente allo scopo per cui è stato progettato, ovvero come **TERMOCONVETTORE** per uso domestico. Qualsiasi altro utilizzo è considerato non conforme all'uso previsto e pertanto pericoloso.
- Prima di collegare l'apparecchio alla rete elettrica, controllare che la tensione e la frequenza riportati sui dati tecnici dell'apparecchio corrispondano a quelli della rete di alimentazione disponibile. I dati tecnici si trovano sull'apparecchio e sull'alimentatore se presente (vedi guida illustrativa).
- I bambini di età inferiore ai 3 anni dovrebbero essere tenuti a distanza dall'apparecchio se non continuamente sorvegliati.
- I bambini di età compresa tra i 3 e gli 8 anni devono solamente accendere/spengere l'apparecchio purché sia stato posto o installato nella sua normale posizione di funzionamento e che essi ricevano sorveglianza o istruzioni riguardanti l'utilizzo dell'apparecchio in sicurezza e ne capiscano i pericoli. I bambini di età compresa tra i 3 e gli 8 anni non devono inserire la spina, regolare o pulire l'apparecchio né eseguire la manutenzione a cura dell'utilizzatore.



**ATTENZIONE! Alcune parti del presente prodotto possono diventare molto calde e provocare ustioni. Bisogna prestare particolare attenzione laddove sono presenti bambini e persone vulnerabili.**

- L'apparecchio può essere utilizzato da bambini di età non inferiore a 8 anni e da persone con ridotte capacità fisiche, sensoriali o mentali, o prive di esperienza o della necessaria conoscenza, purché sotto sorveglianza oppure dopo che le stesse abbiano ricevuto istruzioni relative all'uso sicuro dell'apparecchio e alla comprensione dei pericoli ad esso inerenti. I bambini non devono giocare con l'apparecchio. La pulizia e la manutenzione destinata ad essere effettuata dall'utilizzatore non deve essere effettuata da bambini senza sorveglianza.
- **NON** utilizzare l'apparecchio con mani bagnate o piedi umidi o nudi.
- **NON** tirare il cavo di alimentazione o l'apparecchio stesso per staccare la spina dalla presa di corrente.
- **NON** tirare o sollevare l'apparecchio per il cavo di alimentazione.

- **⊗ NON esporre l'apparecchio all'umidità o all'influsso di agenti atmosferici (pioggia, sole) o temperature estreme.**
- **Disinserire sempre la spina dall'alimentazione elettrica prima della pulizia o manutenzione e in caso di non utilizzo dell'apparecchio.**
- **In caso di guasto o di cattivo funzionamento dell'apparecchio, spegnerlo e non manometterlo. Per l'eventuale riparazione rivolgersi solamente ad un centro di assistenza tecnica autorizzato.**
- **Se il cavo di alimentazione è danneggiato, esso deve essere sostituito da un centro di assistenza tecnica autorizzato, in modo da prevenire ogni rischio.**
- **Quando si utilizza l'apparecchio in un bagno, bisogna staccare la spina dopo l'uso, poiché la prossimità con l'acqua costituisce un rischio anche se l'apparecchio è spento.**
- **Per una maggiore protezione, si consiglia l'installazione di un dispositivo a corrente differenziale nel circuito elettrico che alimenta il bagno che abbia una corrente differenziale di funzionamento nominale non superiore a 30 mA (ideale 10 mA). E' opportuno chiedere consigli all'installatore.**
- **La sicurezza elettrica di questo apparecchio è assicurata soltanto quando lo stesso è correttamente collegato ad un efficace impianto di messa a terra come previsto dalle vigenti norme di sicurezza elettrica. E' necessario verificare questo fondamentale requisito di sicurezza prima di collegare l'apparecchio alla rete di alimentazione. In caso di dubbio richiedere un controllo accurato dell'impianto da parte di un tecnico competente.**
- **⊗ Questo apparecchio non deve venire a contatto con acqua, altri liquidi, spray o vapori. Per le attività di pulizia e manutenzione fare riferimento esclusivamente all'apposito paragrafo di questo manuale.**
- **⊗ NON utilizzare questo apparecchio nelle immediate vicinanze di una vasca da bagno, di una doccia o di una piscina.**
- **⊗ NON usare l'apparecchio vicino al lavandino pieno d'acqua. Durante l'uso l'apparecchio deve essere posto in modo che non possa cadere nel lavandino.**
- **Questo apparecchio non deve essere posizionato immediatamente al di sotto di una presa di corrente.**
- **⊗ NON lasciare questo apparecchio a contatto con materiali e superfici facilmente infiammabili o che si potrebbero danneggiare col calore.**
- **Usare questo termoventilatore su una superficie orizzontale e stabile o fissarlo al muro se previsto.**



**ATTENZIONE!** Per evitare il surriscaldamento, non coprire l'apparecchio.



**ATTENZIONE!** Per ridurre il rischio di incendio, tenere tessuti, tende, o altri materiali infiammabili ad una distanza minima di 1 m dall'uscita dell'aria.



**ATTENZIONE!** NON utilizzare questo apparecchio in stanze piccole quando queste sono occupate da persone non in grado di lasciare la stanza da sole, a meno che non siano sotto costante sorveglianza.

- Per le caratteristiche dell'apparecchio, fare riferimento alla confezione esterna.
- Utilizzare unicamente con gli accessori forniti che costituiscono parte integrante dell'apparecchio.
-  NON utilizzare prolunghe o adattatori.

## LEGENDA SIMBOLI

	<i>Avvertenza</i>		<i>Divieto</i>
	<i>Non coprire</i>		<i>Minima temperatura</i>
<b>MAX</b>	<i>Massima temperatura</i>	<b>OFF</b>	<i>Apparecchio spento</i>
<b>ECO</b>	<i>Aria calda con funzione Eco</i>	<b>MEDIUM</b>	<i>Aria calda con ventilazione forzata</i>
<b>RAPID</b>	<i>Aria molto calda</i>	<b>ULTRA RAPID</b>	<i>Aria molto calda con ventilazione forzata</i>

## DESCRIZIONE DELL'APPARECCHIO E DEGLI ACCESSORI

Fare riferimento alla Figura [A] nella GUIDA ILLUSTRATIVA per controllare il contenuto della confezione.

- |                                     |                           |
|-------------------------------------|---------------------------|
| 1. Griglie di fuoriuscita dell'aria | 4. Cavo di alimentazione  |
| 2. Dati tecnici                     | 5. Termostato ambiente    |
| 3. Piedi di supporto                | 6. Commutatore di potenza |

## PREPARAZIONE

- Disimballare il prodotto.
- Verificare che il prodotto sia integro e non danneggiato.
- Montare i due piedi di supporto (3) utilizzando le viti contenute nella confezione fissandole attentamente nella corretta posizione come da guida illustrativa [A].
- Collegare il prodotto alla rete elettrica domestica.

## UTILIZZO

IT



**ATTENZIONE! Questo apparecchio non deve essere utilizzato se è stato fatto cadere o se vi sono segni di danni visibili.**

- Ruotare il commutatore di potenza (6) su posizione ECO per riscaldamento Eco.
- Ruotare il commutatore di potenza (6) su posizione MEDIUM per riscaldamento medio (con ventilazione forzata).
- Ruotare il commutatore di potenza (6) su posizione RAPID per riscaldamento rapido.
- Ruotare il commutatore di potenza (6) su posizione ULTRA RAPID per riscaldamento ultra rapido (con ventilazione forzata).
- Regolare il termostato ambiente (5) a seconda della temperatura che si vuole mantenere.
- Per spegnere l'apparecchio ruotare il commutatore di potenza (6) in posizione spento OFF

## MANUTENZIONE E CONSERVAZIONE



**ATTENZIONE! Disinserire sempre la spina dall'alimentazione elettrica prima della pulizia o manutenzione.**

Il termoconvettore può essere pulito con un panno morbido e leggermente inumidito. Asciugare accuratamente dopo la pulizia.



**ATTENZIONE! Dopo l'utilizzo di questo apparecchio assicurarsi che si sia completamente raffreddato prima di riporlo.**

Custodire il termoconvettore fuori dalla portata dei bambini in un luogo fresco e asciutto. Quando si ripone il termoconvettore assicurarsi che sia ben protetto dalla polvere.

## SMALTIMENTO



L'imballaggio del prodotto è composto da materiali riciclabili. Smaltirlo in conformità alla normativa di tutela ambientale.

Ai sensi della direttiva 2012/19/UE sui rifiuti di apparecchiature elettriche ed elettroniche (RAEE) il simbolo del cassonetto barrato riportato sull'apparecchiatura o sulla sua confezione indica che il prodotto alla fine della propria vita utile deve essere raccolto separatamente dagli altri rifiuti.



L'utente dovrà, pertanto, conferire l'apparecchiatura giunta a fine vita agli idonei centri di raccolta differenziata dei rifiuti elettrici ed elettronici. In alternativa alla gestione autonoma è possibile consegnare l'apparecchiatura che si desidera smaltire al rivenditore, al momento dell'acquisto di una nuova apparecchiatura di tipo equivalente. Presso i rivenditori di prodotti elettronici con superficie di vendita di almeno 400 m<sup>2</sup> è inoltre possibile consegnare gratuitamente, senza obbligo di acquisto, i prodotti elettronici da smaltire con dimensioni inferiori a 25 cm. L'adeguata raccolta differenziata per l'avvio successivo dell'apparecchiatura

dismissa al riciclaggio, al trattamento e allo smaltimento compatibile con il rispetto dell'ambiente contribuisce ad evitare possibili effetti negativi sull'ambiente e sulla salute e favorisce il reimpiego e/o riciclo dei materiali di cui è composta l'apparecchiatura.

## ASSISTENZA E GARANZIA

L'apparecchio è garantito per un periodo di due anni dalla data di consegna. Fa fede la data riportata sullo scontrino/fattura (purché chiaramente leggibile), a meno che l'acquirente non provi che la consegna è successiva. In caso di difetto del prodotto preesistente alla data di consegna, viene garantita la riparazione o la sostituzione senza spese dell'apparecchio, salvo che uno dei due rimedi risulti sproporzionato rispetto all'altro. L'acquirente ha l'onere di denunciare a un Centro Assistenza autorizzato il difetto di conformità entro due mesi dalla scoperta del difetto stesso.

Non sono coperte dalla garanzia tutte le parti che dovessero risultare difettose a causa di:

- a. danni da trasporto o da cadute accidentali,
- b. errata installazione o inadeguatezza impianto elettrico,
- c. riparazioni o modifiche operate da personale non autorizzato,
- d. mancata o non corretta manutenzione e pulizia,
- e. prodotto e/o parti di prodotto soggette a usura e/o consumabili,
- f. mancata osservanza delle istruzioni per il funzionamento dell'apparecchio, negligenza o trascuratezza nell'uso,
- g. ostruzione ingresso aria fredda e uscita aria calda (griglia anteriore e posteriore),
- h. copertura del prodotto in funzione,
- i. inserimento di oggetti all'interno delle griglie,
- j. cavo di alimentazione attorcigliato, piegato o danneggiato per incuria.

L'elenco di cui sopra è a titolo meramente esemplificativo e non esaustivo, in quanto la presente garanzia è comunque esclusa per tutte quelle **circostanze che non possono farsi risalire a difetti di fabbricazione** dell'apparecchio. La garanzia è inoltre esclusa in tutti i casi di uso improprio dell'apparecchio ed in caso di uso professionale. Si declina ogni responsabilità per eventuali danni che possano direttamente o indirettamente derivare a persone, cose ed animali domestici in conseguenza della mancata osservanza di tutte le prescrizioni indicate nel presente libretto in tema di installazione, uso e manutenzione dell'apparecchio. Sono fatte salve le azioni contrattuali di garanzia nei confronti del venditore.

### Modalità di assistenza

La riparazione dell'apparecchio deve essere effettuata presso un Centro Assistenza autorizzato. L'apparecchio difettoso, se in garanzia, dovrà pervenire al Centro Assistenza unitamente ad un documento fiscale che ne attesti la data di vendita o di consegna.





**INFORMAZIONI OBBLIGATORIE PER GLI APPARECCHI PER IL RISCALDAMENTO  
D'AMBIENTE LOCALE ELETTRICI**

Identificativo del modello Type L4602					
Dato	Simbolo	Valore	Unità	Dato	Unità
<b>Potenza termica</b>				<b>Tipo di potenza termica, solo per gli apparecchi per il riscaldamento d'ambiente locale elettrici ad accumulo (indicare una sola opzione)</b>	
Potenza termica nominale	$P_{nom}$	2,0	kW	controllo manuale del carico termico, con termostato integrato	no
Potenza termica minima (indicativa)	$P_{min}$	1,2	kW	controllo manuale del carico termico con riscontro della temperatura ambiente e/o esterna	no
Massima potenza termica continua	$P_{max,c}$	2,0	kW	controllo elettronico del carico termico con riscontro della temperatura ambiente e/o esterna	no
<b>Consumo ausiliario di energia elettrica</b>				potenza termica assistita da ventilatore	
<b>Consumo ausiliario di energia elettrica</b>				<b>Tipo di potenza termica/controllo della temperatura ambiente (indicare una sola opzione)</b>	
Alla potenza termica nominale	$el_{max}$	2,0	kW	potenza termica a fase unica senza controllo della temperatura ambiente	no
Alla potenza termica minima	$el_{min}$	1,2	kW	due o più fasi manuali senza controllo della temperatura ambiente	no
In modo stand-by	$el_{SB}$	n.a	kW	con controllo della temperatura ambiente tramite termostato meccanico	si
				con controllo elettronico della temperatura ambiente	no
				con controllo elettronico della temperatura ambiente e temporizzatore giornaliero	no
				con controllo elettronico della temperatura ambiente e temporizzatore settimanale	no
				<b>Altre opzioni di controllo (è possibile selezionare più opzioni)</b>	
				controllo della temperatura ambiente con rilevamento di presenza	no
				controllo della temperatura ambiente con rilevamento di finestre aperte	no
				con opzione di controllo a distanza	no
				con controllo di avviamento adattabile	no
				con limitazione del tempo di funzionamento	no
				con termometro a globo nero	no
Contatti	Tenacta Group S.p.A. - Via Piemonte, 5/11 - 24052 Azzano S.Paolo (BG) - Italy				

## INTRODUCTION

EN

*Dear customer, thank you for choosing our product. We feel certain you will appreciate its quality and reliability as it was designed and manufactured with customer satisfaction in mind. These instructions for use comply with the European Standard EN 82079.*



### **WARNING! Instructions and warnings for a safe use.**

**Before using this appliance, carefully read the instructions for use and in particular the safety notes and warnings, which must be complied with. Keep this manual together with its illustrative guide for future consultation. Should you transfer the appliance to another user, make sure to hand over this documentation as well.**

**ⓘ NOTE: should any part of this manual be difficult to understand or any doubt arise, contact the company at the address indicated on the last page before using the product.**

**ⓘ NOTE: partially sighted persons can consult the digital version of these instructions for use on the website [www.tenactagroup.com](http://www.tenactagroup.com)**

## INDEX

Introduction .....	page 8	Use .....	page 11
Safety notes.....	page 8	Maintenance and storage .....	page 12
Symbols.....	page 11	Disposal .....	page 12
Description of the appliance and its accessories .....	page 11	Assistance and warranty .....	page 12
Preparation .....	page 11	Illustrative guide .....	I
		Technical data .....	II

## SAFETY NOTES

- **After unpacking, make sure the appliance is intact, complete with all its parts as shown in the illustrative guide and with no sign of damage due to transportation. In doubt, do not use the appliance and contact an authorised service centre.**



**CAUTION! Remove any communication material such as labels, tags etc. from the appliance before use.**



**WARNING! Risk of suffocation.**

**Children shall not play with the packaging. Keep the plastic bag out of reach of children.**

- This appliance must be used only for the purpose for which it was designed, namely as a TERMOCONVECTOR for home use. Any other use is considered not compliant with the intended use and therefore dangerous.
- Before connecting the appliance to the mains supply, make sure that the voltage and frequency indicated on the technical data of the appliance correspond to those of the mains supply. The rating is on the appliance or on the power supply unit, if any (see illustrative guide).
- Children of less than 3 years should be kept away from the appliance unless continuously supervised.
- Children aged from 3 years and less than 8 years shall only switch on/off the appliance provided that it has been placed or installed in its intended normal operating position and they have been given supervision or instruction concerning use of the appliance in a safe way and understand the hazards involved. Children aged from 3 years and less than 8 years shall not plug in, regulate and clean the appliance or perform user maintenance.



**CAUTION! Some parts of this product can become very hot and cause burns. Particular attention has to be given where children and vulnerable people are present.**

- This appliance can be used by children aged from 8 years and above and persons with reduced physical, sensory or mental capabilities or lack of experience and knowledge if they have been given supervision or instruction concerning use of the appliance in a safe way and understand the hazards involved. Children shall not play with the appliance. Cleaning and user maintenance shall not be made by children without supervision.
- ⊘ DO NOT use the appliance with wet hands, damp feet or barefoot.
- ⊘ DO NOT pull the supply cord or the appliance itself to remove the plug from the socket.
- ⊘ DO NOT pull or lift the appliance by the supply cord.
- ⊘ DO NOT expose the appliance to humidity or atmospheric agents (rain, sun, etc.) or extreme temperatures.

- Always disconnect the appliance from the mains supply before cleaning or performing maintenance and when the appliance is not in use.
- If the appliance is faulty or malfunctions, switch it off and do not tamper with it. Contact an authorised technical service centre for any repairs.
- If the supply cord is damaged it must be replaced by an authorised technical service centre, so as to prevent all risks.
- When the appliance is used in a bathroom, unplug it after use since the proximity of water presents a hazard even when the appliance is switched off.
- For additional protection, the installation of a residual current device (RCD) having a rated residual operating current not exceeding 30 mA (ideal 10 mA) is advisable in the electrical circuit supplying the bathroom. Ask your installer for advice.

The electrical safety of this appliance is only guaranteed when it is connected correctly to an effective earthing system as required by applicable electrical safety standards. This important safety requirement must be verified before connecting the appliance to the mains supply. If in doubt request a thorough check of the system by a qualified technician.

- ☉ This appliance shall not come into contact with water, other liquids, spray, steam. For any cleaning and maintenance operation refer to the instructions in the relevant chapter.
- ☉ DO NOT use this heater in the immediate surroundings of a bath, a shower or a swimming pool.
- ☉ DO NOT use this appliance near a washbasin full of water. During use the appliance must be placed in such a way that it cannot fall in the washbasin.
- This appliance must not be located immediately below a socket outlet.
- ☉ DO NOT leave this appliance in contact with or near materials and surfaces that are easily flammable or can get damaged with heat.
- Use this heater on a horizontal and stable surface, or fix to the wall, as applicable.

	<b>WARNING!</b> In order to avoid overheating, do not cover the heater.
--	---





	<b>WARNING!</b> To reduce the risk of fire, keep textiles, curtains, or any other flammable material at a minimum distance of 1 m from the air outlet.
--	--



**WARNING! DO NOT use this heater in small rooms when they are occupied by persons not capable of leaving the room on their own, unless constant supervision is provided.**

- For the features of the appliance, refer to the external packaging.
- Use the appliance only with the supplied accessories that are an essential part of the appliance.
-  DO NOT use extension cords or adaptors.

## SYMBOLS

	<i>Warning</i>		<i>Prohibited</i>
	<i>Do not cover</i>		<i>Min temperature</i>
<b>MAX</b>	<i>Max temperature</i>	<b>OFF</b>	<i>Appliance OFF</i>
	<i>Hot air with Eco function</i>	<b>MEDIUM</b>	<i>Hot air with forced ventilation</i>
<b>RAPID</b>	<i>Very hot air</i>	<b>ULTRA RAPID</b>	<i>Very hot air with forced ventilation</i>

## DESCRIPTION OF THE APPLIANCE AND ITS ACCESSORIES

Refer to Figure [A] in the Illustrative Guide to check the contents of the package.

- |                     |                        |
|---------------------|------------------------|
| 1. Air outlet grid. | 4. Power cable         |
| 2. Technical data.  | 5. Ambient thermostat. |
| 3. Support feet     | 6. Power switch.       |

## PREPARATION

- Unpack the product.
- Check that it is intact and not damaged.
- Fit the two support feet (3) using the screws contained in the package, fix them carefully in the correct position as shown in the illustrative guide [A].
- Connect the product to the domestic mains.

## USE



**ATTENTION! This appliance must not be used if it has been dropped or if there are visible signs of damage.**

- Rotate the power switch (6) to ECO for Eco heating.
- Rotate the power switch (6) to the MEDIUM position for medium heating (with forced ventilation).
- Rotate the power switch (6) to RAPID for rapid heating.

- Rotate the power switch (6) to the ULTRA RAPID position for ultra rapid heating (with forced ventilation)
- Set the ambient thermostat (5) to the required temperature
- Switch the fan heater off by turning the power switch (6) to OFF

## MAINTENANCE AND STORAGE



**WARNING! Always disconnect the appliance from the mains supply before cleaning or performing maintenance.**

The fan heater may be cleaned using a soft, slightly damp cloth. Dry well after cleaning.



**WARNING! Once you have finished using this appliance, make sure it has cooled down completely before putting it away.**

Keep the convector heater in a cool, dry place, out of reach of children.  
When you put the fan heater away, make sure it is well-protected from dust.

## DISPOSAL



The packaging of the appliance is made of recyclable materials. Dispose of it in accordance with the environmental protection regulations.



Pursuant to Directive 2012/19/EU on waste electrical and electronic equipment (WEEE), the crossed bin symbol on the appliance or its packaging indicates that the appliance must be disposed of separately from other waste at the end of its useful life.

The user must therefore take the appliance to an appropriate recycling centre for electrical and electronic equipment. Alternatively, instead of handling the disposal, the user can hand over the appliance to the retailer when a new, equivalent one is purchased. The user can hand over electronic products measuring less than 25 cm to retailers of electronic products having a sales area of at least 400 m<sup>2</sup> free of charge and with no obligation to buy. Appropriate separate collection for the subsequent procedure for the decommissioned appliance for recycling, which includes treatment and environmentally friendly disposal helps prevent adverse effects on the environment and health and promotes reusing and/or recycling materials that the appliance consists of.

## ASSISTANCE AND WARRANTY

The appliance is guaranteed for a period of two years from the date of delivery. Evidence shall be taken as the date indicated on the receipt/invoice (provided it is legible), unless the buyer can prove that the delivery occurred later.

In the event of a defect in the product which existed prior to the date of delivery, appliance repair or replacement is guaranteed free of charge, unless one of the two solutions is disproportionate to the other. The buyer has the obligation to notify an authorised Service Centre of the non-conformity within two months from discovering the defect.

The warranty does not cover any part that may be defective due to:

- a. Damage from transport or accidental drops,
- b. Incorrect installation or inadequate electrical system,

- c. Repairs or alterations made by unauthorised personnel,
- d. Poor or incorrect maintenance and cleaning,
- e. Product and/or product parts subject to wear and/or consumables,
- f. Failure to comply with the appliance's operating instructions negligent or careless use,
- g. an obstruction at the cold air inlet and hot air outlet (front and rear grid),
- h. the product being covered while it is running,
- i. objects being inserted into the grids,
- j. a twisted, bent or damaged power cord due to negligence.

The list above is purely indicative and not exhaustive and in any case, this warranty shall not cover all **circumstances that cannot be attributed to manufacturing defects** of the appliance.

In addition, the warranty does not cover any case of improper use of the appliance and professional use.

All liability is disclaimed for any damage that may directly or indirectly be caused to persons, property and pets as a result of failure to comply with all the instructions provided in the "Instructions and Warnings Booklet" regarding appliance installation, use and maintenance.

This is without prejudice to any contractual warranty claims against the seller.

### **Methods of support**

Appliance repairs must be carried out by an authorised Service Centre. If the faulty appliance is under warranty, it must be sent to the Service Centre together with a fiscal document that can confirm the date of sale or delivery.

## INFORMATION REQUIREMENTS FOR ELECTRIC LOCAL SPACE HEATERS

EN

Model identifier(s): Type L4602					
Item	Symbol	Value	Unit	Item	Unit
<b>Heat output</b>			<b>Type of heat input, for electric storage local space heaters only (select one)</b>		
Nominal heat output	$P_{nom}$	2,0	kW	manual heat charge control, with integrated thermostat	no
Minimum heat output (indicative)	$P_{min}$	1,2	kW	manual heat charge control with room and/or outdoor temperature feedback	no
Maximum continuous heat output	$P_{max,c}$	2,0	kW	electronic heat charge control with room and/or outdoor temperature feedback	no
<b>Auxiliary electricity consumption</b>			fan assisted heat output		
<b>Auxiliary electricity consumption</b>			fan assisted heat output		
<b>Auxiliary electricity consumption</b>			fan assisted heat output		
At nominal heat output	$e_{l,max}$	2,0	kW	<b>Type of heat output/room temperature control (select one)</b>	
At minimum heat output	$e_{l,min}$	1,2	kW	single stage heat output and no room temperature control	no
In standby mode	$e_{l,SB}$	n.a	kW	Two or more manual stages, no room temperature control	no
				with mechanic thermostat room temperature control	yes
				with electronic room temperature control	no
				electronic room temperature control plus day timer	no
				electronic room temperature control plus week timer	no
			<b>Other control options (multiple selections possible)</b>		
				room temperature control, with presence detection	no
				room temperature control, with open window detection	no
				with distance control option	no
				with adaptive start control	no
				with working time limitation	no
				with black bulb sensor	no
Contact details	Tenacta Group S.p.A. - Via Piemonte, 5/11 - 24052 Azzano S.Paolo (BG) - Italy				



# INTRODUCCIÓN

*Estimado cliente: Gracias por haber elegido nuestro producto. Estamos seguros de que usted podrá apreciar su calidad y fiabilidad, ya que ha sido diseñado y fabricado considerando la satisfacción del cliente. Estas instrucciones de uso respetan la norma europea EN 82079.*

ES



**¡ADVERTENCIA!** Instrucciones y advertencias para un uso seguro.

Antes de utilizar este aparato, lea atentamente las instrucciones de uso y, especialmente, las observaciones y advertencias de seguridad, que se deben respetar. Guarde este manual junto con su guía ilustrativa para consultas futuras. Si el aparato se cediera a otro usuario, asegúrese de entregarlo también junto con esta documentación.

**ⓘ NOTA:** Si tiene dificultades para comprender cualquier parte de este manual o le surgen dudas, póngase en contacto con la empresa a través de la dirección indicada en la última página, antes de utilizar el producto.

**ⓘ NOTA:** Las personas con problemas de visión pueden consultar la versión digital de este manual de instrucciones en la página web [www.tenactagroup.com](http://www.tenactagroup.com)

## ÍNDICE

Introducción.....	pág. 15	Uso .....	pág. 18
Advertencias de seguridad .....	pág. 15	Mantenimiento y conservación .....	pág. 19
Referencia de símbolos .....	pág. 18	Eliminación .....	pág. 19
Descripción del aparato y de los accesorios .....	pág. 18	Asistencia y garantía .....	pág. 19
Preparación .....	pág. 18	Guía ilustrativa .....	I
		Datos técnicos .....	II

## ADVERTENCIAS DE SEGURIDAD

- Tras el desembalaje, asegúrese de que el aparato esté intacto, de que no falte ninguna parte consultando la guía ilustrativa y de que no haya señales de daños debidos al transporte. Si tiene dudas, no utilice el aparato y póngase en contacto con un centro de asistencia autorizado.



**¡ATENCIÓN!** Quite del aparato los materiales de comunicación, como etiquetas, marbetes, etc., antes de utilizarlo.



**¡ATENCIÓN! Riesgo de asfixia.**

**Los niños no deben jugar con el embalaje. Mantenga la bolsa de plástico fuera del alcance de los niños.**

ES

- Este aparato debe utilizarse únicamente con el fin para el cual ha sido diseñado, es decir, como **TERMOCONVECTOR** para uso doméstico. Cualquier otro uso se considera impropio y por tanto peligroso.
- Antes de conectar el aparato a la red eléctrica, asegúrese de que el voltaje y la frecuencia indicados en los datos técnicos del aparato correspondan con los de la red eléctrica. Estos datos técnicos se encuentran en el aparato o en la fuente de suministro, de haberlos (consulte la guía ilustrativa).
- Los niños menores de 3 años deben mantenerse a distancia del aparato si no están constantemente vigilados.
- Los niños con edades comprendidas entre los 3 y los 8 años pueden encender y apagar el aparato siempre que éste haya sido colocado o instalado en su posición normal de funcionamiento y ellos estén vigilados o hayan recibido las instrucciones sobre el uso del mismo y entiendan los peligros que entraña. Los niños con edades comprendidas entre los 3 y los 8 años no deben introducir el enchufe en la toma eléctrica ni regular o limpiar el aparato ni realizar el mantenimiento del mismo.



**ATENCIÓN:** Algunas partes de este producto pueden alcanzar temperaturas muy altas y provocar quemaduras. Hay que prestar la máxima atención en aquellos lugares donde haya niños o personas vulnerables.

- El aparato puede ser utilizado por niños mayores de 8 años y por personas con capacidades físicas, sensoriales o mentales reducidas, o sin experiencia o los conocimientos necesarios, siempre y cuando estén vigilados, o bien después de que hayan recibido las instrucciones sobre el uso seguro del aparato y hayan comprendido los peligros que entraña. Los niños no deben jugar con el aparato. La limpieza y el mantenimiento deben ser llevados a cabo por el usuario y no por niños sin supervisión.
- NO utilice el aparato con las manos mojadas o los pies húmedos o descalzos.
- NO tire del cable de alimentación o del aparato, para desenchufarlo de la toma de corriente.
- NO tire ni levante el aparato utilizando el cable de alimentación.
- NO exponga el aparato a la humedad, al efecto de los agentes atmosféricos (lluvia, sol) o a temperaturas extremas.
- Desenchufe el aparato de la alimentación eléctrica antes de llevar a cabo

- operaciones de limpieza o mantenimiento, o si no va a utilizarlo.
- En caso de avería o problemas de funcionamiento del aparato, apáguelo y no lo manipule indebidamente. Si es preciso repararlo, diríjase únicamente a un centro de asistencia técnica autorizado.
  - Si el cable de alimentación está dañado, hágalo sustituir en un Centro de Asistencia Técnico autorizado, para prevenir cualquier riesgo.
  - Si el aparato se utiliza en cuartos de baño, desenchúfelo después del uso, puesto que la cercanía al agua representa un peligro incluso cuando el aparato está apagado.
  - Para asegurar una mayor protección, se recomienda instalar un dispositivo de corriente diferencial en el circuito eléctrico que alimenta el cuarto de baño, cuya corriente diferencial de funcionamiento nominal no supere los 30 mA (el valor ideal es de 10 mA). Pida a su instalador sugerencias al respecto.
  - La seguridad eléctrica de este aparato solo puede garantizarse si se dispone de una conexión a tierra adecuada, tal y como lo exigen las normativas vigentes en materia de seguridad eléctrica. Compruebe el cumplimiento de este requisito de seguridad antes de conectar el aparato a la red eléctrica. En caso de dudas, encargue un control completo del sistema a un técnico cualificado.
  - ☹ Este aparato no debe entrar en contacto con agua, líquidos en general, spray ni vapores. Para las actividades de limpieza y mantenimiento, consulte exclusivamente el apartado específico de este manual.
  - ☹ NO use este aparato cerca de una bañera, de una ducha o de una piscina. NO use el aparato cerca del fregadero lleno de agua. Durante el uso, el aparato debe ponerse de tal forma que no pueda caerse en el fregadero.
  - Este aparato no debe colocarse debajo de una toma de corriente.
  - ☹ NO deje este aparato en contacto ni cerca de materiales y/o superficies fácilmente inflamables o que puedan estropearse con el calor.
  - Utilice este termoventilador en una superficie horizontal y estable, o fíjelo en la pared, de estar previsto.



**¡ATENCIÓN!** Para evitar el sobrecalentamiento, no cubra el aparato.



**¡ATENCIÓN!** Para reducir el riesgo de incendio, mantenga los tejidos, las cortinas u otros materiales inflamables a una distancia mínima de 1 m respecto de la salida de aire.



**¡ATENCIÓN! NO utilice este aparato en habitaciones pequeñas cuando estén ocupadas por personas que no puedan abandonarlas por sí solas, a menos que estén siempre vigiladas.**

ES

- Para las características del aparato consulte el empaque exterior.
- Utilice el aparato únicamente con los accesorios suministrados que son parte integrante del mismo.
-  NO utilice cables alargadores ni adaptadores.

## REFERENCIA DE SÍMBOLOS

	<i>Advertencia</i>		<i>Prohibición</i>
	<i>No cubra</i>		<i>Temperatura mínima</i>
<b>MAX</b>	<i>Temperatura máxima</i>	<b>OFF</b>	<i>Aparato apagado</i>
<b>ECO</b>	<i>Aire caliente con función Eco</i>	<b>MEDIUM</b>	<i>Aire caliente con ventilación forzada</i>
<b>RAPID</b>	<i>Aire muy caliente</i>	<b>ULTRA RAPID</b>	<i>Aire muy caliente con ventilación forzada</i>

## DESCRIPCIÓN DEL APARATO Y DE LOS ACCESORIOS

Consulte la Figura [A] de la Guía Ilustrativa para controlar el contenido del paquete.

- |                                |                           |
|--------------------------------|---------------------------|
| 1. Rejillas de salida del aire | 4. Cable de alimentación  |
| 2. Datos técnicos              | 5. Termostato de ambiente |
| 3. Pies de soporte             | 6. Conmutador de potencia |

## PREPARACIÓN

- Desempaque el producto.
- Constate que el producto esté entero y no presente daños.
- Monte los dos pies de apoyo (3) utilizando los tornillos contenidos en el embalaje fijándolos bien en la posición correcta, tal como se muestra en la guía ilustrativa [A].
- Conecte el producto a la red eléctrica de la vivienda.

## USO



**¡ATENCIÓN! Este aparato no debe utilizarse si se ha caído o presenta señales de daños visibles.**

- Gire el conmutador de potencia (6) en la posición ECO para calefacción Eco.
- Gire el conmutador de potencia (6) en la posición MEDIUM para calefacción media (con ventilación forzada).
- Gire el conmutador de potencia (6) en la posición RAPID para calefacción rápida.
- Gire el conmutador de potencia (6) en la posición ULTRA RAPID para calefacción ultra rápida (con ventilación forzada).
- Regule el termostato de ambiente (5) en función de la temperatura que desee mantener.
- Para apagar el aparato, gire el conmutador de potencia (6) hasta situarlo en la posición de apagado OFF.

## MANTENIMIENTO Y CONSERVACIÓN



**¡ATENCIÓN! Desconecte siempre el enchufe de la toma de corriente eléctrica antes de limpiar el aparato o someterlo a mantenimiento.**

El termoventilador puede limpiarse con un paño suave y ligeramente humedecido. Seque cuidadosamente luego de la limpieza.



**¡ATENCIÓN! Después de usar el aparato, asegúrese de que se haya enfriado completamente antes de guardarlo.**

Mantenga el termoventilador fuera del alcance de los niños en un lugar fresco y seco. Al volver a colocar el termoventilador, asegúrese de que esté bien protegido contra el polvo.

## ELIMINACIÓN



El embalaje del aparato se ha realizado con materiales reciclables. Elimine el embalaje respetando las normas de protección medioambiental.



De conformidad con la Directiva 2012/19/UE sobre residuos de aparatos eléctricos y electrónicos (WEEE), el símbolo del contenedor tachado presente en el aparato o en su embalaje indica que el aparato debe eliminarse separado del resto de residuos al final de su vida útil.

El usuario, por tanto, deberá entregar el aparato a un centro autorizado de reciclado de equipos eléctricos y electrónicos. Como alternativa, en lugar de encargarse de la eliminación, el usuario podrá entregarlo al distribuidor al comprar un aparato nuevo equivalente. El usuario puede entregar productos electrónicos que midan menos de 25 cm a vendedores de productos electrónicos que tenga un área de ventas mínima de 400 m<sup>2</sup> gratuitamente y sin ninguna obligación de compra. Una adecuada recogida selectiva y el siguiente envío del aparato para el reciclaje, el tratamiento y la eliminación ecocompatible, contribuyen a evitar posibles consecuencias negativas para el medio ambiente y la salud pública, y favorecen el reciclaje de los materiales que componen el aparato.

## ASISTENCIA Y GARANTÍA

El aparato cuenta con un período de garantía de dos años a partir de la fecha de entrega. La fecha válida será la indicada en el recibo/factura (siempre que sea legible claramente), a no ser que el

comprador pruebe que la entrega fue posterior.

En caso de defecto del producto anterior a la fecha de entrega, se garantiza la reparación o la sustitución del aparato sin gastos, a no ser que una de las dos soluciones resulte desproporcionada respecto de la otra. El comprador tiene el deber de comunicar a un Centro de Asistencia el defecto de conformidad en un plazo de dos meses desde el descubrimiento de dicho defecto.

La garantía no cubre todas las partes que resulten defectuosas por:

**ES**

- a. daños por transporte o por caídas accidentales,
- b. instalación errónea o instalación eléctrica inadecuada,
- c. reparaciones o cambios realizados por personal no autorizado,
- d. ausencia o incorrecto mantenimiento y limpieza,
- e. producto y/o partes de productos sujetos a desgaste y/o de consumo,
- f. incumplimiento de las instrucciones para el funcionamiento del aparato, negligencia o desidia durante el uso,
- g. obstrucción de entrada del aire frío y salida del aire caliente (rejilla delantera y trasera),
- h. cobertura del producto en funcionamiento,
- i. introducción de objetos dentro de las rejillas,
- j. cable de alimentación torcido, doblado o estropeado por desidia.

La lista anterior es solo a modo de ejemplo y no es exhaustiva, ya que esta garantía no cubre todas aquellas **circunstancias que no dependan de defectos de fabricación** del aparato.

Además, la garantía queda excluida en todos los casos de uso inadecuado del aparato y en caso de uso profesional.

La empresa no asume ninguna responsabilidad por posibles daños que puedan afectar directa o indirectamente a personas, objetos o animales domésticos como consecuencia del incumplimiento de todas las indicaciones del "Manual de instrucciones y advertencias" en materia de instalación, uso y mantenimiento del aparato.

Se excluyen las acciones contractuales de garantía en relación con el vendedor.

### **Modo de asistencia**

La reparación del aparato debe realizarse en un Centro de Asistencia autorizado. El aparato defectuoso en garantía deberá enviarse al Centro de Asistencia junto con un documento fiscal en el que figure la fecha de venta o entrega.

## REQUISITOS DE INFORMACIÓN QUE DEBEN CUMPLIR LOS APARATOS DE CALEFACCIÓN LOCAL ELÉCTRICOS

Identificador(es) de modelo: Type L4602					
Partida	Simbolo	Valor	Unidad	Partida	Unidad
<b>Potencia calorífica</b>				<b>Tipo de aportación de calor, únicamente para los aparatos de calefacción local eléctricos de acumulación (seleccione uno)</b>	
Potencia calorífica nominal	$P_{nom}$	2,0	kW	control manual de la carga de calor, con termostato integrado	no
Potencia calorífica mínima (indicativa)	$P_{min}$	1,2	kW	control manual de la carga de calor con respuesta a la temperatura interior o exterior	no
Potencia calorífica máxima continuada	$P_{max,c}$	2,0	kW	control electrónico de la carga de calor con respuesta a la temperatura interior o exterior	no
<b>Consumo auxiliar de electricidad</b>				potencia calorífica asistida por ventiladores	
A potencia calorífica nominal				<b>Tipo de control de potencia calorífica/de temperatura interior (seleccione uno)</b>	
	$el_{max}$	2,0	kW		
A potencia calorífica mínima	$el_{min}$	1,2	kW	potencia calorífica de un solo nivel, sin control de temperatura interior	no
En modo de espera	$el_{sb}$	n.a	kW	Dos o más niveles manuales, sin control de temperatura interior	no
				con control de temperatura interior mediante termostato mecánico	si
				con control electrónico de temperatura interior	no
				control electrónico de temperatura interior y temporizador diario	no
				control electrónico de temperatura interior y temporizador semanal	no
				<b>Otras opciones de control (pueden seleccionarse varias)</b>	
				control de temperatura interior con detección de presencia	no
				control de temperatura interior con detección de ventanas abiertas	no
				con opción de control a distancia	no
				con control de puesta en marcha adaptable	no
				con limitación de tiempo de funcionamiento	no
				con sensor de lámpara negra	no
Información de contacto	Tenacta Group S.p.A. - Via Piemonte, 5/11 - 24052 Azzano S.Paolo (BG) - Italy				

ES

## INTRODUÇÃO

Prezado cliente, agradecemos pela compra de nosso produto. Temos certeza de que irá apreciar a sua qualidade e fiabilidade, pois foi projetado e fabricado tendo em vista, em primeiro lugar, a satisfação do cliente. As presentes instruções para a utilização estão em conformidade com a norma europeia EN 82079.

PT



**ADVERTÊNCIA!** Instruções e avisos para o emprego seguro.

Antes de utilizar este aparelho, leia atentamente as instruções para o uso, principalmente as notas sobre a segurança e as advertências que devem ser respeitadas. Conserve este manual com o respetivo guia ilustrado para que possa ser consultado futuramente. No caso de ceder o aparelho a terceiros, entregar também toda a documentação.

**ⓘ NOTA:** Se ao ler este manual algumas partes resultarem difíceis de entender, ou no caso de dúvidas antes de utilizar o produto, contacte a empresa junto à morada indicada na última página.

**ⓘ NOTA:** os deficientes visuais podem consultar a versão digital destas instruções para o uso no site [www.tenactagroup.com](http://www.tenactagroup.com)

## ÍNDICE

Introdução.....	pág. 22	Emprego .....	pág. 25
Avisos sobre a segurança .....	pág. 22	Manutenção e conservação.....	pág. 26
Legenda dos símbolos .....	pág. 25	Eliminação.....	pág. 26
Descrição do aparelho e dos acessórios .....	pág. 25	Assistência e garantia .....	pág. 27
Preparação .....	pág. 25	Guia ilustrado .....	I
		Dados técnicos .....	II

## AVISOS SOBRE A SEGURANÇA

- Após remover o aparelho de sua embalagem, certifique-se de que esteja intacto e completo, fornecido com as partes ilustradas no guia, e que não haja sinais de danos imputáveis ao transporte. Em caso de dúvida, não utilize o aparelho e contacte um Centro de Assistência Autorizado.



**ATENÇÃO!** Remover do aparelho eventuais materiais informativos tais como etiquetas, cartões, etc. antes de utilizá-lo.





**ATENÇÃO! Risco de asfixia.**

**As crianças não devem brincar com a embalagem. Manter o invólucro plástico longe do alcance das crianças.**

- Este aparelho deve ser utilizado apenas para os fins para os quais foi projetado, ou seja, como TERMOCONVECTOR para uso doméstico. Qualquer outro emprego será considerado não conforme e, portanto, perigoso.
- Antes de ligar o aparelho à rede elétrica, certifique-se de que os parâmetros de tensão e frequência indicados nos dados técnicos do aparelho correspondam aos valores do fornecimento de energia elétrica. Estes dados técnicos estão indicados no aparelho ou na unidade de suprimento de energia, se houver (refira-se ao guias ilustrado).
- As crianças de idade inferior aos 3 anos devem ser mantidas à distância do aparelho se não forem constantemente vigiadas.
- As crianças de idade compreendida entre os 3 e os 8 anos podem apenas acender/desligar o aparelho desde que tenha sido colocado ou instalado na sua normal posição de funcionamento e que sejam vigiados ou recebam instruções sobre a utilização do aparelho e compreendam os perigos. As crianças de idade entre os 3 e os 8 anos não devem inserir a ficha, regular ou limpar o aparelho nem executar a manutenção pela qual é responsável o utilizador.

PT



**ATENÇÃO: Algumas partes do presente produto podem tornarse muito quentes e provocar queimaduras. É necessário prestar especial atenção onde estão presentes crianças e pessoas vulneráveis.**

- O aparelho pode ser utilizado por crianças menores de 8 anos e por pessoas com reduzidas capacidades físicas, sensoriais ou mentais, ou desprovidas de experiência ou do conhecimento necessário, desde que sejam pervisionadas após receberem as instruções referentes à utilização segura do aparelho e à compreensão dos perigos inerentes a ele. As crianças não devem brincar com o aparelho. As operações de limpeza e manutenção, previstas para serem realizadas pelo utilizador, não devem ser feitas por crianças sem supervisão.
- ⊗ NÃO utilizar o aparelho com as mãos molhadas ou com os pés húmidos e descalços.
- ⊗ NÃO puxar o cabo de alimentação do aparelho para tirar a ficha da tomada de corrente.
- ⊗ NÃO puxe ou levante o aparelho pelo cabo de alimentação.
- ⊗ NÃO expor o aparelho à humidade, à ação de agentes atmosféricos (chuva, sol) nem a temperaturas extremas.

- Retirar sempre a ficha da tomada de alimentação elétrica antes de efetuar a limpeza ou a manutenção e quando não se está a utilizar o aparelho.
- No caso de avaria ou de mau funcionamento do aparelho cabe apagá-lo sem o violar. Para uma eventual reparação dirigir-se exclusivamente ao centro de assistência técnica autorizado.
- Se o cabo de alimentação estiver danificado deve ser substituído junto a um centro de assistência técnica autorizado, de modo a prevenir qualquer risco.
- Se o aparelho for utilizado em locais para o banho, é necessário retirar a ficha da tomada após o uso porque a aproximação com a água é perigosa mesmo com o aparelho desligado.
- Para garantir uma melhor proteção aconselha-se aplicar ao circuito elétrico que alimenta a casa de banho um dispositivo de corrente diferencial, com corrente diferencial de funcionamento nominal não superior aos 30mA (ideal 10mA). Pedir ao próprio instalador um conselho sobre o assunto.
- A segurança elétrica do aparelho só é garantida quando estiver conectado corretamente a um sistema de ligação à terra eficaz como exigido pelas normas de segurança aplicáveis. Este importante requisito de segurança deve ser verificado antes de ligar o aparelho à corrente elétrica. Em caso de dúvida, solicite a um técnico qualificado que efetue uma inspeção completa do sistema.
- Ⓞ NÃO Este aparelho não deve entrar em contacto com água, outros líquidos, sprays ou vapores. Para as atividades de limpeza e manutenção, consultar exclusivamente o respetivo parágrafo deste manual.
- Ⓞ NÃO utilizar este aparelho junto a banheiras, duches ou piscinas. NÃO usar os aparelhos nas proximidades de pias com água. Durante o uso, o aparelho deve ser colocado de modo que não possa cair na pia.
- Este aparelho nunca deve ser posicionado imediatamente em baixo de uma tomada elétrica.
- Ⓞ NÃO deixe o aparelho em contacto ou nas proximidades de materiais e superfícies facilmente inflamáveis ou que possam ser danificadas com o calor.
- Usar este termoventilador sobre uma superfície horizontal e estável ou fixá-lo na parede, se houver essa possibilidade.



**ATENÇÃO!** Não cobrir o aparelho para evitar sobreaquecimentos.



**ATENÇÃO!** Para reduzir o risco de incêndio, manter tecidos, cortinas ou outros materiais inflamáveis a uma distância mínima de 1 m da saída de ar.



**ATENÇÃO! NÃO** utilizar este aparelho em aposentos pequenos quando estiverem ocupados por pessoas incapazes de deixar o aposento sozinhas, exceto se puderem contar com supervisão constante.

- Para as características do aparelho, referir-se à embalagem externa.
- Utilizar unicamente com os acessórios fornecidos que são partes integrantes do aparelho.
- NÃO use cabos de extensão ou adaptadores.

PT

## LEGENDA DE SÍMBOLOS

	<i>Aviso</i>		<i>Proibição</i>
	<i>Não cubra</i>		<i>Temperatura mínima</i>
<b>MAX</b>	<i>Temperatura máxima</i>	<b>OFF</b>	<i>Aparelho desligado</i>
<b>ECO</b>	<i>Ar quente com função Eco</i>	<b>MEDIUM</b>	<i>Ar quente com ventilação forçada</i>
<b>RAPID</b>	<i>Ar muito quente</i>	<b>ULTRA RAPID</b>	<i>Ar muito quente com ventilação forçada</i>

## DESCRIÇÃO DO APARELHO E DOS ACESSÓRIOS

Consultar a Figura [A] no Guia Ilustrado para controlar o conteúdo da embalagem.

1. Grelhas de saída de ar
2. Dados técnicos
3. Pés de apoio
4. Cabo de alimentação
5. Termóstato ambiente
6. Comutador de potência

## PREPARAÇÃO

- Desembalar o produto.
- Certificar-se de que o produto esteja intacto e não danificado.
- Montar os dois pés de suporte (3) utilizando os parafusos presentes na embalagem fixando-os atentamente na posição correta como indicado no guia ilustrativo [A].
- Conectar o produto à rede elétrica doméstica.

## EMPREGO



**ATENÇÃO!** Este aparelho não deve ser utilizado se tiver caído, se houver sinais de danos visíveis.

- Gire o comutador de potência (6) na posição “ECO” para aquecimento Eco.
- Girar o comutador de potência (6) para a posição “MEDIUM” para aquecimento médio (com ventilação forçada).
- Gire o comutador de potência (6) para a posição “RAPID” para o aquecimento rápido.
- Gire o comutador de potência (6) para a posição “ULTRA RAPID” para o aquecimento super rápido (com ventilação forçada).
- Regule o termostato ambiente (5) de acordo com a temperatura desejada.
- Para desligar o aparelho rodar o comutador de potencia (6) para a posição de desligado OFF.

## MANUTENÇÃO E CONSERVAÇÃO



**ATENÇÃO! Retirar sempre a ficha da tomada elétrica antes de efetuar a limpeza ou a manutenção.**

O termoventilador pode ser limpo com um pano macio e ligeiramente humedecido. Seque meticulosamente após a limpeza.



**ATENÇÃO! Depois de usar o aparelho, certificar-se de que esteja completamente arrefecido antes de guardar.**

Mantenha o termoventilador fora do alcance das crianças, em local fresco e seco. Ao guardar o termoventilador, assegure-se de que o aparelho esteja bem protegido contra o pó para evitar que ele penetre no interior do aparelho.

## ELIMINAÇÃO



A embalagem do aparelho é feita com materiais recicláveis. Elimine-a em conformidade com as normas de proteção ambiental.



Nos termos da Diretiva 2012/19 /UE relativa aos equipamentos elétricos e eletrônicos (WEEE), o símbolo do bidão cruzado no aparelho ou em sua embalagem indica que o produto deve ser eliminado separadamente dos outros resíduos no final de sua vida útil.

Portanto, o usuário deve levar o aparelho a um centro de reciclagem adequado para equipamentos elétricos e eletrônicos. Como alternativa, ao invés de eliminá-lo, o aparelho pode ser entregue ao revendedor no momento da compra de um produto equivalente. O utilizador pode entregar os produtos eletrônicos com menos de 25 cm, gratuitamente e sem obrigação de compra, a revendedores com área de vendas de, pelo menos, 400 m<sup>2</sup>. A adequada recolha diferenciada para o sucessivo procedimento de desmantelamento do aparelho para reciclagem, que inclui tratamento e eliminação ecológica, contribui a evitar efeitos adversos ao ambiente e à saúde e promove a reciclagem e reutilização de materiais com os quais o aparelho é composto.

## ASSISTÊNCIA E GARANTIA

O aparelho é garantido por um período de dois anos a partir da data de entrega. Será considerada a data da nota fiscal/fatura (se estiver claramente legível) exceto no caso em que o cliente comprovar que a entrega foi feita posteriormente.

Em caso de defeito do produto preexistente à data de entrega, é garantida a reparação ou a substituição gratuita do aparelho, exceto quando uma dessas soluções for considerada inapropriada. O comprador tem a obrigação de comunicar ao Centro de Assistência autorizado o defeito de conformidade no prazo de dois meses a partir da identificação do defeito.

A garantia não oferece cobertura a nenhuma das partes que apresentarem defeitos causados por:

- a. danos durante o transporte ou quedas acidentais;
- b. instalação incorreta ou inadequações no sistema elétrico;
- c. reparações ou modificações efetuadas por pessoal não autorizado;
- d. manutenção e limpeza escassa ou não efetuadas corretamente;
- e. produto e ou partes do produto sujeitos ao desgaste e ou consumíveis;
- f. inobservância das instruções para o funcionamento do aparelho, negligência ou omissões durante o uso,
- g. obstrução da entrada de ar quente (grelha dianteira e traseira),
- h. cobertura do produto em funcionamento,
- i. inserção de objetos dentro das grelhas,
- j. cabo de alimentação torcido, dobrado ou danificado por negligência.

A lista acima indicada é meramente exemplificativa e não exaustiva e a garantia não terá validade em todos os **casos em que não houver comprovação do defeito de fabricação** do aparelho. Além disso, a garantia não é aplicável em todos os casos de uso impróprio do aparelho e em caso de uso profissional.

Exime-se de qualquer responsabilidade por eventuais danos diretos ou indiretos causados a pessoas, objetos e animais domésticos decorrentes do não cumprimento de todas as prescrições indicadas no respectivo “Manual de Instruções e avisos” no que se refere à instalação, ao uso e à manutenção do aparelho.

Isso sem prejudicar as ações contratuais de garantia relativas ao vendedor.

### **Modalidade de assistência**

A reparação do aparelho deve ser efetuada em um Centro de Assistência autorizado. O aparelho defeituoso, se estiver no prazo de garantia, deverá ser entregue ao Centro de Assistência juntamente com um documento fiscal que comprove a data da compra.

**REQUISITOS DE INFORMAÇÃO PARA AQUECEDORES  
DE AMBIENTE LOCAL ELÉTRICOS**

Identificador(es) de modelo: Type L4602					
Elemento	Símbolo	Valor	Unidade	Elemento	Unidade
<b>Potência calorífica</b>				<b>Tipo de potência calorífica, apenas para os aquecedores de ambiente local elétricos de acumulação (selecionar uma opção)</b>	
Potência calorífica nominal	$P_{nom}$	2,0	kW	Comando manual da carga térmica, com termostato integrado	Não
Potência calorífica mínima (indicativa)	$P_{min}$	1,2	kW	Comando manual da carga térmica, com retroação da temperatura interior e/ou exterior	Não
Potência calorífica contínua máxima	$P_{max,c}$	2,0	kW	Comando eletrónico da carga térmica, com retroação da temperatura interior e/ou exterior	Não
<b>Consumo de eletricidade auxiliar</b>				Potência calorífica com ventilador	Não
À potência calorífica nominal	$el_{max}$	2,0	kW	<b>Tipo de potência calorífica/comando da temperatura interior (selecionar uma opção)</b>	
À potência calorífica mínima	$el_{min}$	1,2	kW	Potência calorífica numa fase única, sem comando da temperatura interior	Não
Em estado de vigília	$el_{SB}$	n.a	kW	Em duas ou mais fases manuais, sem comando da temperatura interior	Não
				Com comando da temperatura interior por termostato mecânico	Sim
				Com comando eletrónico da temperatura interior	Não
				Com comando eletrónico da temperatura interior e temporizador diário	Não
				Com comando eletrónico da temperatura interior e temporizador semanal	Não
<b>Outras opções de comando (seleção múltipla possível)</b>					
				Comando da temperatura interior, com deteção de presença	Não
				Comando da temperatura interior, com deteção de janelas abertas	Não
				Com opção de comando à distância	Não
				Com comando de arranque adaptativo	Não
				Com limitação do tempo de funcionamento	Não
				Com sensor de corpo negro	Não
Elementos de contacto	Tenacta Group S.p.A. - Via Piemonte, 5/11 - 24052 Azzano S.Paolo (BG) - Italy				

# BEVEZETÉS

Tisztelt Vásárlónk! Köszönjük, hogy termékünket választotta. Biztosak vagyunk benne, hogy értékelni fogja a termék minőségét és megbízhatóságát, mivel a tervezése és gyártása során arra törekedtünk, hogy vásárlóink elégedettek legyenek. Jelen használati utasítás megfelel az EN 82079 európai szabványnak.



**FIGYELEM!** Utasítások és figyelmeztetések a biztonságos használathoz.

A berendezés használata előtt figyelmesen olvassa el a használati utasítást, különös tekintettel a biztonsági utasításokra és figyelmeztetésekre, amelyeket be kell tartani. A későbbiekre tekintettel tartsa a kézikönyvet együtt a képes útmutatóval. Amennyiben átadja a készüléket egy másik felhasználónak, ügyeljen arra, hogy jelen dokumentációt is átadja vele együtt.

HU

**ⓘ MEGJEGYZÉS:** ha jelen útmutató bármelyik része nehezen érthető, illetve ha bármilyen kérdése van róla, akkor a termék használata előtt vegye fel a kapcsolatot a vállalattal az utolsó oldalon jelzett címen.

**ⓘ MEGJEGYZÉS:** a gyengén látók a következő weboldalon tekinthetik meg jelen használati utasítás digitális verzióját: [www.tenactagroup.com](http://www.tenactagroup.com)

## TARTALOMJEGYZÉK

Bevezetés .....	oldal 29	A készülék használata .....	oldal 32
Biztonsági tudnivalók.....	oldal 29	Karbantartás és tárolás.....	oldal 33
Jelmagyarázat.....	oldal 32	A készülék ártalmatlanítása .....	oldal 33
A készülék és a tartozékainak		Szervíz és garancia .....	oldal 34
leírása .....	oldal 32	Képes használati útmutató.....	I
Előkészítés .....	oldal 32	Műszaki adatok .....	II

## BIZTONSÁGI TUDNIVALÓK

- Kicsomagolás után győződjön meg arról, hogy a készülék sértetlen, a csomagolásban a képes útmutatón szereplő összes alkatrész benne van, és nem lát szállításból adódó sérülési jeleket. Ha kétsége támad, ne használja a készüléket, és forduljon egy márkaszervizhez.



**FIGYELEM!** Használat előtt távolítsa el a készülékről az esetleges tájékoztató anyagokat, pl. címkéket, kártyákat stb.



**FIGYELEM! Fulladásveszély.**

**Ne játsszanak gyermekek a készülékkel. A műanyag tasakot tartsa gyermekektől távol.**

- Ez a készülék kizárólag rendeltetésszerűen, vagyis háztartási célra (ELEKTROMOS KONVEKTOR) használható. Minden egyéb használati mód nem szabályos, ennél fogva veszélyesnek minősül.
- Mielőtt csatlakoztatná a készüléket a hálózatra, ellenőrizze, hogy a műszaki adatokban feltüntetett feszültség és frekvencia megfelelő a hálózathoz. Ezeket a műszaki adatokat feltüntettük a készüléken vagy a tápegységen, ha van ilyen (lásd a képes útmutatót).
- 3 év alatti gyermekeket ne engedjen a készülék közelébe. Ha mégis a készülék közelében tartózkodnak, folyamatosan felügyelni kell őket.
- 3 és 8 év közötti gyermekeknek csak a készülék be- és kikapcsolása megengedett, amennyiben a készülék a normál üzemi helyzetben áll, és a készülék működése közben felügyelik őket, illetve megtanítják őket a készülék használatára és az azzal járó veszélyekre. 3 és 8 év közötti gyermekeknek a csatlakozót a konnectorba bedugni, a készüléket tisztítani, beállítani vagy karban tartani tilos.



**FIGYELEM: A készülék néhány alkatrésze átforrósodhat, és égési sérüléseket okozhat. Fokozott figyelemmel kell eljárni abban az esetben, ha gyermekek vagy sérüléseknek fokozottan kitett személyek tartózkodnak a helyiségben.**

- A készüléket 8 éves vagy annál idősebb gyerekek és csökkent fizikai, érzékszervi vagy mentális képességekkel rendelkező, illetve a megfelelő tapasztalattal vagy tudással nem rendelkező személyek csak felügyelet alatt használhatják, vagy csak akkor, ha a készülék biztonságos használatáról útmutatást kaptak és tisztában vannak a készülék használatából eredő veszélyekkel. Ne játsszanak gyerekek a készülékkel. A készülék tisztítását és karbantartását a felhasználónak kell elvégeznie; gyermekek felügyelet mellett nem végezhetik azt el.
- ☉ A készüléket NE használja vizes kézzel, nedves lábbal vagy mezítláb.
- ☉ A dugót NE a tápkábelnél vagy a készüléknél fogva húzza ki a hálózati csatlakozóból.
- ☉ NE húzza vagy emelje a készüléket a tápkábelnél fogva.
- ☉ A készüléket NE tárolja nedves környezetben vagy az időjárás tényezőinek kitéve (csapadék, napsütés), illetve szélsőséges hőmérsékleten.



- A készülék tisztítása, karbantartása előtt, valamint abban az esetben, ha nem használja a készüléket, húzza ki a dugót a csatlakozóból.
- A készülék meghibásodása vagy rendellenes működése esetén kapcsolja ki, és ne használja. Az esetleges javításokat kizárólag hivatalos aszisztenciaközpont végezheti.
- Amennyiben a tápkábel megrongálódott, a cserét hivatalos, műszaki aszisztenciaközpont végezheti bármilyen veszély felmerülését elkerülendő.
- Ha a készüléket fürdőszobában használja, a használatot követően húzza ki a csatlakozót a konnektorból, mert a víz közelsége még kikapcsolt állapotban is veszélyes.
- A nagyobb biztonság érdekében javasoljuk, hogy a fürdőszobai hálózatot lássa el egy olyan kiegyenlítő áramegységgel, amelynek névleges működési differenciál áramerőssége nem több mint, 30mA (ideálisan 10mA). Kérjen tanácsot villanyszerelőtől.
- A készülék elektromos biztonsága csak akkor garantált, ha az megfelelően csatlakoztatva van egy hatékonyan földelt rendszerhez az alkalmazandó elektromos biztonsági szabvány szerint. Ezt a fontos biztonsági követelményt ellenőrizni kell, mielőtt csatlakoztatja a készüléket a hálózathoz. Ha kétsége támad, kérjen meg egy szakértőt a rendszer teljes átvizsgálására.
- ☹ A készülék nem érintkezhet vízzel, egyéb folyadékokkal, permetekkel és gőzökkel. A tisztítást és karbantartást kizárólag a jelen útmutató vonatkozó fejezeteinek megfelelően végezze el.
- ☹ A készüléket NE használja fürdőkád, zuhanytálca vagy medence közvetlen közelében. NE használja a készüléket vízzel teli mosogató közelében. Használat közben a készüléket úgy helyezze el, hogy az véletlenül se tudjon a mosogatóba esni.
- Ne helyezze a készüléket közvetlenül egy elektromos hálózati aljzat (konnektor) alá.
- ☹ NE hagyja a készüléket olyan felületek közelében vagy azokkal érintkezve, amelyek gyúlékonyak, vagy amelyeket a hő károsíthat.
- A hősugárzót vízszintes, stabil felületre helyezve vagy ha szükséges, a falra szerelve használja.



**FIGYELEM!** A túlmelegedést elkerülendő, ne takarja le a készüléket.



**FIGYELEM!** A tűzveszély csökkentése érdekében a szövetanyagokat, függönyöket és más gyúlékony anyagokat tartsa legalább 1 m távolságra a levegőkivezető nyílástól.



**FIGYELEM! KIZÁRÓLAG** állandó felügyelet mellett használja a készüléket kis helyiségekben, ahol olyan magatehetetlen személyek (kisgyerekek, idősek stb.) tartózkodnak, akik nem tudják egyedül elhagyni a helyiséget.

HU

- A készülék műszaki tulajdonságait lásd a csomagoláson.
  - Kizárólag olyan tartozékokkal használja, amelyek a készülék részét képezik.
- ⊘ **NE** használjon hosszabbítókat vagy adaptereket.

## JELMAGYARÁZAT

	<i>Figyelmeztetés</i>		<i>Tilos</i>
	<i>Letakarni tilos</i>		<i>Minimális hőmérséklet</i>
<b>MAX</b>	<i>Maximális hőmérséklet</i>	<b>OFF</b>	<i>Készülék kikapcsolva</i>
<b>ECO</b>	<i>Meleg levegő Eco funkcióval</i>	<b>MEDIUM</b>	<i>Meleg levegő keringtetéssel</i>
<b>RAPID</b>	<i>Forró levegő</i>	<b>ULTRA RAPID</b>	<i>Forró levegő keringtetéssel</i>

## A KÉSZÜLÉK ÉS A TARTOZÉKAINAK LEÍRÁSA

A csomag tartalmának ellenőrzéséhez lásd a képes útmutató [A] ábráját.

- |                         |                                |
|-------------------------|--------------------------------|
| 1. Levegő kifúvó rácsok | 4. Tápkábel                    |
| 2. Műszaki adatok       | 5. Termosztát                  |
| 3. Láb                  | 6. Teljesítményszabályozó gomb |

## ELŐKÉSZÍTÉS

- Csomagolja ki a terméket.
- Ellenőrizze, hogy a készülék nem hiányos-e, illetve, hogy nincsenek-e rajta sérülések.
- A csomagban található csavarok segítségével szerelje fel, és rögzítse a két lábat (3) a megfelelő helyzetben (lásd a képes útmutatót [A]).
- Csatlakoztassa a készüléket lakossági hálózatra.

## A KÉSZÜLÉK HASZNÁLATA



**FIGYELEM!** Ne használja a készüléket, ha azt leejtette, vagy látható sérülések vannak rajta.

- Az ECO funkció használatához állítsák a teljesítményszabályozót (6) Eco állásra.
- Állítsák a teljesítményszabályozót (6) MEDIUM állásba a közepes fokozat használatához (levegő keringtetéssel).
- A gyors fűtés funkció használatához állítsák a teljesítményszabályozót (6) RAPID állásra.
- Az extra gyors fűtés (levegő keringtetéssel) funkció használatához állítsák a teljesítményszabályozót (6) ULTRA RAPID állásra.
- Állítsák be a termosztátot (5) a fenntartani kívánt hőmérsékletre.
- A készülék kikapcsolásához állítsa a teljesítmény szabályozót (6) kikapcsolt állásra (OFF).

## KARBANTARTÁS ÉS TÁROLÁS

HU



**FIGYELEM! A készülék tisztítása vagy karbantartása előtt mindig húzza ki a csatlakozódugaszt a hálózati aljzatból.**

A készülék tisztításához használjon puha, nedves rongyot. A tisztítást követően törölje szárazra a készüléket.



**FIGYELEM! A készülék használata után győződjön meg arról, hogy az teljesen kihűlt, mielőtt elrakná.**

A készüléket tartsa száraz, hűvös helyen, gyermekektől távol. Mielőtt a hősugárzó ventilátort elrakná, gondoskodjon arról, hogy ne kerülhessen por a készülék belsejébe.

## A KÉSZÜLÉK ÁRTALMATLANÍTÁSA



A készülék csomagolása újrahasznosítható anyagokból készült. A csomagolóanyagok ártalmatlanítását a környezetvédelmi előírásoknak megfelelően kell elvégezni.



A 2012/19/EU Elektromos és elektronikus berendezések ártalmatlanításáról szóló (WEEE) irányelv alapján a terméken vagy annak csomagolásán elhelyezett áthúzott hulladékgyűjtőt ábrázoló szimbólum azt jelzi, hogy a terméket a hasznos élettartama végén más hulladékoktól elkülönítve kell kezelni.

A felhasználónak ezért egy megfelelő elektromos, illetve elektronikus eszközök számára fenntartott újrahasznosító központba kell vinnie a készüléket. Alternatív megoldásként az ártalmatlanítás helyett a használó leadhatja a készüléket a kereskedőnél, amikor új, azonos rendeltetésű készüléket vásárol. A legalább 400 m<sup>2</sup> értékesítési területtel rendelkező elektronikai termékeket árusító kereskedőknél szintén ingyenesen le lehet adni az ártalmatlanítandó, 25 cm-nél kisebb elektronikus termékeket vásárlási kötelezettség nélkül. Megfelelő szelektív gyűjtés a használatból kivont készülék későbbi újrahasznosításához, amely magában foglalja a kezelést és a környezetbarát ártalmatlanítás segít megakadályozni a környezetre és egészségre irányuló ártalmas hatásokat, valamint elősegíti a készülék anyagainak újbóli használatát és/vagy újrahasznosítását.

## SZERVIZ ÉS GARANCIA

A készülékre a gyártó a vásárlás napjától számított két évig jótállást vállal. A jótállás első napjának

a bizonylaton/számlán szereplő (tisztán olvasható) dátumot kell tekinteni, kivéve azt az esetet, amelyben a vásárló bizonyítani tudja, hogy a készülék átadása ezt követően történt meg. Az átadáskor már fennálló hibákat a gyártó garanciálisan, díjtalanul kijavítja, vagy indokolt esetben a készüléket díjtalanul kicseréli (kivéve, ha az egyik megoldás aránytalanul nagyobb költséget jelent a másiknál). A vásárló köteles az észlelt hibát a hiba észlelésének napját követő két hónapon belül egy illetékes szervizszolgálatnál bejelenteni.

A jótállás nem terjed ki azokra a hibákra, amelyek a következő okok miatt léptek fel:

- a. szállítási károk vagy a készülék véletlen leesése,
- b. hibás felszerelés vagy az elektromos hálózat hibája,
- c. illetéktelen személyek által végzett javítások vagy módosítások,
- d. helytelen tisztítás és karbantartás vagy annak hiánya,
- e. kopásnak kitett és/vagy fogyó elemek és alkatrészek,
- f. a használati útmutató utasításainak megszegése, hanyag vagy gondatlan használat,
- g. hideg levegő bemenet illetve meleg levegő kimenet lefedése (első és hátsó rács),
- h. a működő készülék letakarása,
- i. idegen tárgyak bevezetése a rácsok közé,
- j. tápkábel megtekeredése vagy megtörése illetve sérülése hanyagság miatt.

A fenti lista nem teljes, csak példa. A jótállás azonban nem terjed ki olyan **hibákra, amelyek nem vezethetők vissza gyártási hibára**. A jótállás emellett nem vonatkozik a készülék helytelen használata okozta károkra vagy a professzionális használat okozta hibákra. A gyártó nem vonható felelősségre azon esetleges közvetlen vagy közvetett károkért vagy személyi sérülésekért, illetve háziállatok megsérüléséért, amelyek a jelen útmutatóban szereplő telepítési, használati és karbantartási utasítások megszegése miatt következtek be. Ez alól kivételt csak az jelent, ha a forgalmazóval kötött jótállási szerződésben ettől eltérő feltételek szerepelnek.

#### **A szervizszolgálati segítségnyújtás módja**

A készülék javítását kizárólag az illetékes szervizszolgálat végezheti el. A jótállás időtartama alatt a hibás készüléket a vásárlás napját igazoló bizonylattal együtt kell a szervizszolgálatnak eljuttatni.

**AZ ELEKTROMOS EGYEDI HELYSÉGFŰTŐ BERENDEZÉSEK  
TERMÉKINFORMÁCIÓS KÖVETELMÉNYEI**

Modellazonosító(k): Type L4602					
Jellemző	Jel	Érték	Mér- tékegység	Jellemző	Mér- tékegység
<b>Hőteljesítmény</b>				<b>A hőbevitel típusa (csak a hőtárolós elektromos egyedi helyiségfűtő berendezések esetében – egyet jelöljön meg)</b>	
Névleges hőteljesítmény	$P_{nom}$	2,0	kW	Kézi töltésszabályozás beépített termosztáttal	Nem
Minimális hőteljesítmény (indikatív)	$P_{min}$	1,2	kW	Kézi töltésszabályozás beltéri és/vagy kültéri hőmérséklet- visszacsatolással	Nem
Maximális folyamatos hőteljesítmény	$P_{max,c}$	2,0	kW	Elektronikus töltésszabályozás beltéri és/vagy külső hőmérséklet-visszacsatolással	Nem
<b>Kiegészítő villamosenergia- fogyasztás</b>				Ventilátorral segített hőleadás	Nem
A névleges hőteljesítményen	$e_{l_{max}}$	2,0	kW	<b>A teljesítmény, illetve a beltéri hőmérséklet szabályozásának típusa (egyet jelöljön meg)</b>	
A minimális hőteljesítményen	$e_{l_{min}}$	1,2	kW	Egyetlen állás, beltéri hőmérséklet-szabályozás nélkül	Nem
Készenléti üzemmódban	$e_{l_{sb}}$	n.a	kW	Két vagy több kézi szabályozású állás, beltéri hőmérséklet- szabályozás nélkül	Nem
				Mechanikus termosztátos beltéri hőmérsékletszabályozás	Igen
				Elektronikus beltéri hőmérséklet-szabályozás	Nem
				Elektronikus beltéri hőmérséklet-szabályozás és napszak szerinti szabályozás	Nem
				Elektronikus beltéri hőmérséklet-szabályozás és heti szabályozás	Nem
				<b>Más szabályozási lehetőségek (többet is megjelölhet)</b>	
				Beltéri hőmérséklet-szabályozás jelenlét-érzékeléssel	Nem
				Beltéri hőmérséklet-szabályozás nyitottablak-érzékeléssel	Nem
				Távszabályozási lehetőség	Nem
				Adaptív bekapcsolásszabályozás	Nem
				Működési idő korlátozása	Nem
				Feketegömb-érzékelővel ellátva	Nem
Kapcsolatfelvételi adatok	Tenacta Group S.p.A. - Via Piemonte, 5/11 - 24052 Azzano S.Paolo (BG) - Italy				

**HU**

## ΕΙΣΑΓΩΓΗ

Αγαπητέ πελάτη, σας ευχαριστούμε που επιλέξατε το προϊόν μας. Είμαστε βέβαιοι ότι θα εκτιμήσετε την ποιότητα και αξιοπιστία του εφόσον σχεδιάστηκε και κατασκευάστηκε για την ικανοποίηση του πελάτη. Οι παρούσες οδηγίες χρήσης συμμορφώνονται με το Ευρωπαϊκό πρότυπο EN 82079.



**ΠΡΟΕΙΔΟΠΟΙΗΣΗ!** Οδηγίες και προειδοποιήσεις για ασφαλή χρήση.

Πριν χρησιμοποιήσετε αυτή τη συσκευή, διαβάστε προσεκτικά τις οδηγίες χρήσης και συγκεκριμένα τις υποδείξεις ασφαλείας και προειδοποιήσεις που θα πρέπει να εφαρμόζονται. Κρατήστε το εγχειρίδιο αυτό μαζί με τον επεξηγηματικό οδηγό για μελλοντική χρήση. Αν πρέπει να μεταβιβάσετε τη συσκευή σε άλλο χρήστη, βεβαιωθείτε ότι υπάρχει επίσης και η παρούσα τεκμηρίωση.

**ⓘ ΣΗΜΕΙΩΣΗ:** αν είναι δύσκολη η κατανόηση κάποιου μέρους του εγχειριδίου αυτού ή υπάρχουν αμφιβολίες, επικοινωνήστε με την εταιρεία στη διεύθυνση που υποδεικνύεται στην τελευταία σελίδα πριν χρησιμοποιήσετε το προϊόν.

**ⓘ ΣΗΜΕΙΩΣΗ:** άτομα με μειωμένη όραση μπορούν να επισκεφθούν την ψηφιακή έκδοση αυτών των οδηγιών χρήσης στην ιστοσελίδα [www.tenactagroup.com](http://www.tenactagroup.com)

## ΠΕΡΙΕΧΟΜΕΝΑ

Εισαγωγή .....	σελ. 36	Χρήση .....	σελ. 39
Προειδοποιήσεις για την ασφάλεια .....	σελ. 36	Συντήρηση και αποθήκευση .....	σελ. 40
Λεζάντα συμβόλων .....	σελ. 39	Διάθεση .....	σελ. 40
Περιγραφή της συσκευής και των εξαρτημάτων .....	σελ. 39	Τεχνική υποστήριξη και εγγύηση .....	σελ. 40
Προετοιμασία .....	σελ. 39	Επεξηγηματικός οδηγός .....	I
		Τεχνικά στοιχεία .....	II

## ΠΡΟΕΙΔΟΠΟΙΗΣΕΙΣ ΓΙΑ ΤΗΝ ΑΣΦΑΛΕΙΑ

- Μετά την αποσυσκευασία, βεβαιωθείτε ότι η συσκευή είναι ακέραιη, πλήρης με όλα τα εξαρτήματά της όπως φαίνεται στον επεξηγηματικό οδηγό και χωρίς σημάδια ζημιάς λόγω μεταφοράς. Αν έχετε αμφιβολία, μη χρησιμοποιείτε τη συσκευή και επικοινωνήστε με ένα εξουσιοδοτημένο κέντρο τεχνικής βοήθειας.



**ΠΡΟΣΟΧΗ!** Αφαιρέστε από τη συσκευή τα υλικά επικοινωνίας που μπορεί να υπάρχουν όπως ετικέτες, κάρτες κλπ., πριν τη χρήση.



**ΠΡΟΣΟΧΗ!** Κίνδυνος ασφυξίας. Τα παιδιά δεν πρέπει να παίζουν με τη συσκευασία. Κρατήστε την πλαστική σακούλα μακριά από παιδιά.

- Η παρούσα συσκευή πρέπει να χρησιμοποιείται μόνο για το σκοπό για τον οποίο έχει κατασκευαστεί, δηλαδή ως ΘΕΡΜΟΠΟΜΠΟΣ οικιακής χρήσης. Οποιαδήποτε άλλη χρήση θεωρείται μη σύμφωνη και επομένως επικίνδυνη.
- Πριν συνδέσετε τη συσκευή με το ηλεκτρικό δίκτυο, βεβαιωθείτε ότι η τάση και συχνότητα που υποδεικνύονται στα τεχνικά στοιχεία της συσκευής αντιστοιχούν σε εκείνα του ηλεκτρικού δικτύου. Αυτά τα τεχνικά στοιχεία υπάρχουν στη συσκευή ή στη μονάδα ηλεκτρικής τροφοδοσίας, αν υπάρχει (δείτε τον επεξηγηματικό οδηγό).
- Τα παιδιά ηλικίας μικρότερης των 3 ετών θα πρέπει να κρατούνται σε απόσταση από τη συσκευή αν δεν επιβλέπονται διαρκώς.
- Τα παιδιά ηλικίας μεταξύ 3 και 8 ετών θα πρέπει να ενεργοποιούν/ απενεργοποιούν τη συσκευή εφόσον τοποθετείται ή έχει εγκατασταθεί στη θέση κανονικής λειτουργίας της, καθώς και να λαμβάνουν επίβλεψη ή οδηγίες σχετικά με τη χρήση της συσκευής και να κατανοούν τους κινδύνους. Τα παιδιά ηλικίας μεταξύ 3 και 8 ετών δεν πρέπει να χρησιμοποιούν την πρίζα, να ρυθμίζουν ή να καθαρίζουν την συσκευή και να εκτελούν συντήρηση ευθύνησης του χρήστη.



**ΠΡΟΣΟΧΗ:** Τμήματα αυτού του προϊόντος μπορεί να υπερθερμανθούν και να προκαλέσουν εγκαύματα. Προσοχή πρέπει να δίνεται όταν υπάρχουν παιδιά και ευάλωτα άτομα.

- Η συσκευή μπορεί δεν μπορεί χρησιμοποιηθεί από παιδιά κάτω των 8 ετών και από άτομα με μειωμένες σωματικές, αισθητηριακές ή διανοητικές ικανότητες ή χωρίς εμπειρία και απαραίτητες γνώσεις, μόνο αν είναι υπό επίτηρηση ή έχουν λάβει οδηγίες σχετικά με την ασφαλή χρήση της συσκευής και την κατανόηση των κινδύνων που σχετίζονται με αυτήν. Τα παιδιά δεν πρέπει να παίζουν με τη συσκευή. Ο καθαρισμός και η συντήρηση που γίνονται από το χρήστη δεν πρέπει να γίνονται από παιδιά χωρίς επίβλεψη.
- ⊗ ΜΗΝ χρησιμοποιείται την συσκευή με βρεγμένα χέρια ή με υγρά και γυμνά πόδια.
- ⊗ ΜΗΝ τραβάτε το καλώδιο τροφοδοσίας ή τη συσκευή για να αποσυνδέσετε το φισ από την πρίζα του ρεύματος.
- ⊗ ΜΗΝ τραβάτε ή ανασηκώνετε τη συσκευή από το ηλεκτρικό καλώδιο.
- ⊗ ΜΗΝ εκθέτετε τη συσκευή στην υγρασία ή στην επίδραση των

καιρικών παραγόντων (βροχή, ήλιος) ή ακραίες θερμοκρασίες.

- Αποσυνδέετε πάντα το φως από την πρίζα του ρεύματος πριν από τον καθαρισμό ή τη συντήρηση και σε περίπτωση που δεν χρησιμοποιείται τη συσκευή.
- Σε περίπτωση βλάβης ή κακής λειτουργίας της συσκευής σβήστε την και μην επιχειρήσετε να την επισκευάσετε. Για τυχόν επιδιόρθωση απευθυνθείτε μόνο σε ένα εξουσιοδοτημένο κέντρο τεχνικής υποστήριξης.
- Αν το καλώδιο τροφοδοσίας έχει καταστραφεί, θα πρέπει να αντικατασταθεί σε ένα εξουσιοδοτημένο κέντρο τεχνικής υποστήριξης, έτσι ώστε να αποφευχθεί κάθε κίνδυνος.
- Όταν χρησιμοποιείτε τη συσκευή στο μπάνιο θα πρέπει να αποσυνδέετε το φως μετά τη χρήση εφόσον η εγγύτητα με το νερό μπορεί να αποτελέσει κίνδυνο ακόμη και αν είναι σβηστή η συσκευή.
- Για την εξασφάλιση καλύτερης προστασίας, συνιστάται η εγκατάσταση μιας διάταξης διαφορικού ρεύματος στο ηλεκτρικό κύκλωμα τροφοδοσίας του μπάνιου με ονομαστικό διαφορικό ρεύμα λειτουργίας όχι μεγαλύτερο από 30 mA (το ιδανικό είναι 10mA). Για το σκοπό αυτό συμβουλευθείτε τον εγκαταστάτη.
- Η ηλεκτρική ασφάλεια της συσκευής εξασφαλίζεται μόνο όταν συνδέεται σωστά με ένα σύστημα γείωσης όπως απαιτείται από τα ηλεκτρικά πρότυπα ασφαλείας που ισχύουν. Αυτή η σημαντική απαίτηση ασφαλείας πρέπει να ελέγχεται πριν τη σύνδεση της συσκευής με το ηλεκτρικό ρεύμα. Αν υπάρχουν αμφιβολίες ζητήστε ένα διεξοδικό έλεγχο του συστήματος από έναν εξειδικευμένο τεχνικό.
- ☹ Η συσκευή δεν πρέπει να έρχεται σε επαφή με νερό, άλλα υγρά, σπρέι ή ατμούς. Για τις εργασίες καθαρισμού και συντήρησης ανατρέξτε αποκλειστικά στην ειδική παράγραφο του παρόντος εγχειριδίου.
- ☹ ΜΗ χρησιμοποιείτε το προϊόν κοντά σε μπανιέρα, ντουζιέρα ή πισίνα. ΜΗ χρησιμοποιείτε τη συσκευή κοντά σε νεροχύτη γεμάτο νερό. Κατά τη χρήση η συσκευή πρέπει να τοποθετείται με τέτοιο τρόπο ώστε να μην κινδυνεύει να πέσει στο νεροχύτη.
- Η συσκευή αυτή δεν πρέπει να τοποθετείται αμέσως κάτω από την ηλεκτρική πρίζα.
- ☹ ΜΗΝ αφήνετε τη συσκευή σε επαφή ή κοντά σε υλικά και επιφάνειες που αναφλέγονται εύκολα ή μπορεί να υποστούν ζημιά με τη θερμότητα.
- Χρησιμοποιήστε το αερόθερμο πάνω σε μια οριζόντια και σταθερή επιφάνεια και στερεώστε το στον τοίχο αν προβλέπεται.

EL



**ΠΡΟΣΟΧΗ!** για την αποφυγή υπερθέρμανσης μην καλύπτετε τη συσκευή.





**ΠΡΟΣΟΧΗ!** Για να μειωθεί ο κίνδυνος πυρκαγιάς, κρατάτε υφάσματα, κουρτίνες ή άλλα εύφλεκτα υλικά στην ελάχιστη απόσταση του 1 m από την έξοδο του αέρα.



**ΠΡΟΣΟΧΗ!** ΜΗ χρησιμοποιείτε τη συσκευή σε μικρά δωμάτια όταν υπάρχουν άτομα που δεν είναι σε θέση να βγουν μόνα τους από το δωμάτιο, εκτός και αν βρίσκονται υπό συνεχή επίβλεψη.

- Για τα χαρακτηριστικά της συσκευής, ανατρέξτε στην εξωτερική συσκευασία.
- Χρησιμοποιείτε μόνο με τα εξαρτήματα που παρέχονται τα οποία αποτελούν αναπόσπαστο μέρος της συσκευής.
-  ΜΗΝ χρησιμοποιείτε καλώδια επέκτασης ή προσαρμογείς.

EL

## ΛΕΞΑΝΤΑ ΣΥΜΒΟΛΩΝ

	Προειδοποίηση		Απαγόρευση
	Μην καλύπτετε		Ελάχιστη θερμοκρασία
<b>MAX</b>	Μέγιστη θερμοκρασία	<b>OFF</b>	Συσκευή σβηστή
<b>ECO</b>	Ζεστός αέρας με λειτουργία Eco	<b>MEDIUM</b>	Ζεστός αέρα με ενισχυμένο εξαερισμό
<b>RAPID</b>	Πολύ ζεστός αέρας	<b>ULTRA RAPID</b>	Πολύ ζεστός αέρα με ενισχυμένο εξαερισμό

## ΠΕΡΙΓΡΑΦΗ ΤΗΣ ΣΥΣΚΕΥΗΣ ΚΑΙ ΤΩΝ ΕΞΑΡΤΗΜΑΤΩΝ

Ανατρέξτε στην εικόνα [A] του εικονογραφημένου οδηγού για να ελέγξετε το περιεχόμενο της συσκευασίας.

1. Πλέγμα εξόδου του αέρα
2. Τεχνικά στοιχεία
3. Πόδια στήριξης
4. Καλώδιο τροφοδοσίας
5. Αερόθερμο περιβάλλοντος
6. Μεταλλάκτης ισχύος.

## ΠΡΟΕΤΟΙΜΑΣΙΑ

- Αποσυσκευάστε το προϊόν.
- Βεβαιωθείτε ότι το προϊόν είναι ακέραιο και δεν έχει υποστεί φθορές.
- Τοποθετήστε τα 2 ποδαράκια στήριξης (3) χρησιμοποιώντας τις βίδες που υπάρχουν στη συσκευασία στερεώνοντάς τες προσεκτικά στη σωστή θέση όπως φαίνεται στον επεξηγηματικό οδηγό [A].
- Συνδέστε το προϊόν στο οικιακό ηλεκτρικό δίκτυο.

## ΧΡΗΣΗ



**ΠΡΟΣΟΧΗ!** Η συσκευή δεν θα πρέπει να χρησιμοποιείται σε περίπτωση πτώσης ή αν υπάρχουν εμφανείς ζημιές.

- Περιστρέψτε το διακόπτη ισχύος (6) στη θέση ECO για θέρμανση Eco.
- Περιστρέψτε το διακόπτη ισχύος (6) στη θέση MEDIUM για μέση θερμοκρασία (με ενισχυμένο εξαερισμό).
- Περιστρέψτε το διακόπτη ισχύος (6) στη θέση RAPID για γρήγορη θέρμανση.
- Περιστρέψτε το διακόπτη ισχύος (6) στη θέση ULTRA RAPID για πολύ γρήγορη θερμοκρασία (με ενισχυμένο εξαερισμό).
- Ρυθμίστε το θερμοστάτη περιβάλλοντος (5) σύμφωνα με τη θερμοκρασία που θέλετε να διατηρήσετε.
- Για να απενεργοποιήσετε τη συσκευή περιστρέψτε το μεταλλάκτη ισχύος (6) στη θέση απενεργοποίησης OFF.

## ΣΥΝΤΗΡΗΣΗ ΚΑΙ ΑΠΟΘΗΚΕΥΣΗ



**ΠΡΟΣΟΧΗ! Αποσυνδέετε πάντα το φως από την ηλεκτρική πρίζα πριν τον καθαρισμό ή τη συντήρηση.**

Το αερόθερμο μπορεί να καθαριστεί με ένα μαλακό και ελαφρώς βρεγμένο πανί. Στεγνώστε με σχολαστικότητα μετά τον καθαρισμό.



**ΠΡΟΣΟΧΗ! Μετά το τέλος χρήσης της συσκευής, βεβαιωθείτε ότι έχει κρυώσει εντελώς πριν να την επανατοποθετήσετε.**

Φυλάτε το αερόθερμο μακριά από παιδιά σε μέρος δροσερό και στεγνό. Όταν αποθηκεύετε το αερόθερμο, βεβαιωθείτε ότι είναι προστατευμένο από τη σκόνη προκειμένου να αποφευχθεί η εισχώρησή της στο εσωτερικό της συσκευής.

## ΔΙΑΘΕΣΗ



Η συσκευασία της συσκευής αποτελείται από ανακυκλώσιμα υλικά. Απορρίψτε τη συσκευασία σύμφωνα με τα πρότυπα για την προστασία του περιβάλλοντος.



Σύμφωνα με την οδηγία 2012/19/ΕΕ σχετικά με τα απόβλητα ηλεκτρικού και ηλεκτρονικού εξοπλισμού (ΑΗΗΕ), το σύμβολο του διαγραμμένου κάδου πάνω στη συσκευή ή τη συσκευασία της δείχνει ότι το προϊόν πρέπει να απορρίπτεται χωριστά από τα άλλα απόβλητα στο τέλος της ωφέλιμης ζωής του.

Ωστόσο ο χρήστης πρέπει να παραδίδει τη συσκευή σε ένα κατάλληλο κέντρο ανακύκλωσης ηλεκτρικού και ηλεκτρονικού εξοπλισμού. Εναλλακτικά, αντί του χειρισμού των αποβλήτων, ο χρήστης μπορεί να παραδώσει τη συσκευή στο κατάστημα λιανικής πώλησης κατά την αγορά μιας νέας, ισοδύναμης συσκευής.

Ο χρήστης μπορεί να παραδώσει ηλεκτρονικά προϊόντα με διαστάσεις μικρότερες από 25 cm στα καταστήματα λιανικής πώλησης ηλεκτρονικών προϊόντων που έχουν εμβαδόν πώλησης τουλάχιστον 400 m<sup>2</sup> δωρεάν και χωρίς καμία υποχρέωση. Η κατάλληλη διαχωρισμένη συλλογή για τη μετέπειτα διαδικασία της ανακύκλωσης της εκτός λειτουργίας συσκευής, που περιλαμβάνει την επεξεργασία και τη φιλική προς το περιβάλλον διάθεση προλαμβάνει τις αρνητικές επιπτώσεις στο περιβάλλον και στην υγεία και προωθεί την επαναχρησιμοποίηση ή/και ανακύκλωση των υλικών της συσκευής.

## ΤΕΧΝΙΚΗ ΥΠΟΣΤΗΡΙΞΗ ΚΑΙ ΕΓΓΥΗΣΗ

Η συσκευή έχει εγγύηση για μια περίοδο δύο ετών από την ημερομηνία της παράδοσης. Λάβετε ως σημείο αναφοράς την ημερομηνία που αναγράφεται στην απόδειξη/τιμολόγιο (με την προϋπόθεση ότι είναι ευανάγνωστο), εκτός αν ο

αγοραστής δεν αποδείξει ότι η παράδοση είναι μεταγενέστερη.

Σε περίπτωση ελαττώματος του προϊόντος που προηγείται της ημερομηνίας παράδοσης, είναι εγγυημένη η επισκευή ή αντικατάσταση χωρίς επιβάρυνση της συσκευής, εκτός αν ένα από τα διορθωτικά μέτρα είναι δυσανάλογο του άλλου. Ο αγοραστής οφείλει να καταγγείλει σε ένα εξουσιοδοτημένο κέντρο τεχνικής υποστήριξης την έλλειψη συμμόρφωσης εντός δύο μηνών από την ανακάλυψη του ελαττώματος.

Δεν καλύπτονται από την εγγύηση όλα τα μέρη που μπορεί να αποδειχθούν ελαττωματικά εξαιτίας:

- a. Ζημιές κατά τη μεταφορά ή τυχαίες πτώσεις.
- b. Εσφαλμένη εγκατάσταση ή ακαταλληλότητα του ηλεκτρικού συστήματος.
- c. Επισκευές ή τροποποιήσεις που έγιναν από μη εξουσιοδοτημένο προσωπικό.
- d. Βλάβη ή κακή συντήρηση και καθαρισμός.
- e. Προϊόντα ή/και μέρη του προϊόντος που υπόκεινται σε φθορά ή/και είναι αναλώσιμα.
- f. Μη συμμόρφωση με τις οδηγίες για τη λειτουργία της συσκευής, αμέλεια ή απροσεξία κατά τη χρήση,
- g. φράξιμο εισόδου κρύου αέρα και εξόδου ζεστού αέρα (μπροστινό και πίσω πλέγμα),
- h. κάλυψη του προϊόντος λειτουργίας,
- i. τοποθέτηση αντικειμένων μέσα στα πλέγματα,
- j. στριμμένο, διπλωμένο ή κατεστραμμένο καλώδιο τροφοδοσίας λόγω απροσεξίας.

Η παραπάνω λίστα είναι απλώς ενδεικτική και όχι περιοριστική, εφόσον η παρούσα εγγύηση αποκλείεται για όλες εκείνες τις περιπτώσεις που δεν μπορούν να αποδοθούν σε κατασκευαστικά ελαττώματα της συσκευής. Η εγγύηση επίσης ακυρώνεται σε όλες τις περιπτώσεις ακατάλληλης χρήσης της συσκευής και σε περίπτωση επαγγελματικής χρήσης. Δεν αναλαμβάνουμε καμιά ευθύνη για ενδεχόμενες ζημιές που μπορεί να προκληθούν έμμεσα ή άμεσα σε ανθρώπους, αντικείμενα και κατοικίδια ζώα ως αποτέλεσμα της ελλιπούς τήρησης όλων των προδιαγραφών που υποδεικνύονται στο ειδικό “Εγχειρίδιο οδηγιών και προειδοποιήσεων” σχετικά με την εγκατάσταση, χρήση και συντήρηση της συσκευής. Με την επιφύλαξη τυχόν συμβατικών δεσμεύσεων προς τον πωλητή.

### **Τρόπος τεχνικής εξυπηρέτησης**

Η επισκευή της συσκευής θα πρέπει να εκτελείται σε ένα εξουσιοδοτημένο κέντρο τεχνικής εξυπηρέτησης. Η ελαττωματική συσκευή, αν είναι σε εγγύηση, θα πρέπει να φτάσει στο κέντρο τεχνικής εξυπηρέτησης μαζί με ένα φορολογικό έγγραφο που να βεβαιώνει την ημερομηνία πώλησης ή παράδοσης.

**ΑΠΑΙΤΗΣΕΙΣ ΠΛΗΡΟΦΟΡΗΣΗΣ ΓΙΑ ΗΛΕΚΤΡΙΚΟΥΣ ΤΟΠΙΚΟΥΣ  
ΘΕΡΜΑΝΤΗΡΕΣ ΧΩΡΟΥ**

Αναγνωριστικό(-ά) μοντέλου: Type L4602					
Χαρακτηριστικό	Σύμβολο	Αριθμητική τιμή	Μονάδα	Χαρακτηριστικό	Μονάδα
<b>Θερμική ισχύς</b>				<b>Είδος θερμικής ισχύος μόνον στην περίπτωση των ηλεκτρικών τοπικών θερμοσυσσωρευτών (να επιλεγθεί μία δυνατότητα)</b>	
Ονομαστική θερμική ισχύς	$P_{nom}$	2,0	kW	χειροκίνητος ρυθμιστής θερμικού φορτίου με ενσωματωμένο θερμοστάτη	Όχι
Ελάχιστη θερμική ισχύς (ενδεικτική)	$P_{min}$	1,2	kW	χειροκίνητος ρυθμιστής θερμικού φορτίου με ανάδραση θερμοκρασίας δωματίου και/ή θερμοκρασίας εξωτερικού χώρου	Όχι
Μέγιστη συνεχής θερμική ισχύς	$P_{max,c}$	2,0	kW	ηλεκτρονικός ρυθμιστής θερμικού φορτίου με ανάδραση θερμοκρασίας δωματίου ή/και θερμοκρασίας εξωτερικού χώρου	Όχι
<b>Βοηθητική κατανάλωση ηλεκτρικής ενέργειας</b>				παραγωγή θερμότητας υποβοηθούμενη από ανεμιστήρα	Όχι
στην ονομαστική θερμική ισχύ	$el_{max}$	2,0	kW	<b>Είδος θερμικής ισχύος/ρυθμιστή θερμοκρασίας δωματίου (να επιλεγθεί μια δυνατότητα)</b>	
στην ελάχιστη θερμική ισχύ	$el_{min}$	1,2	kW	μονοβάθμια θερμική ισχύς και χωρίς ρυθμιστή θερμοκρασίας δωματίου	όχι
σε κατάσταση αναμονής	$el_{sb}$	n.a	kW	δύο ή περισσότερες χειροκίνητες βαθμίδες χωρίς ρυθμιστή θερμοκρασίας δωματίου	όχι
				με μηχανικό θερμοστατικό ρυθμιστή θερμοκρασίας δωματίου	ναι
				με ηλεκτρονικό ρυθμιστή θερμοκρασίας δωματίου	όχι
				με ηλεκτρονικό ρυθμιστή θερμοκρασίας δωματίου και χρονοδιακόπτη ημέρας	όχι
				με ηλεκτρονικό ρυθμιστή θερμοκρασίας δωματίου και χρονοδιακόπτη εβδομάδας	όχι
				<b>Άλλες δυνατότητες ρύθμισης (επιτρέπονται πολλές επιλογές)</b>	
				ρυθμιστής θερμοκρασίας δωματίου με ανιχνευτή παρουσίας	όχι
				ρυθμιστής θερμοκρασίας δωματίου με ανιχνευτή ανοιχτού παραθύρου	όχι
				με δυνατότητα ρύθμισης εξ αποστάσεως	όχι
				με ρυθμιστή προσαρμοζόμενης εκκίνησης	όχι
				με περιορισμό διάρκειας λειτουργίας	όχι
				με αισθητήρα θερμομέτρου μελανής σφαίρας	όχι
Στοιχεία επικοινωνίας:	Tenacta Group S.p.A. - Via Piemonte, 5/11 - 24052 Azzano S.Paolo (BG) - Italy				

## PARATHENIE

Klient i nderuar, Ju falenderojme qe keni zgjedhur produktin tone. Jemi te sigurt se Ju do te vleresoni cilesine dhe besueshmerine sepse i projektuar dhe prodhuar duke vene ne plan te pare kenaqesine e klientit. Keto udhezime per perdorim jane ne perputhje me norma evropiane EN 82079.



**KUJDES! Udhezime dhe paralajmerime per nje perdorim te sigurte.**

Perpara se te perdorni kete aparat, lexoni me kujdes udhezimet per perdorimin dhe ne vecanti shenimet, paralajmerimet dhe udhezimet mbi sigurine, duke ju permbajtur atyre. Ruan kete manual se bashku me udhezuesin ilustrues, me vellum konsultimin e ardhshem. Ne rast transeferimi te aparatit personave te trete, dorezoni te gjitha dokumentat.

SQ

**SHENIM:** nese ne leximin e ketij manuali disa pjese rezultojne te veshtira per tu kuptuar ose ju lindin dyshime, perpara se te perdorni produktin kontakten sipermarrjen ne adresen e treguar ne faqen e fundit.

**SHENIM:** Personat me probleme ne shikim mund te konsultojne versionin dixhital te ketyre udhezimeve per perdorimin ne faqen [www.tenactagroup.com](http://www.tenactagroup.com)

## INDEKS

Parathenie .....	fq. 43	Perdorimi .....	fq. 47
Paralajmerime mbi sigurine .....	fq. 43	Mirembajtja dhe ruajtja .....	fq. 47
Legjenda e simboleve .....	fq. 46	Eliminimi .....	fq. 47
Pershkrimi i aparatit dhe aksesoreve .....	fq. 46	Asistenca dhe garancia .....	fq. 48
Pergatitja .....	fq. 46	Udhezuesi ilustrues .....	I
		Te dhena teknike .....	II

## PARALAJMERIME MBI SIGURINE

- Mbas shpaketimit, sigurohuni qe ky produkt te jete i pa demtuar, i plote ne te gjitha pjeset e tij sic tregohet ne udhezuesin ilustrues dhe pa shenja demtimi gjate transportimit. Nese keni dyshime, mos e perdorni pajisjen dhe kontaktoni qendren e autorizuar te sherbimit.



**KUJDES! Hiqni nga aparati materiale te mundshme komunikimi si etiketa, kartela etj., perpara se ta perdorni.**



**KUJDES! Rrezik mbyttje.**

**Femijet nuk duhet te luajne me kutine. Mbani qesken e plastikes larg nga femijet.**

- Ky aparat duhet te perdoret vetem per qellimin per te cilin eshte projektuar, domethene si **TERMOKONVEKTOR** per perdorim shtepiak Cdo perdorim tjeter konsiderohet jo ne perputhje dhe per kete arsye i rrezikshem.
- Perpara se te lidhni aparatin me rrjetin elektrik, kontrolloni qe tensioni dhe frekuenca te vendosura tek te dhenat teknike te aparatit te jene ne perputhje me ato te rrjetit elektrik te disponueshem. Te dhenat teknike gjenden mbi aparat dhe mbi ushqyes nese te pranishme (shiko udhezuesin ilustrues).
- Femijet e moshes me te vogel se 3 vjec duhet te mbahen ne distance nga aparati nese nuk jane vazhdimisht nen mbikqyrje.
- Femijet e moshes midis 3 dhe 8 vjec duhet vetem te fikin/ndeizin aparatin vetem nese eshte i vendosur ose instaluar ne pozicionin e tij normal te funksionimit dhe nese jane nen mbikqyrje ose kane marre udhezimet qe kane te bejne me perdorimin ne siguri te aparatit dhe kuptojne rreziqet. Femijet e moshes midis 3 dhe 8 vjec nuk duhet te fusin spinen, te rregullojne ose pastrojne aparatin dhe as te kryejne mirembajtjen qe duhet te kryeje perdoruesi.



**KUJDES! Disa pjese te ketij produktit mund te nxehen shume dhe mund te provokojne djegie. Duhet pasur shume kujdes kur te jene te pranishem femije ose persona te pambrojtur.**

- Aparati mund te perdoret nga femije te nje moshe jo me te ulet se 8 vjec dhe nga persona me aftesi te kufizuara fizike, shqisore ose mendore, ose pa eksperience ose pa njohjen e nevojshme, vetem nese nen mbikqyrje ose pasi te njejtat te kene marre udhezimet e duhura per perdorimin e sigurt te aparatit dhe per kuptimin e rreziqeve te saj. Femijet nuk duhet te luajne me aparatin. Pastrimi dhe mirembajtja qe duhet te kryhet nga perdoruesi nuk duhet te kryhet nga femije pa mbikqyrje.
- Ⓞ MOS e perdorni aparatin me duar te lagura ose kembe te njoma pse te zhveshura.
- Ⓞ MOS e terhiqni kabllin ushqyes ose aparatin vete per ta hequr spinen nga priza e korrentit.

- ⊗ MOS e terhiqni ose hiqni pajisjen nga kablli ushqyes.
- ⊗ MOS e ekspozoni aparatin ne lageshti ose nen ndikimin e agjenteve atmosferik (shi, diell) ose temperatura ekstreme.
- Shkepusni gjithmone spinen nga furnizimi me energji elektrike perpara pastrimit ose kryerjes se mirembajtjes dhe ne rast mos perdorimi te aparatit.
- Ne rast prishje ose mos funksionim te aparatit, fiken i dhe mos e ngacmoni. Per riparime te mundshme duhet kontaktuar vetem nje qender e asistences teknike te autorizuar.
- Nese kablli ushqyes eshte demtuar, duhet nderruar nga nje qender asistence teknike e autorizuar, ne menyre qe te parandalohen rreziqet.
- Per nje mbrojtje me te madhe, keshillohet instalimi i nje dispozitivi me korrent te diferencuar ne qarkun elektrik qe ushqen banjon qe ka korrent te diferencuar funksionimi nominal jo me te larte se 30 mA (ideale 10 mA) Eshte e nevojshme te kerkoni keshilla instaluesit.
- Siguria elektrike e kesaj pajisjeje eshte e garantuar vetem kur ajo eshte e lidhur ne menyre korrekte me nje sistem elektrik nen toke sic kerkohet nga standardet e zbatueshme mbi sigurine elektrike. Kjo kerkese e rendesishme mbi sigurine duhet te verifikohet para se te lidhni pajisjen me rrymen elektrike. Nese keni dyshime duhet te kerkoni nje kontroll te hollesishem te sistemit nga nje teknik i kualifikuar.
- ⊗ Ky aparat nuk duhet te vihet ne kontakt me ujine, lengje te tjera, spray ose avuj. Per aktivitete pastrimi dhe mirembajtje referohuni vetem paragrafit te vecante te ketij manuali.
- ⊗ MOS e perdorni kete aparat ne afersi te vaskave te banjosh, dusheve ose pishinave.
- ⊗ MOS perdorni aparatin afer lavamanit te mbushur me uje. Gjate perdorimit aparati duhet vendosur ne menyre qe mos te bjere nga lavamani.
- Ky aparat nuk duhet te pozicionohet menjehere poshte nje prize korrenti.
- ⊗ MOS e lini kete pajisje ne kontakt me ose afer materialeve ose mbi siperfaqe qe jane lehtesisht te ndezshme ose mund te demtohen nga nxehtesia.
- Perdorni kete termo-konvektor mbi nje siperfaqe horizontale te qendrueshme dhe e fiksoni ne mure nese eshte e parashikuar.

SQ



**KUJDES!** per te shmangur ngrohjen e tepert, mos e mbuloni aparatin.



**KUJDES!** Per te reduktuar rrezikun e zjarreve, mbani pelhura, perde, dhe materiale te tjera te ndezshme ne nje largesi minimale prej 1 m nga dalja e ajrit.



**KUJDES!** MOS e perdorni kete aparat ne dhoma te vogla kur keto jane te zena nga persona qe nuk jane ne gjendje te lenë dhomen vetem, pervec kur jane nen nje mbikqyrje te vazhdueshme.

- Per karakteristikat e aparatit, referohuni pjeses se jashtme te kutise.
- Perdoreni vetem me aksesoret e furnizuar te cilet perbejne pjese integrale te aparatit.
- NON utilizezare prolunghe o adattatori.

## LEGJENDA E SIMBOLEVE

	<i>Paralajmerim</i>		<i>Ndalime</i>
	<i>Mos e mbuloni</i>		<i>Temperatura minimale</i>
<b>MAX</b>	<i>Temperature maksimale</i>	<b>OFF</b>	<i>Aparat i fikur</i>
<b>ECO</b>	<i>Ajer i nxehte me funksion Eco</i>	<b>MEDIUM</b>	<i>Ajer i nxehte me ventilim te detyruar</i>
<b>RAPID</b>	<i>Ajer shume i nxehte</i>	<b>ULTRA RAPID</b>	<i>Ajer shume i nxehte me ventilim te detyruar</i>

## PERSHKRIM I APARATIT DHE AKSESOREVE

Referimi Figures [A] ne Udhezuesin Ilustrues duhet per te kontrolluar permbajtjen e kutise.

- |                                    |                        |
|------------------------------------|------------------------|
| 1. Kanalizimi i nxjerrjes se ajrit | 4. Kablli ushqyes      |
| 2. Te dhena teknike                | 5. Termostati ambjent  |
| 3. Kembet mbeshtetese              | 6. Ndryshuesi i fuqise |

## PERGATITJA

- Shpaketimi i produktit.
- Kontrolloni qe produkti te jete i tere dhe i pa demtuar.
- Montoni dy kembet mbeshtetese (3) duke perdorur vidat e permbajtura ne kutine dhe i fiksoni me kujdes ne pozicionin e duhur sipas udhezuesit ilustrues.
- Lidhni produktin me rrjeten elektrike te shtepise.



## PERDORIMI



**KUJDES! Ky aparat nuk duhet te perdoret nese eshte rrezuar ose ka shenja te dukshme demtimi.**

- Rrotulloni ndryshuesin e fuqise (6) ne pozicionin ECO per ngrohjen Eco.
- Rrotulloni ndryshuesin e fuqise (6) ne pozicionin MEDIUM per ngrohje mesatare (me ventilim te detyruar).
- Rrotulloni ndryshuesin e fuqise (6) ne pozicionin RAPID per ngrohje te shpejte.
- Rrotulloni ndryshuesin e fuqise (6) ne pozicionin ULTRA RAPID per ngrohje super te shpejte (me ventilim te detyruar).
- Rregulloni termostatin ambjent (5) sipas temperatures qe deshironi te mbani.
- Per te fikur apartin rrotulloni ndryshuesin e fuqise (6) ne pozicionin e fikur OFF.

## MIREMBAJTJA DHE RUAJTJA



**KUJDES! Hiqni gjithmone spinen nga ushqyesi elektrik perpara pastrimit ose mirembajtjes.**

Termo-konvertori mund te pastrohet me nje leckë te bute dhe lehtësisht te njomur. Thajeni me kujdes pas pastrimit.



**KUJDES! Pas perdorimit te ketij aparati sigurohuni qe te jete ftohur plotesisht perpara se ta vendosni ne ruajtje.**

Ruani termo-konvertorin larg nga vende ku mund te arrijne femijet ne nje vend te fresket dhe te thate. Kur rivedoset termo-konvertori sigurohuni qe te jete i mbrojtur nga pluhuri per te shmangur qe ai te perfundoje brenda aparatit.

## ELIMINIMI



Pakoja e aplikimit eshte e perbere nga materiale te riciklueshme. Vendoset vetem ne akordim me standardet mbi mbrojtjen e rregullave.



Ne baze Direktivës 2012/19 / BE mbi mbeturinat elektrike dhe elektronike te aparateve (WEEE), sipas simbolit qe gjendet mbi pajisje apo paketimin e tij tregon se pajisja duhet te hidhet vecmas mbeturinave te tjera ne fund te jetës se tij.

— Përdoruesi duhet pra te çojë aparatin ne nje qendër te duhur riciklimi per pajisjet elektrike dhe elektronike. Ne alternative, ne mungese te nje vendi ne dispozicion, përdoruesi mund te dorëzoje aparatin shitësit kur blihet nje i ri dhe ekuivalent. Përdoruesi mund te dorëzoje produktet elektronike qe kane nje mase prej 25 cm tek shitësi i produkteve elektronike qe kane nje zone shitje prej te paktën 400 m<sup>2</sup> te lire nga ngarkesat dhe pa detyrim per te blere. Ndarja e përshtatshme eshte e dobishme per procedurën e mëvonshme te kryerjes se çmontimit per riciklimin, e cila përfshin trajtimin dhe deponimin ekologjik duke ndihmuar ne parandalimin e efekteve negative per mjedisin dhe per shëndetin dhe promovon ripërdorimin dhe / ose materialet e ricikluara nga te cilat përbehet pajisja.

## ASISTENCA DHE GARANCIA

Aparati është i garantuar për një periudhë kohore prej dy vjetësh nga data e dorëzimit. Vertetohet nga data e vendosur mbi ricëvutë/faturë (vetëm nëse lexohet qartësisht), vetëm nëse blerësi nuk provon që dorëzimi është kryer me vonë. Në rast defekti të produktit të riparohet ndaj datës së dorëzimit, garantohet riparimi ose ndërrimi i aparatit pa shpenzime, me përjashtim kur një nga zgjidhjet rezultojnë e tepruar kundrejt tjetres. Blerësi ka detyrimin të denoncojë tek një Qendër Asistencë të autorizuar defektin e përputhjes brenda dy muajsh nga zbulimi i defektit vetë.

Nuk janë të mbuluara nga garancia të gjitha pjesët që rezultojnë defekte për shkak të:

- a. dëme nga transporti ose rënie aksidentale
- b. instalim i gabuar ose mungesë përputhjeje të impiantit elektrik
- c. riparime ose modifikime të kryera nga personel i pa autorizuar
- d. mungesë ose mirembajtje dhe pastrim jo korrekt
- e. produkt dhe/ose pjesë të produktit janë të përdorura dhe/ose të konsumuara
- f. mungesë respektimi të udhëzimeve për funksionimin e aparatit, neglizhencë ose pakujdesi në përdorje
- g. bllokim i hyrjes së ajrit të ftohtë dhe daljes së ajrit të ngrohtë (grila përpara dhe mbrapa),,
- h. mbulim i produktit në funksion,
- i. futja e objekteve brenda grilave,
- j. kabllit ushqyes i përdredhur, i palosur ose i dëmtuar për pakujdesi.

Lista me sipër është vetëm për të thjeshtuar dhe jo e plotë, sepse kjo garanci është gjithashtu e përjashtuar për të gjitha ato **raste që nuk mund të tregojnë defekte fabrikimi** të aparatit. Garancia përjashtohet gjithashtu në të gjitha rastet e një përdorimi jo korrekt të aparatit dhe në rast përdorimi profesional. Përjashtohet çdo përgjegjësi për dëme të mundshme që mund të rrjedhojnë direkt ose jo direkt nga persona, sende apo kafshë shtëpiake si pasoje e mungesës së respektimit të të gjitha përkrahjeve të treguara në këto libere për temën e instalimit, përdorimit dhe mirembajtjes së aparatit. Përveç aksioneve kontraktore të garancisë kundrejt shitesit.

### Modaliteti i asistencës

Riparimi i aparatit duhet të kryhet pranë një Qendre Asistencë të autorizuar. Aparati defektos, nëse në garanci, duhet të çohet në një Qendër Asistencë së bashku me një dokument fiskal që tregon datën e shitjes dhe të dorëzimit.

## INFORMACIONE TE KERKUARA MBI LOKALET ELEKTRIKE HAPESIRA TE NGROHTA

Modeli i identifikuar Type L4602					
Artikulli	Simboli	Vlera	Njesi	Artikulli	Njesi
<b>Fuqja ngrohese</b>				<b>Shtypni mbi butonin e fuqise ngrohese, vetem per mjedise me magazinim elektrik dhe hapësira te ngrrohta (seleksiono nje)</b>	
Fuqja nominale ngrohese	$P_{nom}$	2,0	kW	Koke manuale per te mbajtur kontrollin, me integrimin e termostatit	Jo
Fuqja minimale ngrohese (tregues)	$P_{min}$	1,2	kW	Koke manuale per te mbajtur kontrollin me dhome dhe/ose pershtates me temperaturen e jashtme	Jo
Fuqja maksimale vazhduese ngrohese	$P_{max,c}$	2,0	kW	Koke elektronike per te mbajtur kontrollin me dhome dhe/ose pershtates me temperaturen e jashtme	Jo
<b>Konsumimi i energjise ndihmese</b>				Ventilues qe ndihmon fuqine ngrohese	Jo
Ne fuqine nominale ngrohese	$e_{l_{max}}$	2,0	kW	<b>Shtypni mbi butonin e fuqise ngrohese/dhomen e kontrollit te temperatures (seleksiono nje)</b>	
Ne minimumin e fuqise minimale ngrohese	$e_{l_{min}}$	1,2	kW	Nje faze e vetme e fuqise ngrohese dhe asnje dhome kontrolli te temperatures	Jo
Ne menyren Standby	$e_{l_{sb}}$	n.a	kW	dy ose me shume faza manuale, asnje dhome kontrolli te temperatures	Jo
				me termostat mekanik dhe dhome kontrolli te temperatures	Po
				me dhome kontrolli te temperatures elektronike	Jo
				dhome kontrolli te temperatures elektronike dhe kohemates ditor	Jo
				dhome kontrolli te temperatures elektronike dhe kohemates javor	Jo
				<b>Mundesit tjera kontrolli (seleksionim i shumte i mundshem)</b>	
				dhome kontrolli te temperatures, me paralajmerimin e nje pranije	Jo
				dhome kontrolli te temperatures, ne pranine e dritares se hapur	Jo
				me mundesi kontrolli te largesise	Jo
				me komande nisje te kontrolluar	Jo
				me kufizimin e orarit te punes	Jo
				me sensor me llambe te zeze	Jo
Detajet e kontaktit	Tenacta Group S.p.A. - Via Piemonte, 5/11 - 24052 Azzano S.Paolo (BG) - Italy				

SQ





