



Istruzioni per l'uso
Instructions for use

SCOPA ELETTRICA

IT	SCOPA ELETTRICA	pagina	1
EN	ELECTRIC BROOM	page	11

IMETEC

www.imetec.com

Tenacta Group S.p.A. Via Piemonte 5/11 24052 Azzano S. Paolo (BG) ITALY

M1002824
250517

TYPE F6212

IMETEC

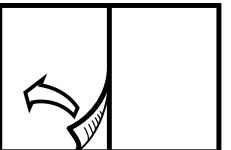

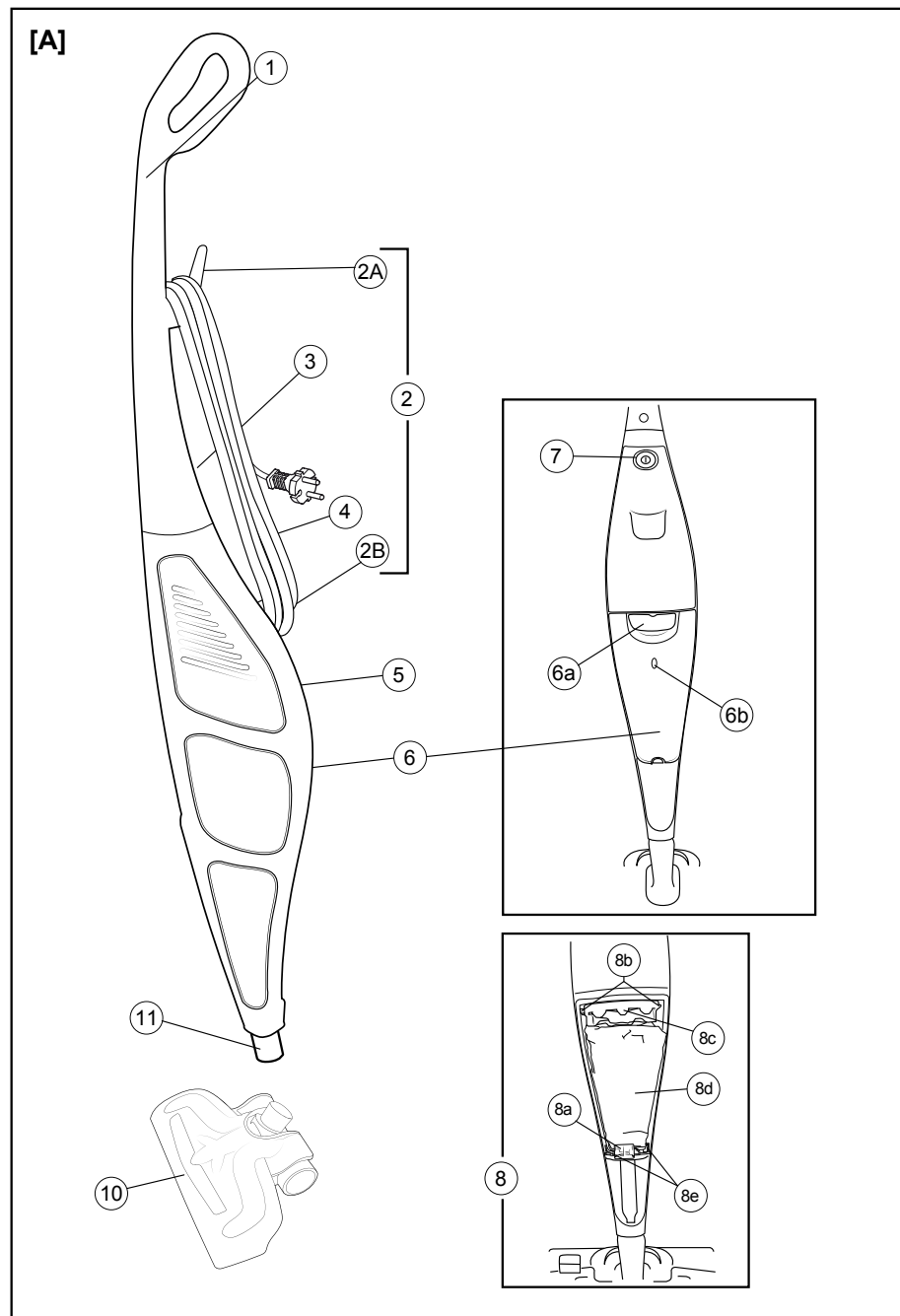

I

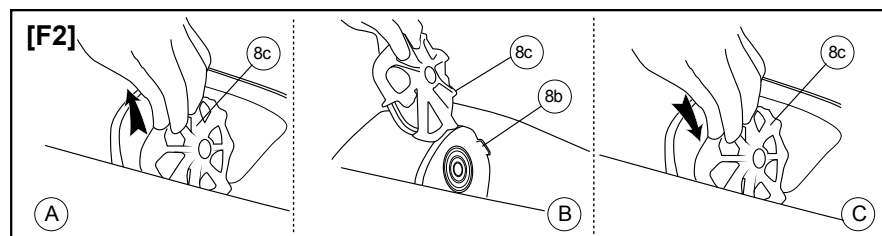
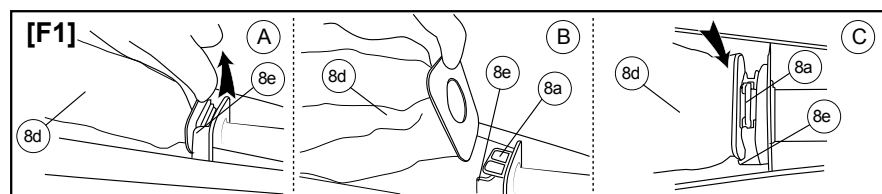
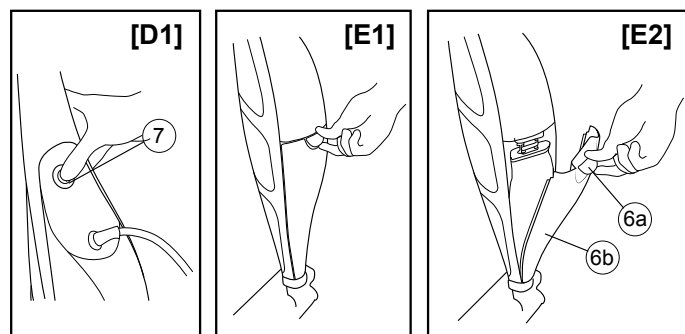
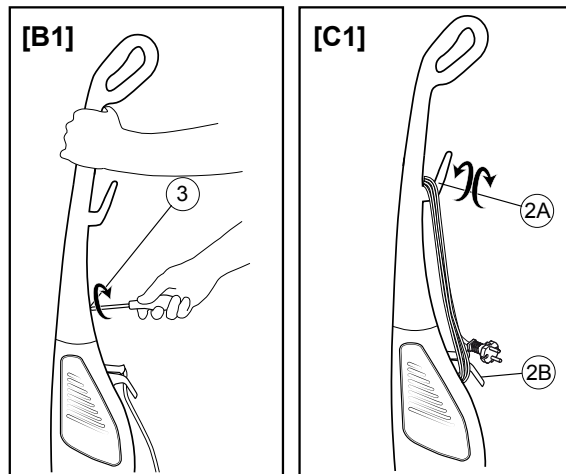

II

IMETEC TYPE F6212

ENERGIA · ЕНЕРГИЯ · ENERGIA
ENERGIA · ENERGY · ENERGIE · ENERGI

15.4 kWh/annum

78dB

665/2013 - II

Consumo indicativo annuo di energia (kWh per anno) basato su 50 attività di pulizia. Il consumo effettivo annuo di energia dipende dalle modalità di utilizzo dell'apparecchio

Indicative annual energy consumption (kWh per year), based on 50 cleaning tasks. Actual annual energy consumption will depend on how the appliance is used.

Non adatto all'uso sui tappeti

Not suitable for use on carpets

Test di consumo energetico effettuati in conformità al regolamento UE 665/2013. Per la determinazione della classe di efficacia pulente per i pavimenti duri è stato utilizzato l'accessorio 10.

Tests of energy consumption carried out in conformity with EU regulation 665/2013.

Accessory 10 was used to determine the cleaning efficiency class for hard floors.

DATI TECNICI / TECHNICAL DATA

IMETEC
TYPE F6212
220-240 V 50 Hz 400 W

□ CE

TENACTA GROUP S.p.A.
VIA PIEMONTE 5 IT - 24052 AZZANO S. P.
www.imetec.com

III

Gentile cliente, La ringraziamo per aver scelto il nostro prodotto. Siamo sicuri che Lei apprezzerà la sua qualità e affidabilità in quanto progettato e prodotto mettendo in primo piano la soddisfazione del cliente. Le presenti istruzioni per l'uso sono conformi alla norma europea EN 82079.



ATTENZIONE! Istruzioni e avvertenze per un uso sicuro dell' apparecchio.

Prima di utilizzare questo apparecchio, leggere attentamente le istruzioni per l'uso e in particolare note, avvertenze e istruzioni sulla sicurezza, attenendosi a esse. Conservare il presente manuale insieme alla relativa guida illustrativa, a scopo di consultazione futura. In caso di cessione dell'apparecchio a terzi, consegnare anche l'intera documentazione.

ⓘ NOTA: se nella lettura di questo manuale alcune parti risultassero di difficile comprensione o se sorgessero dubbi, prima di utilizzare il prodotto contattare l'azienda all'indirizzo indicato in ultima pagina.

ⓘ NOTA: gli ipovedenti possono consultare la versione digitale di queste istruzioni per l'uso sul sito www.tenactagroup.com

INDICE

Introduzione	pag. 1	Conservazione e cura del prodotto. ...	pag. 6
Avvertenze sulla sicurezza	pag. 1	Problemi e soluzioni	pag. 6
Legenda simboli	pag. 3	Smaltimento.....	pag. 7
Descrizione dell'apparecchio e degli accessori	pag. 3	Assistenza e garanzia.....	pag. 8
Montaggio.....	pag. 4	Guida illustrativa	I-II-III
Accessori.....	pag. 4	Dati tecnici.....	III
Utilizzo.....	pag. 4		
Pulizia e manutenzione.....	pag. 5		

AVVERTENZE SULLA SICUREZZA

- **Dopo aver rimosso l'apparecchio dalla confezione, assicurarsi che sia integro e completo come mostrato nella guida illustrativa e privo di danni da trasporto. In caso di dubbio, non utilizzare l'apparecchio e rivolgersi al servizio di assistenza autorizzato.**



ATTENZIONE! Rimuovere dall'apparecchio eventuali materiali di comunicazione quali etichette, cartellini ecc., prima dell'utilizzo.



ATTENZIONE! Rischio di soffocamento.
I bambini non devono giocare con la confezione. Tenere il sacchetto di plastica lontano dalla portata dei bambini.

- Questo apparecchio deve essere utilizzato unicamente allo scopo per cui è stato progettato, ovvero come aspirapolvere per uso domestico. Qualsiasi altro utilizzo è considerato non conforme all'uso previsto e pertanto pericoloso.







ATTENZIONE! L'uso improprio dell'apparecchio può causare lesioni.

- Prima di collegare l'apparecchio alla rete elettrica, controllare che la tensione e la frequenza riportati sui dati tecnici dell'apparecchio corrispondano a quelli della rete di alimentazione disponibile. I dati tecnici si trovano sull'apparecchio e sull'alimentatore se presente (vedi guida illustrativa).
- L'apparecchio può essere utilizzato da bambini di età non inferiore a 8 anni e da persone con ridotte capacità fisiche, sensoriali o mentali, o prive di esperienza o della necessaria conoscenza, purché sotto sorveglianza oppure dopo che le stesse abbiano ricevuto istruzioni relative all'uso sicuro dell'apparecchio e alla comprensione dei pericoli ad esso inerenti. I bambini non devono giocare con l'apparecchio. La pulizia e la manutenzione destinata ad essere effettuata dall'utilizzatore non deve essere effettuata da bambini senza sorveglianza.
- ⓧ NON utilizzare l'apparecchio con mani bagnate o piedi umidi o nudi.
- ⓧ NON tirare il cavo di alimentazione o l'apparecchio stesso per staccare la spina dalla presa di corrente.
- ⓧ NON tirare o sollevare l'apparecchio per il cavo di alimentazione.
- ⓧ NON esporre l'apparecchio all'umidità o all'influsso di agenti atmosferici (pioggia, sole, ecc.) o temperature estreme.
- Sorvegliare l'apparecchio durante il funzionamento.
- Disinserire sempre la spina dall'alimentazione elettrica prima della pulizia o manutenzione e in caso di non utilizzo dell'apparecchio.

- In caso di guasto o di cattivo funzionamento dell'apparecchio, spegnerlo e non manometterlo. Per l'eventuale riparazione rivolgersi solamente ad un centro di assistenza tecnica autorizzato.
- Se il cavo di alimentazione è danneggiato, esso deve essere sostituito da un centro di assistenza tecnica autorizzato, in modo da prevenire ogni rischio.
- ☒ Questo apparecchio non deve venire a contatto con acqua, altri liquidi, spray o vapori. Per le attività di pulizia e manutenzione fare riferimento esclusivamente all'apposito paragrafo di questo manuale.
- Per le caratteristiche dell'apparecchio, fare riferimento alla confezione esterna.
- Utilizzare unicamente con gli accessori forniti che costituiscono parte integrante dell'apparecchio.
- ☒ NON aspirare senza aver inserito il sacchetto raccogli-polvere, il contenitore della polvere o il filtro.
- ☒ NON usare l'apparecchio senza il filtro protettivo del motore per evitare danni al motore stesso e all'aspirapolvere.

LEGENDA SIMBOLI

	<i>Avvertenza</i>		<i>Divieto</i>
	<i>Nota</i>		<i>Interruttore ON/OFF</i>
	<i>Classe di protezione II</i>		

DESCRIZIONE DELL'APPARECCHIO E DEGLI ACCESSORI

Fare riferimento alla Figura nella GUIDA ILLUSTRATIVA per controllare il contenuto della confezione. Tutte le figure si trovano nelle pagine interne. Per le caratteristiche dell'apparecchio fare riferimento alla confezione esterna.

- | | |
|--|-----------------------------------|
| 1. Impugnatura | 7. Interruttore ON/OFF |
| 2. Sistema di avvolgimento manuale del cavo | 8. Sistema di raccolta polvere |
| 2a Gancio per cavo superiore girevole | 8a. Interblocco di sicurezza |
| 2b Gancio per cavo inferiore fisso | 8b. Guide filtro |
| 3. Vite di fissaggio | 8c. Filtro di protezione motore |
| 4. Cavo di rete con spina | 8d. Sacco raccogli-polvere |
| 5. Dato targa | 8e. Guide sacco raccogli polvere |
| 6. Coperchio vano sacco raccogli polvere | 9. Commutatore posizione spazzola |
| 6a. Leva di apertura del vano sacco raccogli-polvere | 10. Spazzola combinata |
| 6b. Indicatore sacco raccogli polvere pieno | 11. Attacco di aspirazione |

MONTAGGIO

- Allentare la vite di fissaggio (3) dell'impugnatura (1) ed estrarla.
- Collegare l'impugnatura (1) al corpo dell'apparecchio, facendo attenzione a montarla correttamente.
- Inserire la vite di fissaggio (3) e serrarla in senso orario [Fig. B1].
- Collegare la spazzola multisuperficie (10) all'attacco di aspirazione (11)

ACCESSORI

Il Suo apparecchio è dotato dei seguenti accessori:

Spazzola multisuperficie (10): La spazzola multisuperficie (10) è adatta per tutte le superfici: ceramica, marmo, parquet.

UTILIZZO

- Ruotare verso il basso il gancio per cavo superiore (2A) [FIG. C1].
- Srotolare completamente il cavo di rete (4).



ATTENZIONE! NON utilizzare questo apparecchio se vi sono segni di danni visibili.



ATTENZIONE! NON utilizzare questo apparecchio per aspirare:

- **ceneri accese, mozziconi di sigarette o simili;**
- **liquidi, come ad es. detersivi per tappeti;**
- **oggetti appuntiti o duri come ad es. chiodi, grosse schegge di vetro;**
- **polvere fine, come ad es. cemento;**
- **polveri da toner (per stampanti laser, copiatrici, ecc.).**



NOTA: L'uso dell'aspirapolvere con il cavo avvolto del tutto o in parte, comporta il rischio di surriscaldamento!



NOTA:

1. **Tenere presente che un apparecchio nuovo può sviluppare odori nell'uso iniziale. Tali odori sono innocui e scompaiono dopo breve tempo. Provvedere a una buona aerazione dell'ambiente.**
2. **Con l'uso le parti trasparenti possono opacizzarsi.**

Inserire la spina nella presa di corrente, impugnando il prodotto per prevenire eventuali cadute dovute al caso in cui l'apparecchio non sia stato riposto in posizione spenta OFF. Per accendere o spegnere l'aspirapolvere, premere una volta l'interruttore ON/OFF (7) [Fig. D1]:

- Dopo aver utilizzato l'apparecchio, spegnerlo premendo una volta l'interruttore ON/

- OFF (7) e staccare la spina dalla presa di corrente.
- Avvolgere il cavo di rete (4) ai due ganci (2A e 2B) [FIG. C1].
- Fissare la spina al cavo attraverso il morsetto in gomma presente sulla spina.

PULIZIA E MANUTENZIONE



ATTENZIONE! Disinserire sempre la spina dall'alimentazione elettrica prima della pulizia o manutenzione.



ATTENZIONE! Verificare periodicamente che i filtri e la bocca di aspirazione non siano ostruiti.



ATTENZIONE! NON utilizzare solventi o altri detergenti aggressivi o abrasivi per non danneggiare le superfici.



ATTENZIONE! Prima di riutilizzare l'apparecchio, assicurarsi che tutte le parti pulite siano completamente asciutte.

PULIZIA DELL'APPARECCHIO

- All'occorrenza, pulire l'apparecchio con un panno inumidito.

PULIZIA DELLA SPAZZOLA MULTISUPERFICIE (10)

- A motore acceso, strofinare la parte inferiore della spazzola con la mano, per rimuovere i resti di polvere e lanugine, che verranno aspirati direttamente.

SOSTITUZIONE DEL SACCO RACCOGLI POLVERE (8d):

- Sostituire il sacco raccogli-polvere (8d) non appena l'indicatore sacco raccogli polvere pieno (6b) diventa completamente rosso.
- Effettuare questa operazione con tempestività: si eviterà così cali di potenza, nonché l'eventuale rottura del sacco raccogli polvere dovuta al suo eccessivo riempimento.



ATTENZIONE! L'indicatore sacco pieno può intervenire anche per effetto di una diminuzione di potenza provocata da un oggetto troppo grande che ostruisce i tubi di aspirazione. In tal caso spegnere l'apparecchio, staccare la spina dalla presa di corrente ed estrarre l'oggetto dall'aspirapolvere.

Sostituire il sacco raccogli polvere (8d) in base alle seguenti istruzioni e prestando attenzione alle figure della guida illustrativa.

- Tirare la leva di apertura del vano sacco raccogli polvere (6a) [FIG. E1].
- Togliere il coperchio vano sacco raccogli polvere (6) [FIG. E2].
- Estrarre il sacco raccogli polvere (8d) facendolo scorrere verso l'alto [FIG. F1A].
- Sostituire il sacco raccogli polvere (8d) con uno nuovo [FIG. F1B].
- Inserire il nuovo sacco raccogli polvere (8d) avendo cura di inserirlo all'interno delle guide (8e) [FIG. F1C] fino a fondo corsa e in modo che l'interblocco di sicurezza (8a) sia in posizione verticale.
- Fissare il coperchio del vano sacco raccogli-polvere (6) all'apparecchio, inserendo la parte inferiore nell'apposita guida [FIG. E2].

- Premere la parte superiore del coperchio vano sacco raccogli-polvere sino allo scatto, che indica il corretto bloccaggio della leva di apertura del vano sacco raccogli polvere (6a).

ⓘ NOTA: L'interblocco di sicurezza (8a) non consente di chiudere il coperchio vano sacco raccogli polvere (6) se il sacco raccogli polvere (8d) è assente o montato in modo non corretto [FIG. F1C].

Se la potenza di aspirazione dell'aspirapolvere non risultasse migliorata dopo la sostituzione del sacco raccogli polvere (6a), sostituire il filtro protezione motore (8c).

PULIZIA E SOSTITUZIONE DEL FILTRO DI PROTEZIONE MOTORE (8c):

ⓘ NOTA:

- **Sostituire il filtro se danneggiato o impossibile da pulire accuratamente.**
- **Sostituire il filtro almeno una volta all'anno.**
- **L'inosservanza delle operazioni di pulizia o di sostituzione del filtro fanno decadere il diritto alla garanzia del produttore.**

- Tirare la leva di apertura del vano sacco raccogli-polvere (6a) [FIG. E1].
- Togliere il coperchio vano sacco raccogli-polvere (6). [FIG. E2].
- Estrarre il filtro di protezione motore (8c). [Fig F2A].
- Pulire il filtro (8c) scuotendo e spazzolando via la polvere con cautela. Utilizzare una spazzola morbida al fine di evitare danneggiamenti.
- Se il filtro (8c) è ostruito dalla polvere, lavarlo cautamente con acqua. Fare attenzione a non danneggiare il filtro e farlo asciugare completamente.



ATTENZIONE! Far asciugare completamente i filtri dopo il lavaggio per un tempo non inferiore a 24 ore prima di rimontarli.

- Se la potenza di aspirazione dell'aspirapolvere non risultasse migliorata dopo la sostituzione del sacco raccogli polvere (8d), e il lavaggio del filtro di protezione motore (8c), sostituire il filtro con uno nuovo.
- Rimontare il filtro premotore (8c), inserendolo nelle apposite guide (8b) [Fig. F2C].
- Fissare il coperchio del vano sacco raccogli-polvere (6) all'apparechio, inserendo la parte inferiore nell'apposita guida [FIG. E2].
- Premere la parte superiore del coperchio vano sacco raccogli-polvere sino allo scatto, che indica il corretto bloccaggio della leva di apertura del vano sacco raccogli polvere (6a).

CONSERVAZIONE E CURA DEL PRODOTTO

In caso di mancato utilizzo dell'apparecchio, staccare la spina dalla presa di corrente e conservare l'apparecchio in un luogo asciutto e protetto dalla polvere.

PROBLEMI E SOLUZIONI

PROBLEMA	SOLUZIONE
L'apparecchio non si accende.	<ul style="list-style-type: none"> • Controllare che la spina sia collegata all'alimentazione di rete. • Accertarsi di aver premuto l'interruttore ON/OFF.

L'apparecchio si spegne durante l'utilizzo e non si riaccende.	<ul style="list-style-type: none"> • L'aspirapolvere è dotato di un termostato salvamatore che interviene spegnendo l'apparecchio in caso di surriscaldamento! (causato da ostruzione dei condotti di aspirazione o dal sistema raccogli polvere intasato). • In caso d'intervento, spegnere l'apparecchio premendo l'interruttore ON/OFF e lasciarlo raffreddare completamente per alcune ore. • Prima di riavviare l'apparecchio eliminare la polvere o l'oggetto che ostruisce i condotti di aspirazione.
L'aspirapolvere non aspira bene.	<ul style="list-style-type: none"> • Il sistema di raccolta polvere è pieno: sostituire il sacco raccogli polvere. • Il sacchetto non è fissato in modo corretto: accertarsi che il sacco raccogli polvere sia montato in modo corretto. • Il filtro è intasato: pulire o sostituire il filtro.
L'indicatore sacco pieno è rosso.	<ul style="list-style-type: none"> • Il sistema di raccolta polvere è pieno: sostituire il sacco raccogli polvere. • Il Filtro è intasato: pulire o sostituire il filtro. • L'indicatore sacco pieno può diventare rosso anche per effetto di una diminuzione di potenza provocata da un oggetto troppo grande che ostruisce i tubi di aspirazione: spegnere l'apparecchio, staccare la spina dalla presa di corrente ed estrarre l'oggetto dall'aspirapolvere.
Lo sportello vano raccogli polvere non si chiude correttamente	<ul style="list-style-type: none"> • Un dispositivo di sicurezza non consente di chiudere il coperchio vano sacco raccogli polvere se il sacco raccogli polvere è assente. Accertarsi della presenza del sacco raccogli polvere e del suo montaggio in modo corretto.
L'aspirapolvere nei primi utilizzi genera odori	<ul style="list-style-type: none"> • Tali odori sono innocui e scompaiono dopo breve tempo. Provvedere a una buona aerazione dell'ambiente.

SMALTIMENTO



L'imballaggio del prodotto è composto da materiali riciclabili. Smaltirlo in conformità alla normativa di tutela ambientale.



Ai sensi della direttiva 2012/19/UE sui rifiuti di apparecchiature elettriche ed elettroniche (RAEE) il simbolo del cassonetto barrato riportato sull'apparecchiatura o sulla sua confezione indica che il prodotto alla fine della propria vita utile deve essere raccolto separatamente dagli altri rifiuti.

L'utente dovrà, pertanto, conferire l'apparecchiatura giunta a fine vita agli idonei centri di raccolta differenziata dei rifiuti elettrici ed elettronici. In alternativa alla gestione autonoma è possibile consegnare l'apparecchiatura che si desidera smaltire al rivenditore, al momento dell'acquisto di una nuova apparecchiatura di tipo equivalente. Presso i rivenditori di prodotti elettronici con superficie di vendita di almeno 400 m² è inoltre possibile consegnare gratuitamente, senza obbligo di acquisto, i prodotti elettronici da smaltire con dimensioni inferiori a 25 cm. L'adeguata raccolta differenziata per l'avvio successivo dell'apparecchiatura dismessa al riciclaggio, al trattamento e allo smaltimento compatibile con il rispetto dell'ambiente contribuisce ad evitare possibili effetti negativi sull'ambiente e sulla salute e favorisce il reimpiego e/o riciclo dei materiali di cui è composta l'apparecchiatura.

ASSISTENZA E GARANZIA

L'apparecchio è garantito per un periodo di due anni dalla data di consegna. Fa fede la data riportata sullo scontrino/fattura (purché chiaramente leggibile), a meno che l'acquirente non provi che la consegna è successiva.

In caso di difetto del prodotto preesistente alla data di consegna, viene garantita la riparazione o la sostituzione senza spese dell'apparecchio, salvo che uno dei due rimedi risulti sproporzionato rispetto all'altro. L'acquirente ha l'onere di denunciare a un Centro Assistenza autorizzato il difetto di conformità entro due mesi dalla scoperta del difetto stesso.

Non sono coperte dalla garanzia tutte le parti che dovessero risultare difettose a causa di:

- a) danni da trasporto o da cadute accidentali,
- b) errata installazione o inadeguatezza impianto elettrico,
- c) riparazioni o modifiche operate da personale non autorizzato,
- d) mancata o non corretta manutenzione e pulizia,
- e) prodotto e/o parti di prodotto soggette a usura e/o consumabili,
- f) mancata osservanza delle istruzioni per il funzionamento dell'apparecchio, negligenza
- g) aspirazione di materiali che possono danneggiare l'apparecchio (es. ceneri, liquidi, polvere fine, toner,...),
- h) mancata pulizia del vano e filtro (per modelli a tecnologia ciclonica),
- i) mancata sostituzione del sacchetto pieno e filtri (per modelli a tecnologia a sacco),
- j) ostruzione della bocca di aspirazione,
- k) ricarica della batteria non conforme alle istruzioni di preparazione/uso (per prodotti a batteria),
- l) utilizzo dell'apparecchio senza filtri/sacchetto,
- m) utilizzo dell'apparecchio con cavo non, completamente estratto (per apparecchi con avvolgicavo),
- n) cavo di alimentazione attorcigliato, piegato o danneggiato per incuria.

L'elenco di cui sopra è a titolo meramente esemplificativo e non esaustivo, in quanto la presente garanzia è comunque esclusa per tutte quelle circostanze che non possono farsi risalire a difetti di fabbricazione dell'apparecchio.

La garanzia è inoltre esclusa in tutti i casi di uso improprio dell'apparecchio ed in caso di uso professionale.

Si declina ogni responsabilità per eventuali danni che possano direttamente o indirettamente derivare a persone, cose ed animali domestici in conseguenza della mancata osservanza di tutte le prescrizioni indicate nell'apposito "Libretto Istruzioni ed avvertenze" in tema di installazione, uso e manutenzione dell'apparecchio.

Sono fatte salve le azioni contrattuali di garanzia nei confronti del venditore.

Modalità di assistenza

La riparazione dell'apparecchio deve essere effettuata presso un Centro Assistenza autorizzato. L'apparecchio difettoso, se in garanzia, dovrà pervenire al Centro Assistenza unitamente ad un documento fiscale che ne attesti la data di vendita o di consegna.



INTRODUCTION

Dear customer, thank you for choosing our product. We feel certain you will appreciate its quality and reliability as it was designed and manufactured with customer satisfaction in mind. These instructions for use are compliant with the European Standard EN 82079.



WARNING! Instructions and warnings for safe use.

Before using this appliance, carefully read the instructions for use and in particular the safety notes and warnings, which must be complied with. Keep this manual together with its illustrative guide for future consultation. Should you transfer the appliance to another user, make sure you hand over this documentation as well.

NOTE: Should any part of this manual be difficult to understand or any doubt arise, contact the company at the address indicated on the last page before using the product.

NOTE: Persons with impaired vision may consult these instructions for use in digital format at the website www.tenactagroup.com

INDEX

Introduction	pag. 1	Storing and caring for the product	pag. 6
Safety notes	pag. 1	Troubleshooting	pag. 6
Symbols	pag. 3	Disposal	pag. 7
Description of the appliance and its accessories	pag. 3	Assistance and warranty	pag. 8
Assembly	pag. 4	Illustrative guide	I-II-III
Accessories.....	pag. 4	Technical data	III
Use.....	pag. 4		
Cleaning and maintenance.....	pag. 5		

SAFETY NOTES

- **After unpacking, make sure the appliance is intact, complete with all its parts as shown in the illustrative guide and with no sign of damage due to transportation. If in any doubt, do not use the appliance and contact an authorised service centre.**



CAUTION! Remove any communication material such as labels, tags etc. from the appliance before use.





WARNING! Risk of suffocation.
Children shall not play with the packaging. Keep the plastic bag out of the reach of children.

- This appliance must be used only for the purpose for which it was designed, namely as a vacuum cleaner for home use. Any other use is considered not compliant with the intended use and therefore dangerous.







WARNING! Any misuse of the appliance may lead to injuries.

- Before connecting the appliance to the mains supply, make sure that the voltage and frequency indicated on the technical data of the appliance correspond to those of the mains supply. The rating is on the appliance or on the power supply unit, if any (see illustrative guide).
- This appliance can be used by children aged from 8 years and above and persons with reduced physical, sensory or mental capabilities or lack of experience and knowledge if they have been given supervision or instruction concerning use of the appliance in a safe way and understand the hazards involved. Children shall not play with the appliance. Cleaning and user maintenance shall not be made by children without supervision.
- ⊘ DO NOT use the appliance with wet hands, damp feet or barefoot.
- ⊘ DO NOT pull the supply cord or the appliance itself to remove the plug from the socket.
- ⊘ DO NOT pull or lift the appliance by the supply cord.
- ⊘ DO NOT expose the appliance to humidity, to the weather (rain, sun, etc.) or to extreme temperatures.
- DO NOT leave the appliance unattended while in operation.
- Always disconnect the appliance from the mains supply before cleaning or performing maintenance and when the appliance is not in use.

- If the appliance is faulty or malfunctions, switch it off and do not tamper with it. Contact an authorised technical service centre for any repairs.
- If the supply cord is damaged it must be replaced by an authorised technical service centre, so as to prevent all risks.
-  This appliance shall not come into contact with water, other liquids, spray, steam. For any cleaning and maintenance operation refer to the instructions in the relevant chapter.
- See the external packaging for the characteristics of the appliance.
- Use the appliance only with the supplied accessories that are an essential part of the appliance.
-  **DO NOT** use the vacuum cleaner without inserting the dust bag, dust container or filter.
-  **DO NOT** use the appliance without the motor protection filter to prevent damaging the motor and the vacuum cleaner.

SYMBOLS

	<i>Warning</i>		<i>Prohibited</i>
	<i>Note</i>		<i>ON/OFF switch</i>
	<i>Protection class II</i>		

DESCRIPTION OF THE APPLIANCE AND ITS ACCESSORIES

Refer to Figure in the illustrative guide to verify your appliance equipment. All the figures are on the cover pages of these instructions for use. All the figures are on the cover pages of these instructions for use.

- | | |
|--|---|
| <ol style="list-style-type: none"> 1. Handle 2. Manual cable winding system <ol style="list-style-type: none"> 2A Turning upper cable hook 2B Fixed lower cable hook 3. Fastening screw 4. Power cable with plug 5. Technical data 6. Dust bag compartment cover <ol style="list-style-type: none"> 6A Dust bag compartment opening lever 6B Dust bag full indicator 7. ON/OFF switch | <ol style="list-style-type: none"> 8. Dust collection system <ol style="list-style-type: none"> 9A. Safety interlock 9B. Filter guides 9C. Motor protection filter 9D. Dust bag 9E. Dust bag guides 9. Brush position toggle switch 10. Combination brush 11. Suction inlet |
|--|---|

ASSEMBLY

EN

- Loosen the fastening screw (3) of the handle (1) and remove it.
- Attach the handle (1) to the body of the appliance, taking care to assemble it correctly.
- Insert the fastening screw (3) and tighten it clockwise [Fig. B1].
- Connect the multisurface brush (10) to the suction inlet (11).

ACCESSORIES

Your appliance is provided with the following accessories:

Multisurface brush (10): the multisurface brush (10) can be used on all surfaces: ceramic, marble, wooden floors.

USE

- Turn the upper cable hook (2A) downwards [FIG. C1].
- Fully unwind the power cable (4).



WARNING! DO NOT use this appliance if there are visible signs of damage.



WARNING! DO NOT use this appliance to vacuum:

- **burning ashes, cigarette butts, etc.;**
- **liquids, such as carpet cleaners;**
- **sharp or hard objects, such as nails or large glass shards;**
- **fine powder, such as cement;**
- **toner powder (for laser printers, copy machines, etc.).**



NOTE: Using the vacuum cleaner with the cable fully or partly wound involves an overheating hazard!



NOTE:

1. **Bear in mind that a new appliance can develop odours the first few times it is used. These odours are harmless and disappear shortly afterwards. Ventilate the room.**
2. **Transparent parts can become opaque, due to use.**

Insert the plug into the socket, while holding the appliance by the handle to prevent it from falling in the event that it was not stored in the OFF position.

Press the ON/OFF button (10) once to switch the vacuum cleaner ON or OFF (7) [Fig. D1]:

- Switch the appliance off after use, by pressing the ON-OFF button (7) and disconnect the plug from the socket.
- Wind the cable (4) round the two hooks (2A and 2B) [Fig. C1].

- Use the rubber clamp on the plug to fasten the latter to the cable.

CLEANING AND MAINTENANCE

EN



WARNING! Always disconnect the appliance from the mains supply before cleaning or performing maintenance.



CAUTION! Periodically verify that filters and the inlet opening are not clogged.



CAUTION! DO NOT use solvents or other aggressive or abrasive detergents in order not to damage the appliance surfaces.



WARNING! Make sure all cleaned parts are completely dry before reusing the appliance.

CLEANING THE APPLIANCE

- When necessary, clean the appliance with a damp cloth.

CLEANING THE MULTISURFACE BRUSH (10)

- With the motor on, rub the lower part of the brush with your hand to remove dust and fluff, that will be directly vacuumed.

REPLACING THE DUST BAG (8d):

- Replace the dust bag (8d) as soon as the dust bag full indicator (6b) turns red.
- Do so promptly: this will prevent any suction loss, as well as an excessively full dust bag from breaking.



ATTENTION! The dust bag full indicator can also go on due to a reduction in suction caused by a large obstructing object. If so, switch the appliance off, unplug it and remove the object from the vacuum cleaner.

Change the dust bag (8d) according to the instructions below and while paying attention to the figures in the illustrative guide.

- Pull the dust bag compartment lever (6a) [Fig. E1].
- Remove the dust bag compartment cover (6) [Fig. E2].
- Remove the dust bag (8d) making it slide upwards [Fig. F1A].
- Change the dust bag (8d) with a new one [Fig. F1B].
- Put the new dust bag in (8d) taking care to slide it inside the guides (8e) [Fig. F1C] all the way in and so that the safety interlock (8a) is in a vertical position.
- Fasten the dust bag compartment cover (6) to the appliance by inserting the lower part into its guide [Fig. E2].
- Press the upper part of the dust bag compartment cover until it snaps into place, which indicates that the dust bag compartment lever is properly locked (6a).

NOTE: The safety interlock (8a) does not allow closing the dust bag compartment cover (6) if the dust bag (8d) is missing or not fitted properly [Fig. F1C].

EN If suction does not increase after changing the dust bag (6a), replace the motor protection filter (8c).

CLEANING AND REPLACING THE MOTOR PROTECTION FILTER (8c):

NOTE:

- Replace the filter in the event it is damaged or impossible to clean.
- Replace the filter at least once a year.
- Failure to clean or replace the filter will make the manufacturer's warranty null and void.

- Pull the dust bag compartment lever (6a) [Fig. E1].
- Remove the dust bag compartment cover (6) [Fig. E2].
- Remove the motor protection filter (8c) [Fig. F2A].
- Clean the filter (8c) by shaking and brushing the dust off with care. Use a soft brush to prevent any damage.
- If the filter (8c) is clogged with dust, wash it thoroughly with water. Take care not to damage the filter and let it dry completely.



WARNING! Let the filters dry completely after washing them for at least 24 hours before reassembly.

- If suction has not increased after changing the dust bag (8d) and cleaning the motor protection filter (8c), replace the filter with a new one.
- Reinstall the pre-motor filter (8c), inserting it in its guides (8b) [Fig. F2C].
- Fasten the dust bag compartment cover (6) to the appliance by inserting the lower part into its guide [Fig. E2].
- Press the upper part of the dust bag compartment cover until it snaps into place, which indicates that the dust bag compartment lever is properly locked (6a).

STORING AND CARING FOR THE PRODUCT

When the appliance is not used, unplug it from the socket and store it in a dry and dust-free place.

TROUBLESHOOTING

PROBLEM	SOLUTION
The appliance does not go on.	<ul style="list-style-type: none">• Ensure that the plug is connected to the socket.• Make sure that the ON/OFF switch has been pressed.
The appliance turns off during use and does not turn on again.	<ul style="list-style-type: none">• The vacuum cleaner is equipped with a protective motor thermostat that shuts off the appliance in the event of overheating! (caused by obstructing objects or a clogged dust collection system).• If triggered, switch the appliance off by pressing the ON/OFF switch and let it cool down completely for a few hours.• Remove any dust or the obstructing object before restarting the appliance.

The vacuum cleaner does not suction well.	<ul style="list-style-type: none"> • The dust collection system is full: replace the dust collection bag. • The bag is not fastened correctly: make sure that the dust collection bag is fitted correctly. • The filter is clogged: clean or replace the filter.
The dust bag full indicator is red.	<ul style="list-style-type: none"> • The dust collection system is full: replace the dust collection bag. • The filter is clogged: clean or replace the filter. • The sack full indicator can also turn red due to a decrease in power caused by an object that is too large blocking the suction pipes: switch the appliance off, unplug it from the power outlet and remove the object from the vacuum cleaner.
The dust collection compartment door does not close properly.	<ul style="list-style-type: none"> • A safety device prevents closing the dust bag compartment if the dust bag is missing. Make sure that the dust bag is not missing and that it is fitted correctly.
The vacuum cleaner produces odours the first few times it is used.	<ul style="list-style-type: none"> • These odours are harmless and disappear shortly afterwards. Ventilate the room.

DISPOSAL



The packaging of the appliance is made of recyclable materials. Dispose of it in accordance with the environmental protection regulations.



Pursuant to Directive 2012/19/EU on waste electrical and electronic equipment (WEEE), the crossed bin symbol on the appliance or its packaging indicates that the appliance must be disposed of separately from other waste at the end of its useful life.

The user must therefore take the appliance to an appropriate recycling centre for electrical and electronic equipment. Alternatively, instead of handling the disposal, the user can hand over the appliance to the retailer when a new, equivalent one is purchased. The user can hand over electronic products measuring less than 25 cm to retailers of electronic products having a sales area of at least 400 m² free of charge and with no obligation to buy. Appropriate separate collection for the subsequent procedure for the decommissioned appliance for recycling, which includes treatment and environmentally friendly disposal helps prevent adverse effects on the environment and health and promotes reusing and/or recycling materials that the appliance consists of.

ASSISTANCE AND WARRANTY

The appliance is guaranteed for a period of 2 years from the date of purchase. Evidence shall be taken as the date indicated on the receipt/invoice (provided it is legible), unless the buyer can prove that the delivery occurred later. In the event of a defect in the product which existed prior to the date of delivery, appliance repair or replacement is guaranteed free of charge, unless one of the two solutions is disproportionate to the other. The buyer has the obligation to notify an authorised Service Centre of the non-conformity within two months from discovering the defect.

The warranty does not cover any part that may be defective due to:

- a) Damage from transport or accidental drops
- b) Incorrect installation or inadequate electrical system

- c) Repairs or alterations made by unauthorised personnel
- d) Poor or incorrect maintenance and cleaning
- e) Product and/or product parts subject to wear and/or consumables
- f) Failure to comply with the appliance's operating instructions, negligent or careless use,
- g) vacuum materials that can damage the appliance (ex. Ashes, liquids, fine dust, toner...)
- h) missed cleaning of the dust bin and the filter (for all models with cyclonic technology)
- i) non substitution of a full dust bag and filters (for bagged models)
- j) obstruction of the suction inlet
- k) recharge of the battery not compliant to the instruction's chapter preparation/use (for products with batteries)
- l) use of the appliance without the filters/dust bag
- m) using the appliance without pulling out the cable completely (for appliances with cable winding)
- n) winded, bent or damaged cable due to negligence.

The list above is purely indicative and not exhaustive and in any case, this warranty shall not cover all circumstances that cannot be attributed to manufacturing defects of the appliance. In addition, the warranty does not cover any case of improper use of the appliance and professional use.

All liability is disclaimed for any damage that may directly or indirectly be caused to persons, property and pets as a result of failure to comply with all the instructions provided in the "Instructions and Warnings Booklet" regarding appliance installation, use and maintenance.

This is without prejudice to any contractual warranty claims against the seller.

Methods of support

Appliance repairs must be carried out by an authorised Service Centre. If the faulty appliance is under warranty, it must be sent to the Service Centre together with a fiscal document evidencing the date of sale or delivery.