

# Proiettore DLP®

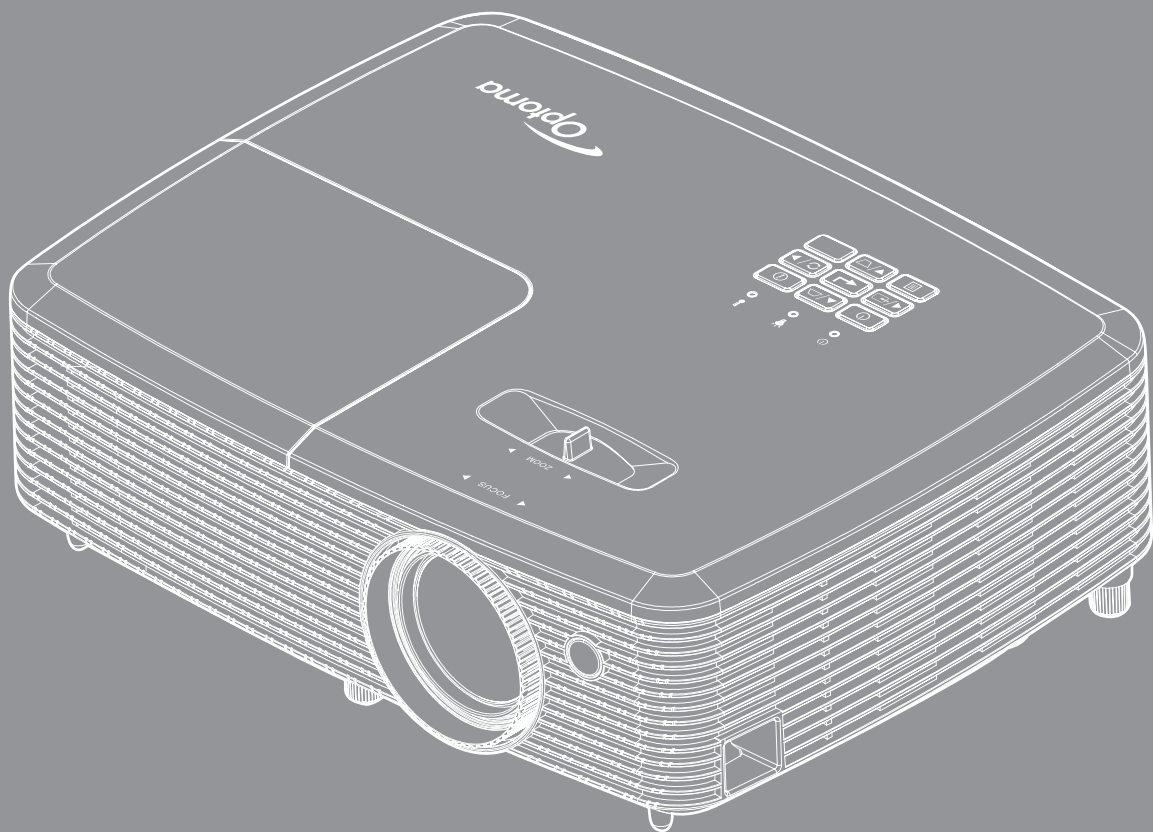

# INDICE

<b>SICUREZZA</b> .....	<b>4</b>
<i>Importanti istruzioni per la sicurezza</i> .....	4
<i>Informazioni sulla sicurezza 3D</i> .....	5
<i>Copyright</i> .....	6
<i>Disclaimer</i> .....	6
<i>Riconoscimento dei marchi</i> .....	6
<i>FCC</i> .....	7
<i>Dichiarazione di conformità per i Paesi della Comunità Europea</i> .....	7
<i>RAEE</i> .....	7
<b>INTRODUZIONE</b> .....	<b>8</b>
<i>Contenuto della confezione</i> .....	8
<i>Accessori standard</i> .....	8
<i>Accessori optional</i> .....	8
<i>Descrizione del prodotto</i> .....	9
<i>Collegamenti</i> .....	10
<i>Tastiera</i> .....	11
<i>Telecomando</i> .....	12
<b>CONFIGURAZIONE E INSTALLAZIONE</b> .....	<b>13</b>
<i>Installazione del proiettore</i> .....	13
<i>Collegamento delle sorgenti al proiettore</i> .....	14
<i>Regolazione dell'immagine proiettata</i> .....	16
<i>Configurazione del telecomando</i> .....	17
<b>USO DEL PROIETTORE</b> .....	<b>19</b>
<i>Accensione/spengimento del proiettore</i> .....	19
<i>Selezione di una sorgente di ingresso</i> .....	20
<b>USO DEL PROIETTORE</b> .....	<b>21</b>
<i>Navigazione sul menù e funzioni</i> .....	21
<i>Struttura del menù OSD</i> .....	22
<i>Menù Visualizza: Imposta Immagine</i> .....	31
<i>Menù Visualizza: 3D</i> .....	33
<i>Visualizzare il menù Proporzioni</i> .....	34
<i>Menù Visualizza: Maschera bordi</i> .....	37
<i>Menù Visualizza: Zoom</i> .....	37
<i>Menù Visualizza: Sposta Immagine</i> .....	37
<i>Menù Visualizza: Correzione</i> .....	37
<i>Menù Audio: Esclusione</i> .....	38
<i>Menù Audio: Volume</i> .....	38
<i>Menù IMPOSTA: Proiezione</i> .....	38

<i>Menù IMPOSTA: Tipo di schermo</i> .....	38
<i>Menù IMPOSTA: Impostazioni lampada</i> .....	38
<i>Menù IMPOSTA: Imposta Filtri</i> .....	38
<i>Menù IMPOSTA: Imposta Potenza</i> .....	39
<i>Menù IMPOSTA: Sicurezza</i> .....	40
<i>Menù IMPOSTA: Pattern di prova</i> .....	41
<i>Menù IMPOSTA: Impostazioni Remote</i> .....	41
<i>Menù IMPOSTA: ID Proiettore</i> .....	41
<i>Menù IMPOSTA: Opzioni</i> .....	41
<i>Menù IMPOSTA: Reset Completo</i> .....	42
<i>Menù Info</i> .....	42



## **MANUTENZIONE..... 43**

<i>Sostituzione della lampada</i> .....	43
<i>Installazione e pulizia del filtro antipolvere</i> .....	45

## **ULTERIORI INFORMAZIONI ..... 46**

<i>Risoluzioni compatibili</i> .....	46
<i>Dimensioni immagine e distanza di proiezione</i> .....	49
<i>Dimensioni del proiettore e installazione del supporto a soffitto</i> .....	50
<i>Codici remoti IR</i> .....	51
<i>Risoluzione dei problemi</i> .....	53
<i>Indicatore di avviso</i> .....	55
<i>Specifiche tecniche</i> .....	57
<i>Sedi dell'azienda Optoma</i> .....	58

# SICUREZZA

	Il simbolo del fulmine, all'interno di un triangolo equilatero, è inteso per avvisare l'utente della presenza di "tensioni pericolose" non isolate all'interno del prodotto, che possono essere di potenza tale da costituire un pericolo di elettrocuzione per le persone.
	Il punto esclamativo inserito in un triangolo equilatero indica all'utente la presenza di importanti istruzioni relative al funzionamento e alla manutenzione (riparazione) nella documentazione acclusa all'apparecchio.

Attenersi a tutte le avvertenze, precauzioni ed istruzioni per la manutenzione raccomandate in questa guida.

## Importanti istruzioni per la sicurezza

- Non ostruire le fessure di ventilazione. Per garantire un funzionamento affidabile del proiettore e per proteggerlo dal surriscaldamento, si consiglia di installare l'apparecchio in un punto in cui la ventilazione non venga bloccata. Per esempio, non collocare il proiettore su un tavolo da caffè, su un divano o su un letto, ecc. Non posizionarlo in uno spazio chiuso, come una libreria o un armadio, che possa limitare la circolazione dell'aria.
- Per ridurre il rischio d'incendi e/o di elettrocuzioni non esporre il proiettore a pioggia o umidità. Non installare vicino a sorgenti di calore tipo radiatori, valvole o regolatori di calore, fornelli, stufe o altri apparati che producono calore (amplificatori inclusi).
- Non lasciare che oggetti o liquidi penetrino nel proiettore. Essi potrebbero entrare in contatto con punti di tensione pericolosi e provocare incendi o scosse elettriche.
- Non usare l'unità nelle seguenti condizioni:
  - In luoghi estremamente caldi, freddi o umidi.
    - (i) Assicurarsi che la temperatura d'ambiente sia compresa tra 5°C e 40°C
    - (ii) L'umidità relativa è tra 10% e 85%
  - In aree suscettibili a polvere e sporcizia eccessiva.
  - Vicino a qualsiasi apparecchiatura che generi un forte campo magnetico.
  - Alla luce diretta del sole.
- Non utilizzare il proiettore in luoghi in cui potrebbero essere presenti gas infiammabili o gas esplosivi nell'atmosfera. La lampada all'interno del proiettore si surriscalda durante il funzionamento e il gas potrebbe incendiarsi e causare incendi.
- Non usare l'unità se è stata danneggiata fisicamente o se è stata usata in modo non appropriato. I danni/abusi fisici sono i seguenti (senza limitazione a questi):
  - L'unità è stata fatta cadere.
  - Il cavo d'alimentazione o la spina è danneggiata.
  - Sul proiettore è stato versato del liquido.
  - Il proiettore è stato esposto a pioggia o umidità.
  - Qualcosa è caduto all'interno del proiettore, oppure qualcosa al suo interno si è allentato.
- Non collocare il proiettore su una superficie instabile. Il proiettore potrebbe cadere, causando lesioni o danni al proiettore stesso.
- Non bloccare la luce che fuoriesce dal proiettore quando è in funzione. La luce riscalda l'oggetto, sciogliendolo, e causare ustioni o incendi.
- Non aprire o smontare il prodotto perché si possono subire scosse elettriche.
- Non tentare di aggiustare da soli il proiettore. L'apertura e la rimozione delle coperture può esporre al contatto con parti in cui sono presenti voltaggi pericolosi o ad altri rischi. Prima di inviare il proiettore per la riparazione, contattare Optoma.
- Fare riferimento alle etichette apposte sul proiettore per gli avvisi sulla sicurezza.
- L'unità deve essere riparata esclusivamente da personale adeguato.



- Usare solamente attacchi/accessori specificati dal produttore.
- Non guardare direttamente nell'obiettivo del proiettore durante l'uso. La luce abbagliante può danneggiare gli occhi.
- Permettere all'unità di raffreddarsi quando si sostituisce la lampada. Seguire le istruzioni fornite a pagina 43-44.
- Questo proiettore rileva automaticamente la durata della lampada. Assicurarsi di cambiare la lampada quando il prodotto mostra i messaggi d'Avviso.
- Dopo avere sostituito il modulo lampada, ripristinare la funzione "Reset lampada" dal menù OSD "Impostazioni lampada".
- Quando si spegne il proiettore, assicurarsi che il ciclo di raffreddamento sia completato prima di scollegare l'alimentazione. Lasciare raffreddare il proiettore per almeno 90 secondi.
- Quando la lampada sta per raggiungere il termine della sua durata, sullo schermo apparirà il messaggio "Durata lampada superata.". Mettersi in contatto con il rivenditore oppure con il Centro assistenza per sostituire al più presto la lampada.
- Spegnerne e staccare la spina dalla presa di corrente prima di pulire il prodotto.
- Usare un panno morbido inumidito con un detergente neutro per pulire le coperture. Non usare detergenti abrasivi, cere o solventi per pulire l'unità.
- Scollegare la spina dalla presa di corrente CA se il prodotto non è usato per periodi prolungati.

**Nota:** Quando la lampada raggiunge il termine della sua durata, il proiettore non si riaccenderà finché non è stata sostituita la lampada. Attenersi alle procedure illustrate nella sezione "Sostituzione della lampada", a pagina 43-44, per sostituire la lampada.

- Non installare il proiettore in luoghi in cui potrebbe essere soggetto a vibrazioni o urti.
- Non toccare l'obiettivo con le mani nude.
- Rimuovere le batterie dal telecomando prima di conservarlo. Se si lasciano le batterie nel telecomando per lunghi periodi di tempo, potrebbero presentare perdite.
- Non utilizzare o riporre il proiettore in luoghi in cui potrebbe essere presente fumo causato da olio o sigarette, in quanto potrebbe influire negativamente sulla qualità delle prestazioni del proiettore.
- Attenersi alla corretta installazione dell'orientamento del proiettore in quanto un'installazione non standard potrebbe influire sulle prestazioni del proiettore.
- Utilizzare una presa e/o un dispositivo di protezione contro le sovratensioni in quanto le interruzioni e gli sbalzi di corrente possono DANNEGGIARE i dispositivi.

## Informazioni sulla sicurezza 3D

Attenersi a tutte le avvertenze e le precauzioni come consigliato prima che l'utente o un bambino utilizzi la funzione 3D.

### Attenzione

I bambini e gli adolescenti possono essere più suscettibili a problemi di salute associati con la visione 3D e devono essere sorvegliati durante la visione di queste immagini.

### Avviso di attacchi epilettici provocati da fotosensibilità ed altri rischi per la salute

- Alcuni spettatori possono sviluppare e manifestare crisi epilettiche o apoplettiche quando esposti a certe immagini intermittenti o luci contenute in alcune immagini del proiettore o di videogiochi. Se si soffre di epilessia o apoplezia, oppure se in famiglia ci sono casi di queste condizioni, consultare un medico prima di usare la funzione 3D.
- Anche coloro che in famiglia non casi di epilessia o apoplezia possono avere una condizione non ancora diagnosticata che può provocare una crisi epilettica da fotosensibilità.
- Le donne in stato di gravidanza, le persone anziane, le persone con varie malattie, coloro che soffrono d'insonnia, oppure che hanno abusato dell'alcol devono evitare di usare la funzione 3D di questa unità.
- Se si percepisce uno qualsiasi dei sintomi che seguono, smettere immediatamente la visione delle immagini 3D e consultare un medico: (1) visione alterata; (2) capogiri; (3) vertigini; (4) movimenti involontari come contrazione degli occhi o dei muscoli; (5) confusione; (6) nausea; (7) perdita di coscienza; (8) convulsioni; (9) crampi e/o (10) disorientamento. I bambini e gli adolescenti sono più propensi degli adulti a sviluppare questi sintomi. I genitori devono sorvegliare e controllare i bambini ed accertarsi, domandando, se hanno questi sintomi.

- L'utilizzo della proiezione 3D può anche provocare chinetosi, effetti secondari percettivi, disorientamento, affaticamento degli occhi e stabilità posturale ridotta. Si raccomanda agli utenti di fare pause frequenti per diminuire il potenziale di questi effetti. Se gli occhi sono affaticati o asciutti, oppure se si riscontra uno qualsiasi dei sintomi di cui sopra, smettere immediatamente di usare questo dispositivo e non riprendere ad usarlo fino a che siano trascorsi almeno trenta minuti dalla scomparsa dei sintomi.
- L'uso della proiezione 3D stando seduti troppo vicini allo schermo per periodi prolungati può ledere la vista. La distanza ideale di visione è pari a tre volte l'altezza dello schermo. Si raccomanda che gli occhi dello spettatore siano a livello con lo schermo.
- L'uso della proiezione 3D usando occhiali 3D per un periodo prolungato può provocare emicranie e affaticamento. Se si percepiscono emicranie, affaticamento o capogiri, smettere di usare la proiezione 3D e riposare.
- Non usare gli occhiali 3D per scopi diversi dalla visione della proiezione 3D.
- L'uso degli occhiali 3D per qualsiasi altro scopo (come occhiali generici, da sole, protettivi, eccetera) può provocare danni alla vista o indebolirla.
- La visione in proiezione 3D può causare disorientamento ad alcuni spettatori. Allo stesso modo, NON collocare il PROIETTORE 3D vicino a trombe delle scale aperte o su balconi dove può cadere, né vicino ad oggetti che potrebbero cadere sul proiettore danneggiandolo.

## Copyright

Questa pubblicazione, incluse tutte le fotografie, le illustrazioni e il software, è protetta dalle leggi internazionali sul copyright, con tutti i diritti riservati. Né il presente manuale né altri materiali qui contenuti possono essere riprodotti senza il consenso scritto dell'autore.

© Copyright 2015

## Disclaimer

Le informazioni di questo documento sono soggette a cambiamenti senza preavviso. Il produttore non si assume alcuna responsabilità né offre garanzie rispetto ai contenuti del presente documento ed in particolare non concede alcuna garanzia implicita di commerciabilità o idoneità a scopi specifici. Il produttore si riserva il diritto di rivedere e di modificare periodicamente i contenuti di questa pubblicazione, senza alcun obbligo da parte sua di avvisare o notificare chiunque di tali revisioni o modifiche.

## Riconoscimento dei marchi

Kensington è un marchio registrato negli Stati Uniti della ACCO Brand Corporation, con registrazioni rilasciate e applicazioni in corso di registrazione in altri Paesi del mondo.

HDMI, il logo HDMI e High-Definition Multimedia Interface sono marchi o marchi registrati di HDMI Licensing LLC negli Stati Uniti ed in altri Paesi.

DLP®, DLP Link e il logo DLP sono marchi registrati di Texas Instruments e BrilliantColor™ è un marchio di Texas Instruments.

Tutti gli altri nomi di prodotti utilizzati in questo manuale sono proprietà dei rispettivi proprietari e sono riconosciuti.

DARBEE è un marchio della Darbee Products, Inc.

MHL, Mobile High-Definition Link e il logo MHL sono marchi o marchi registrati di MHL licensing, LLC.

## FCC

Questo dispositivo è stato controllato ed è stato trovato conforme ai limiti di un apparecchio digitale di Classe B, in conformità all'articolo 15 delle norme FCC. Questi limiti sono stati determinati per poter garantire una protezione ragionevole da interferenze nocive nel caso di installazioni residenziali. Questo dispositivo genera, utilizza e può irradiare energia di frequenza radio e, se non è installato ed utilizzato in accordo alle istruzioni date, può causare interferenze dannose alle comunicazioni radio.

Non vi è tuttavia garanzia che non si verifichino interferenze in un'installazione particolare. Se questo dispositivo provoca interferenze dannose alla ricezione radiofonica o televisiva, che possono essere determinate accendendo o spegnendo il dispositivo, l'utente è incoraggiato a cercare di correggere l'interferenza adottando una o più delle seguenti misure:

- Riorientare o ricollocare l'antenna ricevente.
- Aumentare la distanza tra l'attrezzatura e l'antenna.
- Collegare l'attrezzatura ad una presa di corrente su di un circuito diverso da quello a cui è collegata l'antenna.
- Consultare il rivenditore o un tecnico specializzato radio / TV per aiuto.

### Avviso: Cavi schermati

Tutti i collegamenti ad alti dispositivi di computazione devono essere eseguiti usando cavi schermati per mantenere la conformità con le normative FCC.

### Attenzione

Cambiamenti o modifiche non espressamente approvati dal produttore, possono annullare l'autorità all'uso da parte dell'utente di questo proiettore, che è garantita dalla FCC (Federal Communications Commission).

### Condizioni operative

Questo dispositivo è conforme all'articolo 15 delle norme FCC. Il funzionamento è soggetto alle due seguenti condizioni:

1. Questo dispositivo non può provocare interferenze dannose.
2. Questo dispositivo deve accettare tutte le interferenze ricevute, incluse le interferenze che possono provocare operazioni indesiderate.

### Avviso: Utenti canadesi

Questo apparecchio di Classe B è conforme alla Normativa canadese ICES-003.

Remarque à l'intention des utilisateurs canadiens

Cet appareil numérique de la classe B est conforme à la norme NMB-003 du Canada.

## Dichiarazione di conformità per i Paesi della Comunità Europea

- Direttiva 2004/108/EC sulla Compatibilità Elettromagnetica (emendamenti inclusi)
- Direttiva 2006/95/EC sui bassi voltaggi
- Direttiva R & TTE 1999/5/EC sui terminali radio e di telecomunicazione (se il prodotto ha funzioni RF)

## RAEE



### Istruzioni sullo smaltimento

Non smaltire questo dispositivo elettronico nei rifiuti urbani. Per ridurre l'inquinamento ed assicurare la più alta protezione dell'ambiente globale, riciclare questo dispositivo.

# INTRODUZIONE

## Contenuto della confezione

Disimballare con cura e verificare che siano presenti tutti gli articoli elencati di seguito negli accessori standard. Alcuni elementi degli accessori optional potrebbero non essere disponibili in base al modello, alle specifiche e all'area geografica. Controllare il luogo presso cui si è effettuato l'acquisto. Alcuni accessori potrebbero variare a seconda dell'area geografica.

La scheda della garanzia è fornita solo in zone specifiche. Consultare il rivenditore per informazioni dettagliate.

## Accessori standard

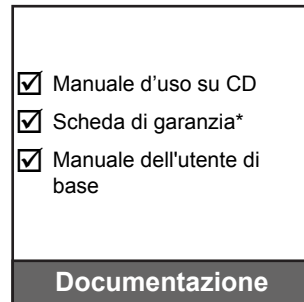

### Nota:

- *Il telecomando viene fornito con la batteria.*
- *\* Per informazioni sulla garanzia Europea, visitare il sito [www.optomaeurope.com](http://www.optomaeurope.com).*

## Accessori optional

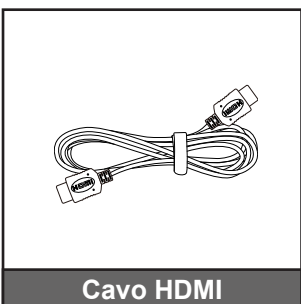
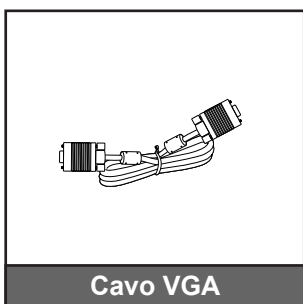
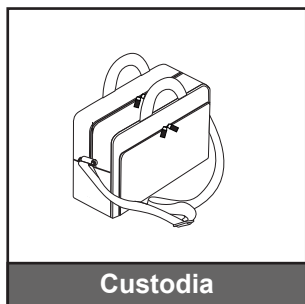

**Nota:** *Gli accessori optional variano in base al modello, alle specifiche e alla regione.*

# INTRODUZIONE

## Descrizione del prodotto

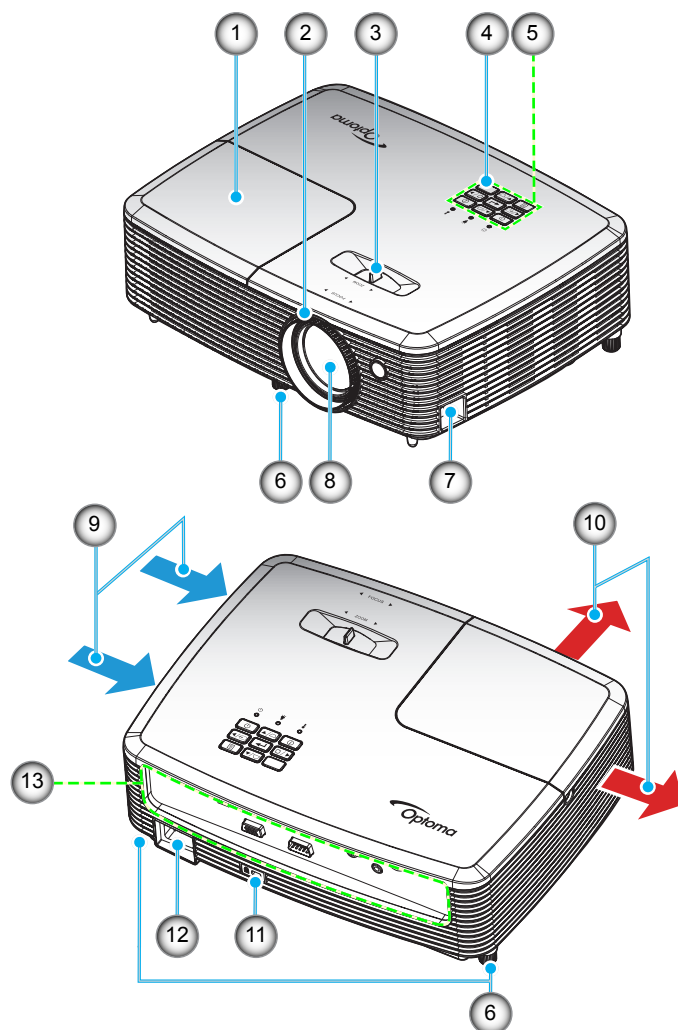

**Nota:** Non ostruire le prese d'aria di ingresso o uscita del proiettore.

(\*) Gli accessori optional variano in base al modello, alle specifiche e alla regione.

N.	Voce	N.	Voce
1.	Coperchio lampada	8.	Obiettivo
2.	Ghiera di messa a fuoco	9.	Ventilazione (presa d'aria)
3.	Leva dello zoom	10.	Ventilazione (uscita dell'aria)
4.	Ricevitore IR	11.	Dispositivo di sicurezza Kensington™
5.	Tastiera	12.	Presa di alimentazione
6.	Piedino di regolazione inclinazione	13.	Ingresso/uscita
7.	Barra di protezione		

# INTRODUZIONE

## Collegamenti

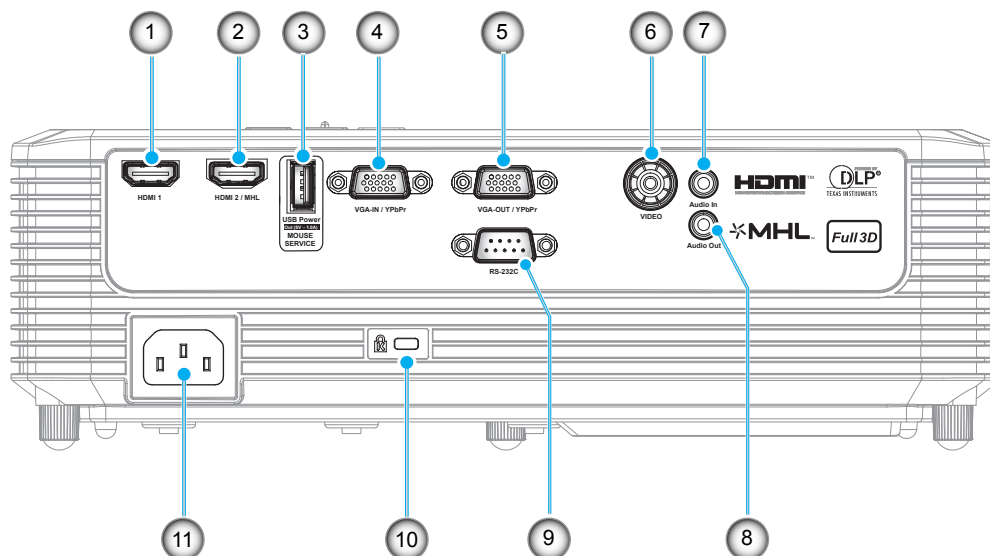

N.	Voce	Nome normativa					
		Tipo 1 SVGA	Tipo 2 SVGA	Tipo 3 SVGA e Tipo 4 XGA	Tipo 5 WXGA	Tipo 6 WXGA	Tipo 7 1080p
1.	Connettore HDMI 1	N/D	✓	✓	✓	✓	✓
2.	Connettore HDMI 2 / MHL	N/D	✓	N/D	N/D	✓	N/D
3.	Connettore di uscita alimentazione USB (5 V=1 A) / MOUSE / connettore SERVICE	✓*	✓	✓	✓*	✓	✓*
4.	Connettore VGA-IN / YPbPr	✓	N/D	✓	✓	✓	✓
5.	Connettore VGA-OUT / YPbPr	N/D	N/D	✓	N/D	✓	N/D
6.	Connettore VIDEO	✓	N/D	✓	✓	✓	✓
7.	Connettore Audio In	N/D	N/D	✓	✓	✓	✓
8.	Connettore Audio-Out	N/D	✓	✓	✓	✓	✓
9.	Connettore RS-232C	N/D	N/D	✓	✓	✓	✓
10.	Dispositivo di sicurezza Kensington™	✓	✓	✓	✓	✓	✓
11.	Presca di alimentazione	✓	✓	✓	✓	✓	✓

**Nota:** “✓” significa che la voce è supportata, “N/D” indica che la voce non è disponibile.

### Nota:

- Il mouse remoto richiede un telecomando speciale.
- \*Questo modello supporta funzionalità per mouse / service.

# INTRODUZIONE

## Tastiera

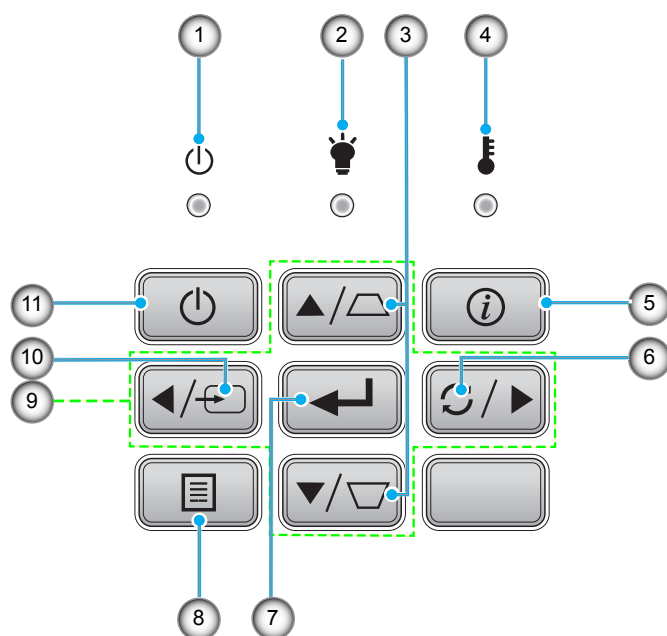

N.	Voce	N.	Voce
1.	LED di accensione/standby	7.	Applica
2.	LED lampada	8.	Menù
3.	Correzione distorsione trapezoidale	9.	Quattro tasti direzionali e di selezione
4.	LED Temperatura	10.	Sorgente
5.	Informazioni	11.	Alimentazione
6.	Re-Sync		

# INTRODUZIONE

## Telecomando

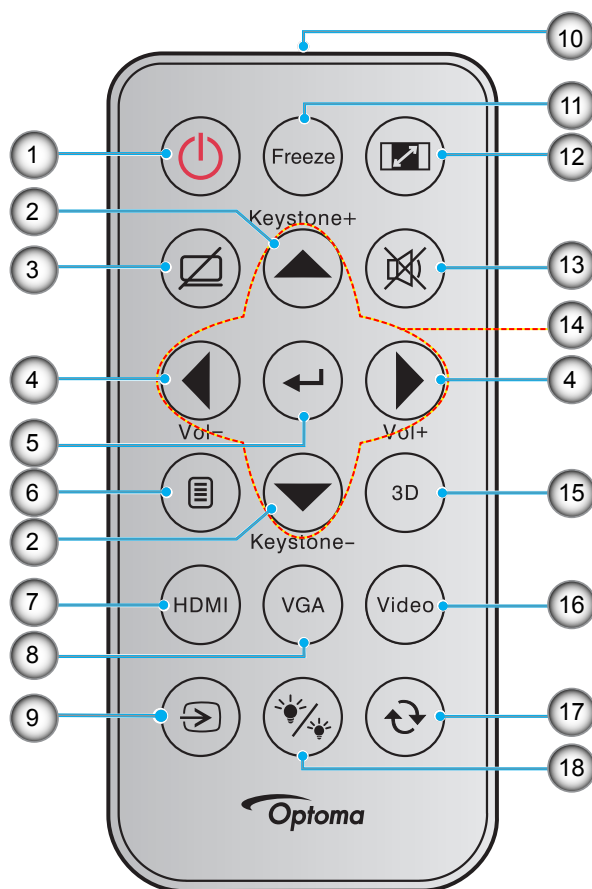

N.	Voce	N.	Voce
1.	Accensione/spengimento	10.	LED IR
2.	Correzione +/-	11.	Immagine fissa
3.	Esclusione AV	12.	Rapporto proporzioni
4.	Volume -/+	13.	Esclusione
5.	Applica	14.	Quattro tasti direzionali e di selezione
6.	Menù	15.	3D
7.	HDMI	16.	Video
8.	VGA	17.	Sincronizzazione
9.	Sorgente	18.	Modalità Lampada

### Nota:

- Alcuni tasti potrebbero non funzionali su modelli che non supportano queste funzioni.
- Prima di utilizzare il telecomando per la prima volta, rimuovere il nastro isolante trasparente. Per l'inserimento della batteria, vedere pagina 17.

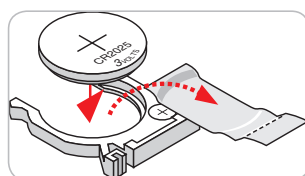



# CONFIGURAZIONE E INSTALLAZIONE

## Installazione del proiettore

Il proiettore è progettato per essere installato in una delle quattro posizioni possibili.

La disposizione della stanza o le preferenze personali detteranno l'installazione che sarà selezionata. Per determinare dove collocare il proiettore, considerare le dimensioni e la forma dello schermo, la posizione delle prese di corrente, come anche la distanza tra il proiettore ed il resto delle attrezzature.

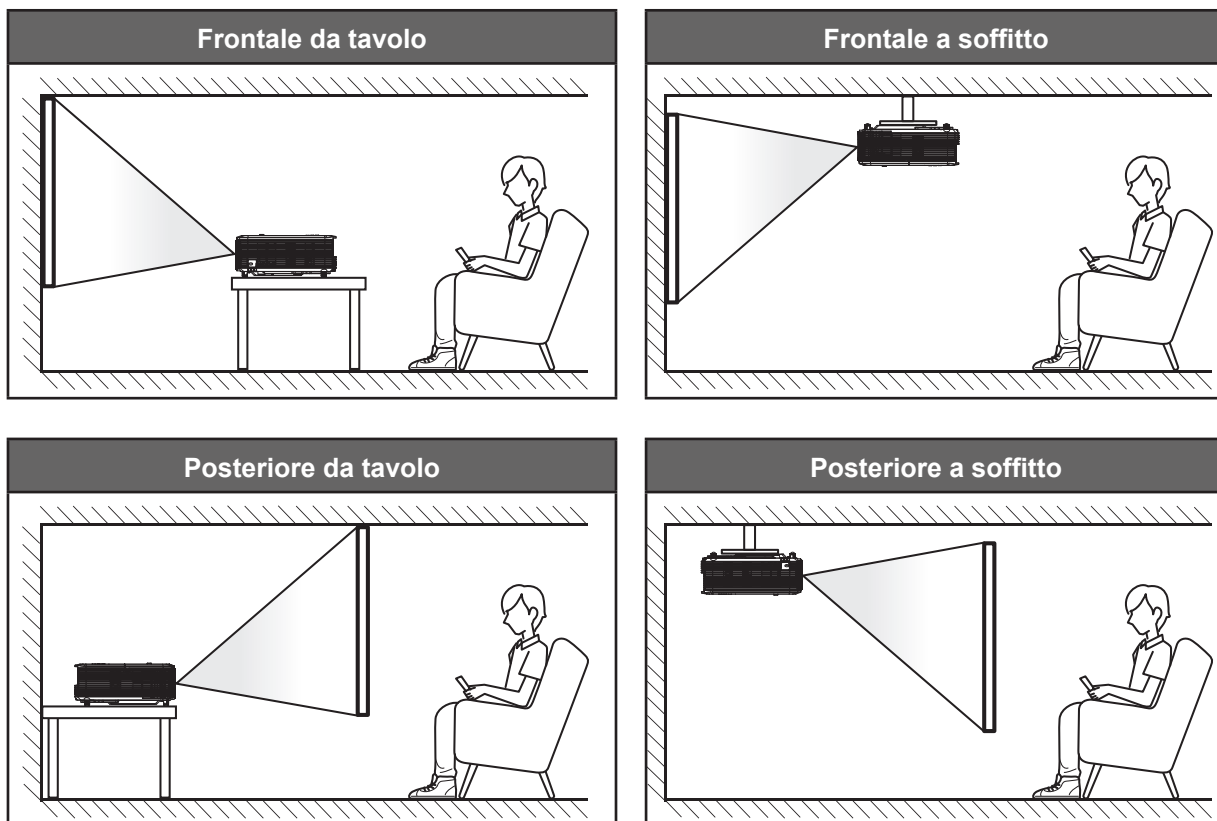

Il proiettore deve essere collocato su una superficie piatta e a 90 gradi / in perpendicolare rispetto allo schermo.

- Per informazioni su come determinare la posizione del proiettore per uno schermo di dimensioni specifiche, fare riferimento alla tabella delle distanze a pagina 49.
- Per informazioni su come determinare le dimensioni dello schermo per una distanza specifica, fare riferimento alla tabella delle distanze a pagina 49.

**Nota:** Quanto più lontano si colloca il proiettore dallo schermo, più aumentano le dimensioni delle immagini proiettate e l'offset verticale aumenta proporzionalmente.

### IMPORTANTE!

*Non utilizzare il proiettore in un orientamento differente da tavolo o supporto da soffitto. Il proiettore deve essere orizzontale e non inclinato in avanti/all'indietro o a sinistra/destra. Qualsiasi altro orientamento invaliderà la garanzia e potrebbe ridurre la durata della lampada del proiettore o del proiettore stesso. Rivolgersi ad Optoma per consigli sull'installazione standard.*

# CONFIGURAZIONE E INSTALLAZIONE

## Collegamento delle sorgenti al proiettore

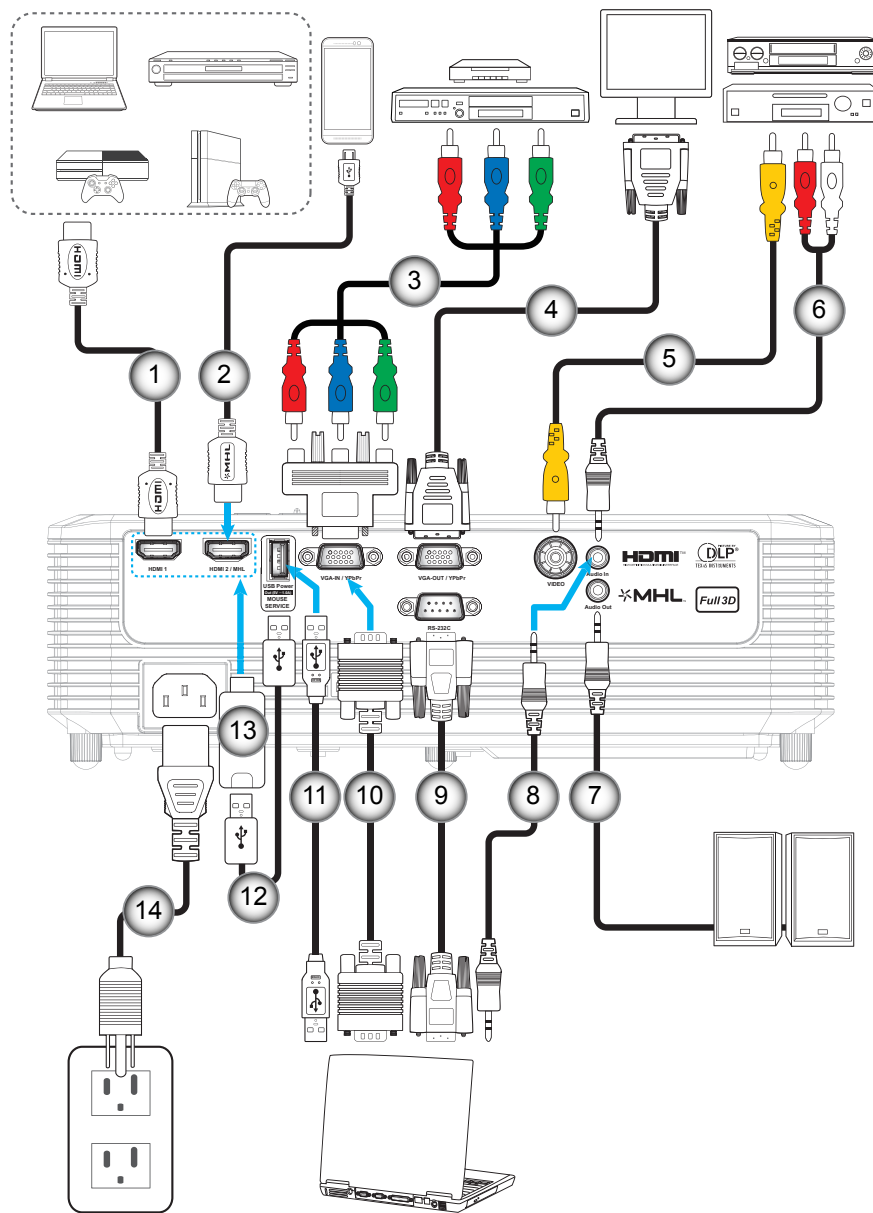

N.	Voce	Nome normativa					
		Tipo 1 SVGA	Tipo 2 SVGA	Tipo 3 SVGA e Tipo 4 XGA	Tipo 5 WXGA	Tipo 6 WXGA	Tipo 7 1080p
1.	Cavo HDMI	N/D	✓	✓	✓	✓	✓
2.	Cavo HDMI/MHL	N/D	✓	N/D	N/D	✓	N/D
3.	Cavo component RCA	✓	N/D	✓	✓	✓	✓
4.	Cavo uscita VGA	N/D	N/D	✓	N/D	✓	N/D
5.	Cavo video	✓	N/D	✓	✓	✓	✓
6.	Cavo ingresso audio	N/D	N/D	✓	✓	✓	✓
7.	Cavo uscita audio	N/D	✓	✓	✓	✓	✓

# CONFIGURAZIONE E INSTALLAZIONE

N.	Voce	Nome normativa					
		Tipo 1 SVGA	Tipo 2 SVGA	Tipo 3 SVGA e Tipo 4 XGA	Tipo 5 WXGA	Tipo 6 WXGA	Tipo 7 1080p
8.	Cavo ingresso audio	N/D	N/D	✓	✓	✓	✓
9.	Cavo RS232	N/D	N/D	✓	✓	✓	✓
10.	Cavo di ingresso VGA	✓	N/D	✓	✓	✓	✓
11.	Cavo USB (controllo mouse)	✓	✓	✓	✓	✓	✓
12.	Cavo di alimentazione USB	N/D	✓	✓	N/D	✓	N/D
13.	Chiavetta HDMI	N/D	✓	✓	N/D	✓	N/D
14.	Cavo di alimentazione	✓	✓	✓	✓	✓	✓

**Nota:** “✓” significa che la voce è supportata, “N/D” indica che la voce non è disponibile.

# CONFIGURAZIONE E INSTALLAZIONE

## Regolazione dell'immagine proiettata

### Altezza dell'immagine

Il proiettore è dotato di un piedino d'elevazione per regolare l'altezza dell'immagine.

1. Individuare il piedino regolabile sulla parte inferiore del proiettore.
2. Girare i piedini regolabili in senso orario o antiorario per abbassare o sollevare il proiettore.

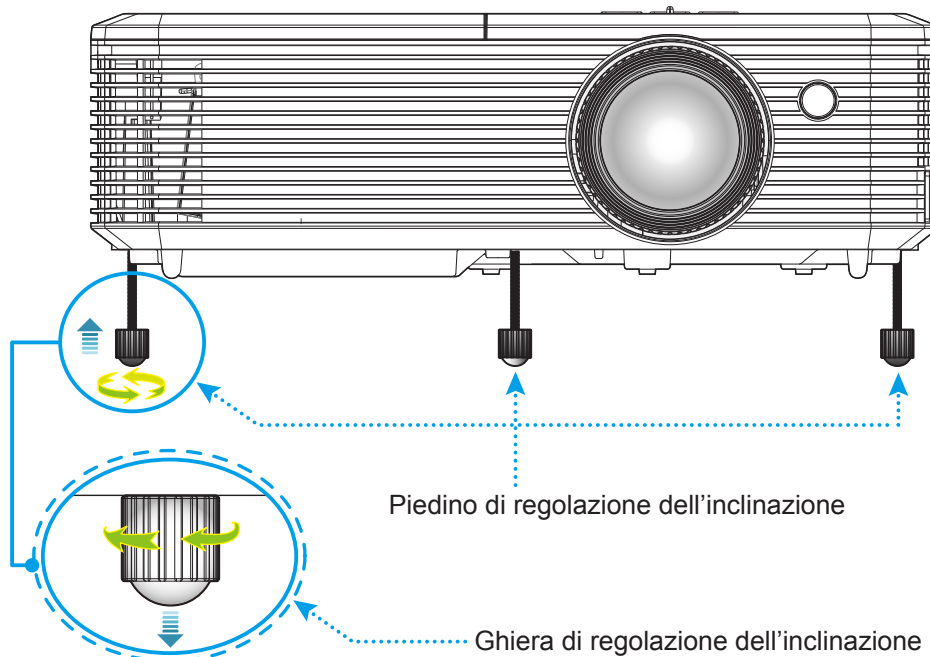

### Zoom e messa a fuoco

- Per regolare le dimensioni dell'immagine, girare la leva di zoom in senso orario o antiorario per aumentare o diminuire le dimensioni delle immagini proiettate.
- Per regolare la messa a fuoco, girare la ghiera di messa a fuoco in senso orario o antiorario finché l'immagine non è nitida e leggibile.

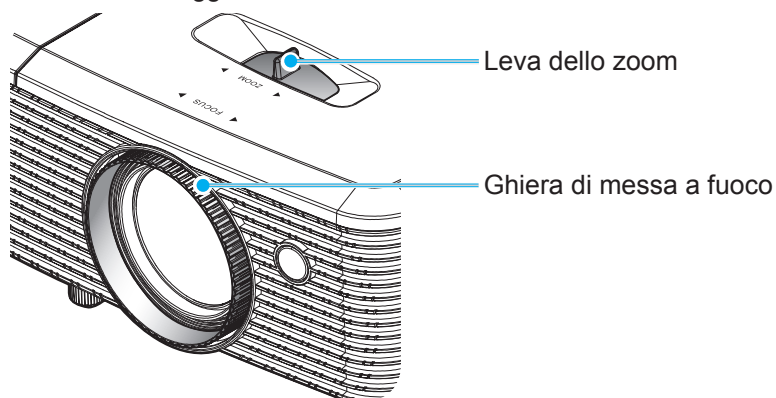

**Nota:** Il proiettore mette a fuoco ad una distanza compresa tra 1 m e 10 m.

# CONFIGURAZIONE E INSTALLAZIONE

## Configurazione del telecomando

### Inserimento/sostituzione delle batterie

1. Premere il coperchio del vano batterie e farlo scorrere per estrarlo.

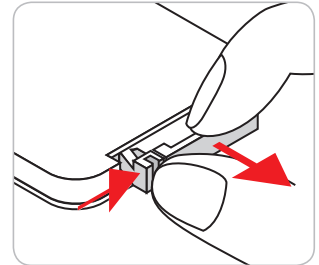

2. Inserire la nuova batteria nel vano. Rimuovere la vecchia batteria ed inserirne una nuova (CR2025). Assicurarsi che il lato con il simbolo "+" sia rivolto verso l'alto.

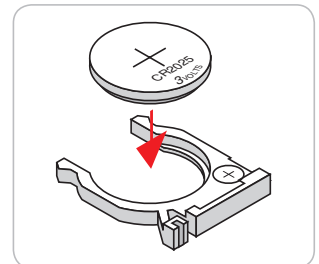

3. Riporre il coperchio.

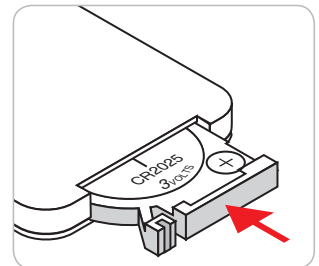

**ATTENZIONE:** Per garantire un utilizzo sicuro, osservare le seguenti precauzioni:

- Utilizzare una batteria di tipo CR2025.
- Evitare il contatto con acqua o liquidi.
- Non esporre il telecomando a umidità o calore.
- Non far cadere il telecomando.
- Se la batteria presenta perdite nel telecomando, pulirlo con cura e inserire una nuova batteria.
- C'è rischio di esplosioni se la batteria viene sostituita con una di altro tipo.
- Smaltire le batterie usate nel rispetto delle normative in vigore.

# CONFIGURAZIONE E INSTALLAZIONE

## Portata effettiva

Il sensore a raggi infrarossi (IR) del telecomando si trova sulla parte superiore del proiettore. Per funzionare in modo corretto, il telecomando deve essere tenuto con una inclinazione massima di 20 gradi rispetto al sensore IR del proiettore. La distanza tra il telecomando ed il sensore non deve essere superiore a 7 metri.

- Assicurarsi che tra il telecomando ed il sensore IR del proiettore non ci siano ostacoli che possano disturbare i raggi infrarossi.
- Assicurarsi che sul trasmettitore IR del telecomando non si rifletta direttamente la luce solare o lampade fluorescenti.
- Tenere il telecomando ad una distanza di oltre 2 metri dalle lampade fluorescenti per evitare anomalie.
- Se il telecomando è vicino a lampade fluorescenti a inverter, a volte potrebbe non funzionare correttamente.
- Se il telecomando e il proiettore si trovano troppo vicini, il telecomando potrebbe non funzionare correttamente.

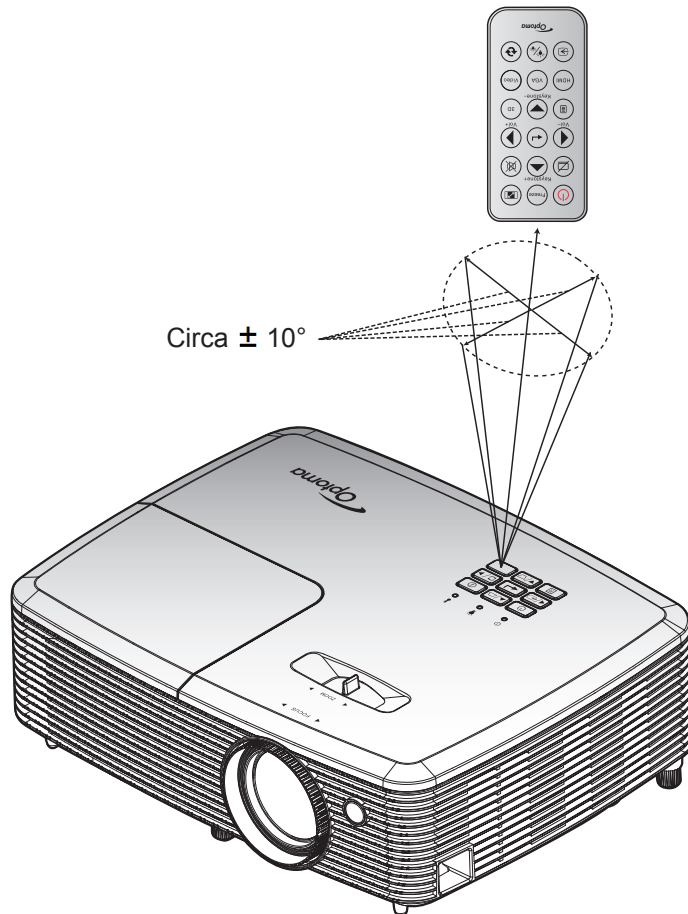

# USO DEL PROIETTORE

## Accensione/spegnimento del proiettore

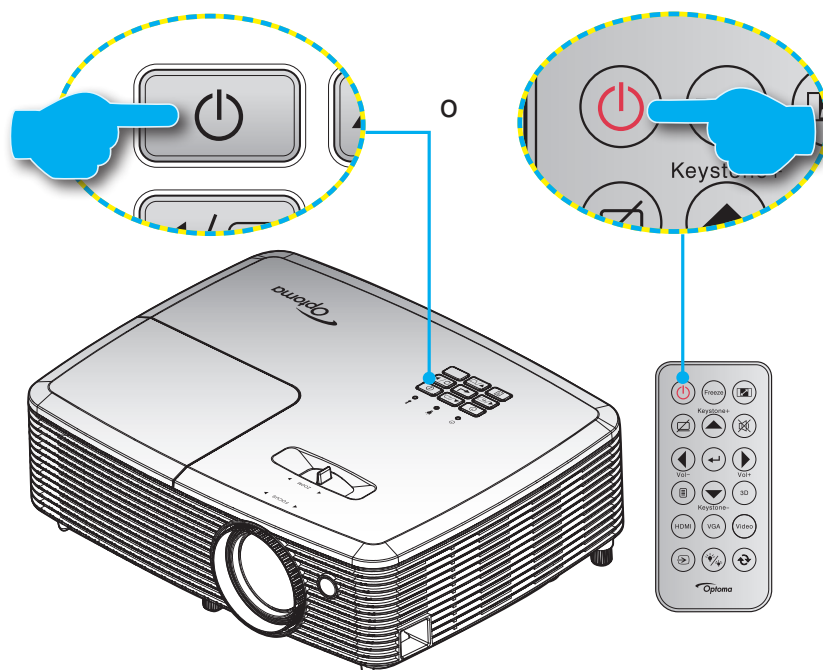

### Accensione

1. Inserire saldamente il cavo elettrico e il cavo segnale/sorgente. Una volta effettuato il collegamento, il LED di accensione/standby diventa rosso.
2. Accendere il proiettore premendo “**⏻**” sul tastierino del proiettore o sul telecomando.
3. La schermata iniziale viene visualizzata dopo circa 10 secondi ed il LED di accensione/standby lampeggerà di colore verde o blu lampeggiante.

**Nota:** La prima volta che si accende il proiettore, verrà richiesto di selezionare la lingua preferita, l'orientamento della proiezione e altre impostazioni.

### Spegnimento

1. Spegner il proiettore premendo “**⏻**” sul tastierino del proiettore o sul telecomando.
2. Viene visualizzato il seguente messaggio:

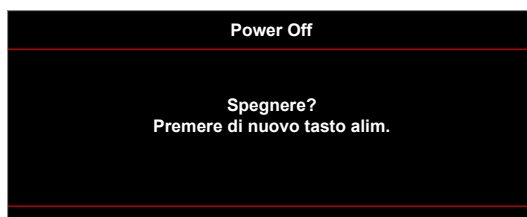

3. Premere di nuovo il tasto “**⏻**” per confermare, diversamente il messaggio scompare dopo 15 secondi. Quando si preme il tasto “**⏻**” per la seconda volta, il proiettore si spegne.
4. Le ventoline di raffreddamento continuano a funzionare per circa 10 secondi durante il ciclo di raffreddamento, ed il LED di accensione/standby lampeggerà di colore verde o blu lampeggiante. Quando il LED di accensione/standby diventa rosso scuro significa che il proiettore è entrato in modalità standby. Per riaccendere il proiettore, è necessario attendere finché il ciclo di raffreddamento è terminato ed il proiettore accede alla modalità standby. Quando il proiettore è in modalità standby, premere di nuovo il tasto “**⏻**” per accenderlo.
5. Scollegare il cavo di alimentazione dalla presa elettrica e dal proiettore.

**Nota:** Si consiglia di non riaccendere il proiettore subito dopo lo spegnimento.

# USO DEL PROIETTORE

## Selezione di una sorgente di ingresso

Accendere la sorgente connessa che si desidera visualizzare (computer, notebook, lettore video, ecc.). Il proiettore rileverà automaticamente la sorgente. Se sono connesse varie sorgenti, premere il tasto Source sul tastierino del proiettore o sul telecomando per selezionare l'ingresso desiderato.

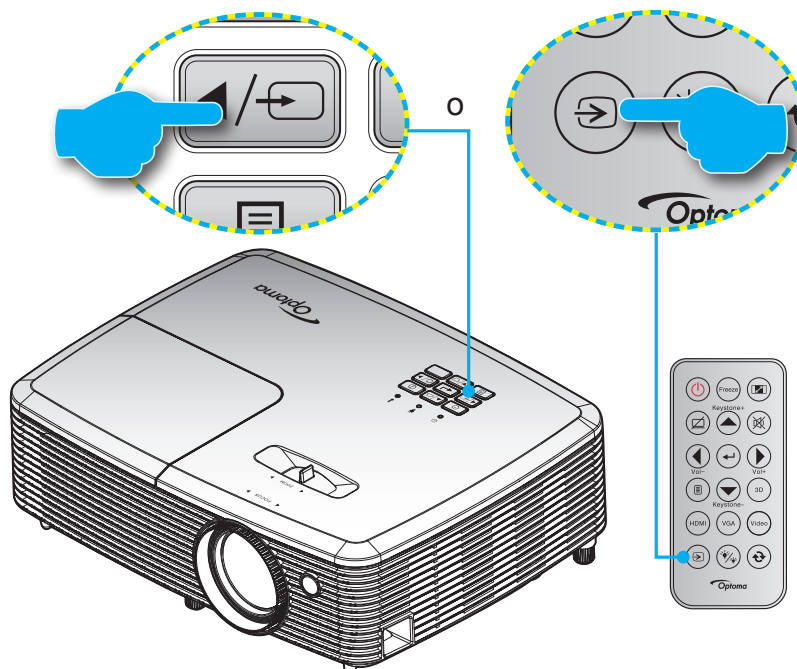





# USO DEL PROIETTORE

## Navigazione sul menù e funzioni

Il proiettore ha dei menù OSD multilingue che consentono di eseguire le regolazioni dell'immagine e di cambiare una varietà di impostazioni. Il proiettore rileverà automaticamente la sorgente.

1. Premere il tasto  del telecomando o del tastierino del proiettore per aprire il menù OSD.
2. Quando il menù OSD è visualizzato, usare i tasti ▲▼ per selezionare qualsiasi voce del menù principale. Mentre si eseguono le selezioni in una pagina particolare, premere il tasto ← o ► per accedere al menù secondario.
3. Usare i tasti ◀▶ per selezionare la voce desiderata nel menù secondario, quindi premere il tasto ← o ► per visualizzare altre impostazioni. Regolare le impostazioni con i tasti ◀▶.
4. Nel menù secondario, selezionare la voce successiva e regolarla come descritto sopra.
5. Premere ← o ► per confermare e la schermata tornerà al menù principale.
6. Per uscita, premere di nuovo ◀ o . Il menù OSD si chiuderà ed il proiettore salverà automaticamente le nuove impostazioni.

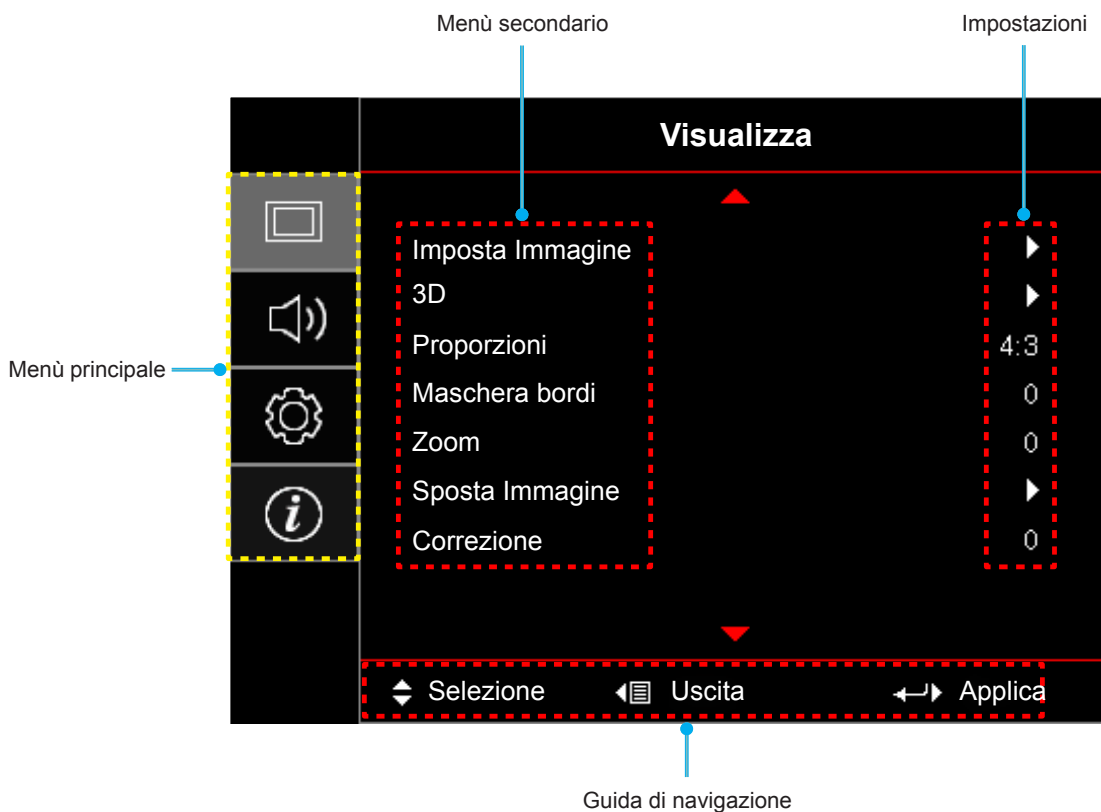

# USO DEL PROIETTORE









## Struttura del menù OSD

Menù principale	Menù secondario	Menù secondario 2	Menù secondario 3	Menù secondario 4	Valori	
Visualizza	Imposta Immagine	Modalità display [Dati]			Presentazione	
					Luminosa	
					Cinema	
					Gioco	
					sRGB	
					DICOM	
					Utente	
					3D	
		Pared de color [Dati]				Off [Imp. predefinite]
						Lavagna
						Color amarillo
						Color verde
						Color azul
						Rosa
						Grigio
		Luminosità				-50~50
		Contrasto				-50~50
		Nitidezza				1~15
		Colore				-50~50
		Tonalità				-50~50
		Gamma		Film		
				Video		
				Grafica		
				Standard(2.2)		
				1.8		
				2.0		
		Impostazioni colore		BrilliantColor™		
Temp. colore [Modello dati]					Caldo	
					Media	
					Freddo	

# USO DEL PROIETTORE

Menù principale	Menù secondario	Menù secondario 2	Menù secondario 3	Menù secondario 4	Valori
Visualizza	Imposta Immagine	Impostazioni colore	Corrispondenza Colore	Colore	R [Imp. predefinite]
					G
					B
					C
					Y
					M
					W
				Saturazione	-50~50 [Imp. predefinite: 0]
				Tinta	-50~50 [Imp. predefinite: 0]
				Guadagno	-50~50 [Imp. predefinite: 0]
			Reset	Annulla [Imp. predefinite]	
				Sì	
			Uscita		
			Guadagno/bias RGB	Guadagno Rosso	-50~50
				Guadagno Verde	-50~50
				Guadagno Blu	-50~50
				Bias Rosso	-50~50
				Bias Verde	-50~50
				Bias Blu	-50~50
				Reset	Annulla [Imp. predefinite]
				Sì	
			Uscita		
			Spazio Colore [Non ingresso HDMI]		Auto [Imp. predefinite]
					RGB
					YUV
			Spazio Colore [Ingresso HDMI]		Auto [Imp. predefinite]
					RGB(0~255)
					RGB(16~235)
					YUV
			Canali RGB		Normale [Imp. predefinite]
					Rosso
					Verde
					Blu
			Livello bianco		-50~50
			Livello nero		-50~50
			Saturazione		-50~50
			Tinta		-50~50
IRE		0			
		7.5			
Uscita					

# USO DEL PROIETTORE

Menù principale	Menù secondario	Menù secondario 2	Menù secondario 3	Menù secondario 4	Valori
Visualizza	Imposta Immagine	Segnale	Automatic		Off
					On [Imp. predefinite]
			Frequenza		0~100 [Imp. predefinite]: 0]
			Fase		-50~50 [Imp. predefinite]: 0]
			Posizione O.		-50~50 [Imp. predefinite]: 0]
			Posizione V.		-50~50 [Imp. predefinite]: 0]
		Uscita			
		Modalità luminosa [Base lampada - Dati]			Luminosa [Imp. predefinite]
					Eco.
					Dynamic
		Reset			Eco+
	3D	Modalità 3D			Off
					DLP-Link [Imp. predefinite]
					IR
		3D ->2D			3D [Imp. predefinite]
					L
					R
		3D Formato			Auto [Imp. predefinite]
					SBS
					Top and Bottom
					Frame Sequential
		Inv. sinc. 3D			On
				Off [Imp. predefinite]	
	Rapporto proporzioni			4:3	
				16:9	
				16:10 [Modelli WXGA WUXGA]	
				LBX [Eccetto modelli SVGA XGA]	
				Nativo	
				Auto	
	Maschera bordi			0~10 [Imp. predefinite]: 0]	
	Zoom			-5~25 [Imp. predefinite]: 0]	
	Sposta Immagine	H: 0; V: -100			[Imp. predefinite: 0]
		H: -100; V: 0			
H: 100; V: 0					
H: 0; V: 100					
H: -100; V: 0					
H: 0; V: -100					
H: 100; V: 0					
H: 0; V: 100					
Correzione			-40~40 [Imp. predefinite: 0]		

# USO DEL PROIETTORE

Menù principale	Menù secondario	Menù secondario 2	Menù secondario 3	Menù secondario 4	Valori		
Audio	Esclusione				Off [Imp. predefinite]		
					On		
	Volume				0-10 [Imp. predefinite]: 5]		
Imposta	Proiezione				Frontale  [Imp. predefinite]		
					Posteriore 		
					Soffitto-In alto 		
					Posteriore-In alto 		
	Tipo di schermo	[Modelli WXGA WUXGA]				16:9	
						16:10 [Imp. predefinite]	
	Impostazioni lampada	Memo lampada				Off	
		Reset lampada				On [Imp. predefinite]	
	Imposta Filtri	Optional Filter Installed				Annulla [Imp. predefinite]	
						Sì	
		Ore Uso Filtro					Sì
							No
							(Solo lettura)
							Off
							300hr
		Promemoria Filtro					500hr [Imp. predefinite]
						800hr	
						1000hr	
	Filtro Reset					Annulla [Imp. predefinite]	
						Sì	
	Imposta Potenza	Accensione diretta				Off [Imp. predefinite]	
						On	
		Spegnimento autom. (min)					0~180 (5 min di incrementi) [Imp. predefinite: 0]
							0~990 (30 min di incrementi) [Imp. predefinite: 0]
		Timer sospensione	Timer sospensione (min)				Sì
			Siempre encendido				No [Imp. predefinite]
		Sommaro					Off
					On [Imp. predefinite]		
Mod. energia (Standby)					Attiva		
					Eco. [Imp. predefinite]		
Sicurezza	Sicurezza						
		Timer di sicurezza	Mese				
			Giorno				
	Ora						
Modifica Password							

# USO DEL PROIETTORE

Menù principale	Menù secondario	Menù secondario 2	Menù secondario 3	Menù secondario 4	Valori		
Imposta	Pattern di prova				Off		
					Griglia		
					Bianco		
	Impostazioni Remote [dipende dal telecomando]	Funzione IR				On	
						Off	
		Utente1				HDMI 2	
						Pattern di prova	
						Luminosità	
						Contrasto	
						Timer sospensione	
						Corrispondenza Colore	
						Temp. colore	
						Gamma	
						Proiezione	
						Impostazioni lampada	
						Zoom	
						Immagine fissa	
						MHL	
			Utente2				HDMI 2
							Pattern di prova
							Luminosità
							Contrasto
							Timer sospensione
						Corrispondenza Colore	
						Temp. colore	
						Gamma	
						Proiezione	
				Impostazioni lampada			
			Zoom				
			Immagine fissa				
			MHL				

# USO DEL PROIETTORE

Menù principale	Menù secondario	Menù secondario 2	Menù secondario 3	Menù secondario 4	Valori	
Imposta	Manuale dell'utente [dipende dal telecomando]	Utente3			HDMI 2	
					Pattern di prova	
					Luminosità	
					Contrasto	
					Timer sospensione	
					Corrispondenza Colore	
					Temp. colore	
					Gamma	
					Proiezione	
					Impostazioni lampada	
					Zoom	
					Immagine fissa	
			MHL			
		ID Proiettore				00~99
		Opzioni	Lingua			English [Imp. predefinite]
						Deutsch
						Français
						Italiano
						Español
						Português
						Polski
						Nederlands
						Svenska
						Norsk
						Dansk
						Suomi
						ελληνικά
						繁體中文
						简体中文
						日本語
						한국어
						Русский
						Magyar
						Čeština
						عربي
					ไทย	
					Türkçe	
			فارسی			
			Tiếng Việt			
			Bahasa Indonesia			
			Română			
			Slovenčina			
		Sottotitoli			CC1	
						CC2
						Off [Imp. predefinite]

# USO DEL PROIETTORE

Menù principale	Menù secondario	Menù secondario 2	Menù secondario 3	Menù secondario 4	Valori
Imposta	Opzioni	Impostazioni Menù	Posizione menù		In alto a sinistra
					In alto a destra
					Centro  [Imp. predefinite]
					In basso a sinistra
					In basso a destra
			Menu Timer		Off
					5 Secondi
					10 Secondi [Imp. predefinite]
			Origine input		HDMI (Tipo 3 SVGA/ Tipo 4 XGA/ Tipo 5 WXGA/ Tipo 7 1080p)
					HDMI1 (Tipo 2 SVGA/ Tipo 6 WXGA)
				HDMI2/MHL (Tipo 2 SVGA/ Tipo 6 WXGA)	
				VGA (Tipo 1 SVGA/ Tipo 3 SVGA/ Tipo 4 XGA/ Tipo 5 WXGA/ Tipo 6 WXGA/ Tipo 7 1080p)	
				Video (Tipo 1 SVGA/ Tipo 3 SVGA/ Tipo 4 XGA/ Tipo 5 WXGA/ Tipo 6 WXGA/ Tipo 7 1080p)	
		Nome Ingresso	HDMI		Imp. predefinite (Tipo 3 SVGA/ Tipo 4 XGA/ Tipo 5 WXGA/ Tipo 7 1080p) [Imp. predefinite]
					Personalì (Tipo 3 SVGA/ Tipo 4 XGA/ Tipo 5 WXGA/ Tipo 7 1080p)
			HDMI1		Imp. predefinite (Tipo 2 SVGA/ Tipo 6 WXGA) [Imp. predefinite]
					Personalì (Tipo 2 SVGA/ Tipo 6 WXGA)
			HDMI2/MHL		Imp. predefinite (Tipo 2 SVGA/ Tipo 6 WXGA) [Imp. predefinite]
					Personalì (Tipo 2 SVGA/ Tipo 6 WXGA)
			VGA		Imp. predefinite (Tipo 1 SVGA/ Tipo 3 SVGA/ Tipo 4 XGA/ Tipo 5 WXGA/ Tipo 6 WXGA/ Tipo 7 1080p) [Imp. predefinite]
					Personalì (Tipo 1 SVGA/ Tipo 3 SVGA/ Tipo 4 XGA/ Tipo 5 WXGA/ Tipo 6 WXGA/ Tipo 7 1080p)
			Video		Imp. predefinite (Tipo 1 SVGA/ Tipo 3 SVGA/ Tipo 4 XGA/ Tipo 5 WXGA/ Tipo 6 WXGA/ Tipo 7 1080p) [Imp. predefinite]
					Personalì (Tipo 1 SVGA/ Tipo 3 SVGA/ Tipo 4 XGA/ Tipo 5 WXGA/ Tipo 6 WXGA/ Tipo 7 1080p)



# USO DEL PROIETTORE

Menù principale	Menù secondario	Menù secondario 2	Menù secondario 3	Menù secondario 4	Valori	
Imposta	Opzioni	Altitudine elevata			Off [Imp. predefinite]	
					On	
		Blocca Modalità Display			Off [Imp. predefinite]	
					On	
		Blocco tastiera			Off [Imp. predefinite]	
					On	
		Nascondi informazioni			Off [Imp. predefinite]	
					On	
		Logo			Imp. predefinite [Imp. predefinite]	
					Neutro	
	Colore di sfondo			Nessuno [Imp. predefinite]		
				Blu		
				Rosso		
				Verde		
				Grigio		
			Logo			
Reset	Reset OSD			Annulla [Imp. predefinite]		
				Sì		
	Ripristina a valori di fabbrica			Annulla [Imp. predefinite]		
				Sì		
Informazioni	Numero di Registrazione					
	Numero di Serie					
	Sorgente Ingresso Corrente					
	Risoluzione				00x00	
	Frequenza di aggiornamento				0,00Hz	
	ID Proiettore				00~99	
	Modalità display					
	Mod. energia (Standby)					
	Modalità luminosa					
	Ore filtro					
	Ore lampada	Modalità luminosa				0H
		Modalità Eco				0H
		Modalità dinamica				0H
		Modalità Eco+				0H
		Ore totali				
	Versione FW	Sistema				
MCU						

## Nota:

- Se si imposta Segnale su Automatic, le voci di Fase e Frequenza non sono disponibili. Se si imposta "Segnale" su una sorgente di ingresso specifica, le voci di Fase e Frequenza vengono visualizzate affinché l'utente le regoli e salvi manualmente nelle impostazioni.

# USO DEL PROIETTORE

- *“Reset lampada” nell’OSD ripristinano Ore lampada nell’OSD e Ore lampada in modalità assistenza. Le ore di proiezione in modalità assistenza non vengono ripristinate.*
- *Quando si apportano modifica nella funzione “Funzione IR”, “Proiezione” o “Blocco tastiera”, sullo schermo viene visualizzato un messaggio di conferma. Selezione “Sì” per salvare le impostazioni.*
- *Ogni modalità di visualizzazione può essere regolata e il valore salvato.*
- *In maschera bordi di temporizzazione 3D, lo zoom/la mascheratura del bordo vengono disabilitati per evitare l'interruzione dell'immagine.*

# USO DEL PROIETTORE

## *Menù Visualizza*

### Menù Visualizza: Imposta Immagine

#### Modalità display

Ci sono diverse impostazioni predefinite ottimizzate per vari tipi d'immagine.

- **Presentazione:** Questa modalità è adatta per presentazioni PowerPoint quando il proiettore è collegato al PC.
- **Luminosa:** Colori e luminosità massimi per l'input PC.
- **Cinema:** Selezione questa modalità per Home Theater.
- **Gioco:** Selezione questa modalità per aumentare il livello di luminosità e di tempo di risposta per videogiochi.
- **sRGB:** Colori standard accurati.
- **DICOM:** Questa modalità consente di proiettare immagini mediche in bianco e nero, ad esempio radiografia a raggi X, risonanza magnetica, ecc.
- **Utente:** Memorizza le impostazioni dell'utente.
- **3D:** Per ottenere l'effetto 3D, è necessario disporre di occhiali 3D. Assicurarsi che il PC/il dispositivo portatile disponga di una scheda grafica Quad buffer con uscita di segnale da 120 Hz e di un lettore 3D installato.

#### Pared de color [Modalità dati]

Usare questa funzione per ottenere un'immagine ottimizzata in base al colore della parete. Selezione tra off, Lavagna, Color amarillo, Color verde, Color azul, Rosa e Grigio.

#### Luminosità

Regola la luminosità delle immagini.

#### Contrasto

Il contrasto controlla la differenza tra le aree più chiare e più scure dell'immagine.

#### Nitidezza

Regola la nitidezza dell'immagine.

#### Colore

Regola un'immagine video da bianco e nero a colori completamente saturi.

#### Tonalità

Regola il bilanciamento dei colori rosso e verde.

#### Gamma

Impostare il tipo di curva gamma. Dopo avere completato l'impostazione e la sintonizzazione iniziale, usare la funzione di regolazione Gamma per ottimizzare il rendimento dell'immagine.

- **Film:** per Home Theater.
- **Video:** Per sorgente video o TV.
- **Grafica:** Per sorgente PC/Foto.
- **Standard(2.2):** Per le impostazioni standardizzate.
- **1.8/ 2.0/ 2.4:** Per sorgente PC/Foto specifica.

# USO DEL PROIETTORE

## Impostazioni colore

Configurare le impostazioni colore.

- **BrilliantColor™**: Questa voce regolabile impiega un nuovo algoritmo di elaborazione del colore e miglioramenti per abilitare una maggiore luminosità fornendo alle immagini colori più reali e vibranti.
- **Temp. colore (solo modalità dati)**: Selezione una temp. colore tra Caldo, Media e Freddo.
- **Temp. colore**: Selezione una temp. colore tra D50, D65, D75, D83, D93 e Nativo.
- **Corrispondenza Colore**: Selezione le seguenti opzioni:
  - Colore: Regolare i livelli di rosso (R), verde (G), nero (B), ciano (C), giallo (Y), magenta (M) e bianco (W) dell'immagine.
  - Saturazione: Regola un'immagine video da bianco e nero a colori completamente saturi.
  - Tinta: Regola il bilanciamento dei colori rosso e verde.
  - Guadagno: Regolare la luminosità dell'immagine.
  - Reset: Ripristinare le impostazioni predefinite per Corrispondenza Colore.
  - Uscita: Uscita dal menù "Corrispondenza Colore".
- **Guadagno/bias RGB**: Questa impostazione consente di configurare la luminosità (guadagno) e il contrasto (bias) di un'immagine.
  - Reset: Ripristinare le impostazioni predefinite per Guadagno/bias RGB.
  - Uscita: Uscita dal menù "Guadagno/bias RGB".
- **Spazio Colore (solo ingresso non HDMI)**: Selezione un tipo di matrice a colori adeguato tra le seguenti opzioni: Auto, RGB o YUV.
- **Spazio Colore (solo ingresso HDMI)**: selezionare un tipo di matrice a colori adeguato tra le seguenti opzioni: Auto, RGB(0~255), RGB(16~235) e YUV.
- **Canali RGB**: Selezione tra i canali normale, rosso, verde o blu.
- **Livello bianco**: Consente all'utente di regolare Livello bianco quando si immettono segnali Video.
- **Livello nero**: Consente all'utente di regolare Livello nero quando si immettono segnali Video.
- **Saturazione**: Regola un'immagine video da bianco e nero a colori completamente saturi.
- **Tinta**: Regola il bilanciamento dei colori rosso e verde.
- **IRE**: Consente all'utente di regolare il valore IRE quando si immettono segnali video.  
**Nota**: IRE è disponibile solo con il formato video NTSC.
- **Uscita**: Uscita dal menù "Impostazioni colore".

## Segnale

Regolare le opzioni del segnale.

- **Automatic**: Configurare automaticamente il segnale (le voci Frequenza e Fase non sono disponibili). Se Automatico è disattivato, le voci Frequenza e Fase vengono visualizzate per consentire all'utente di eseguire la regolazione e salvare le impostazioni.
- **Frequenza**: Cambia la frequenza dei dati di visualizzazione per corrispondere a quella della scheda video del computer. Usare questa funzione solo se l'immagine presenta dei disturbi orizzontali.
- **Fase**: Sincronizza la temporizzazione del segnale dello schermo con quella della scheda video. Se l'immagine appare instabile o sfarfallante, usare questa funzione per correggerla.
- **Posizione O.**: Per regolare la posizione orizzontale dell'immagine.
- **Posizione V.**: Per regolare la posizione verticale dell'immagine.
- **Uscita**: Uscita dal menù "Segnale".

# USO DEL PROIETTORE

## Modalità luminosa (Base lampada - Dati)

Regolare le impostazioni della modalità Luminosità per i proiettori con lampada.

- **Luminosa:** Scegliere “Luminosa” per aumentare la luminosità.
- **Eco.:** Scegliere “Eco.” per abbassare la potenza della lampada del proiettore che diminuirà il consumo energetico ed aumenterà la durata della lampada.
- **Dynamic:** Selezione “Dynamic” per diminuire la potenza della lampada in base al livello di luminosità del contenuto e regolare in modo dinamico il consumo energetico della lampada tra il 100% e il 30%. La vita utile della lampada viene estesa.
- **Eco+:** Quando si attiva la modalità Eco+, viene rilevato automaticamente il livello di luminosità del contenuto per ridurre nettamente il consumo energetico della lampada (fino al 70%) nei periodi di inattività.

## Reset

Ripristinare le impostazioni predefinite per Impostazioni colore.

## Menù Visualizza: 3D

### Modalità 3D

Utilizzare questa opzione per disabilitare la funzione 3D o selezionare la corretta funzione 3D.

- **Off:** Selezione “Off” per disattivare la modalità 3D.
- **DLP-Link:** Selezione per usare le impostazioni ottimizzate per gli occhiali 3D DLP.
- **IR:** Selezione “IR” per usare le impostazioni ottimizzate per gli occhiali IR 3D.

### 3D ->2D

Utilizzare questa opzione per specificare la modalità di visualizzazione sullo schermo del contenuto 3D.

- **3D:** Visualizza il segnale 3D.
- **L (Sinistra):** Visualizza il fotogramma sinistro del contenuto 3D.
- **R (Destra):** Visualizza il fotogramma destro del contenuto 3D.

### 3D Formato

Utilizzare questa opzione per selezionare il contenuto adeguato del formato 3D.

- **Auto:** Quando si rileva un segnale di identificazione 3D, il formato 3D viene selezionato automaticamente.
- **SBS:** Visualizza il segnale 3D in formato “Side-by-Side”.
- **Top and Bottom:** Visualizzare il segnale 3D in formato “Top and Bottom”.
- **Frame Sequential:** Visualizzare il segnale 3D in formato “Frame Sequential”.

### Inv. sinc. 3D

Utilizzare questa opzione per abilitare/disabilitare la funzione Inv. sinc. 3D.

# USO DEL PROIETTORE

## Visualizzare il menù Proporzioni

### Proporzioni

Selezione le proporzioni dell'immagine visualizzate tra le seguenti opzioni:

- **4:3:** Questo formato è per sorgenti di ingresso 4:3.
- **16:9:** Questo formato è per sorgenti di ingresso 16:9, come HDTV e DVD che sono migliorate per TV widescreen.
- **16:10 (solo per modelli WXGA e WUXGA):** Questo formato è per sorgenti di ingresso 16:10 come i notebook widescreen.
- **LBX (eccetto modelli SVGA e XGA):** Questo formato è per sorgenti Letterbox non 16x9 e se si usano obiettivi esterni 16x9 per visualizzare proporzioni di 2,35:1 usando la risoluzione a schermo intero.
- **Nativo:** Questo formato visualizza l'immagine originale senza alcun proporzionamento.
- **Auto:** Selezione automatica del formato appropriato di visualizzazione.

### Nota:

- *Informazioni dettagliate sulla modalità LBX:*
  - *Alcuni DVD in formato LBX non sono adatti per TV 16x9. In questo caso, l'immagine non appare corretta quando viene visualizzata in modalità 16:9. In tal caso, usare la modalità 4:3 per guardare il DVD. Se i contenuti stessi non sono 4:3, appariranno delle strisce nere attorno l'immagine di uno schermo 16:9. Per questo tipo di contenuto, si può utilizzare la modalità LBX per riempire l'immagine sullo schermo a 16:9.*
  - *Se si usa una lente esterna anamorfica, questa modalità LBX (Letterbox) consente anche di guardare contenuti 2,35:1 (incluso DVD anamorfici e film HDTV) che supportano la funzione widescreen anamorfica, e che sono migliorati per schermi 16x9 in un'immagine widescreen 2,35:1. In questo caso non ci sono strisce nere. La potenza della lampada e la risoluzione verticale sono utilizzate al massimo.*
- *Per usare il formato Superwide, agire come segue:*
  - Impostare le proporzioni dello schermo su 2,0:1.*
  - Selezione il formato "Superwide".*
  - Allineare l'immagine del proiettore correttamente a video.*

### Tabella di proporzionamento SVGA/XGA:

Sorgente	480i/p	576i/p	1080i/p	720p
<b>4x3</b>	Proporzionare a 1024x768.			
<b>16x9</b>	Proporzionare a 1024x576.			
<b>Nativo</b>	Nessun proporzionamento; l'immagine viene visualizzata con la risoluzione basata sulla sorgente di ingresso.			
<b>Auto</b>	- Se la sorgente è 4:3, il tipo di schermo verrà ridimensionato su 1024x768. - Se la sorgente è 16:9, il tipo di schermo verrà ridimensionato su 1024x576. - Se la sorgente è 15:9, il tipo di schermo verrà ridimensionato su 1024x614. - Se la sorgente è 16:10, il tipo di schermo verrà ridimensionato su 1024x640.			

# USO DEL PROIETTORE

## Regola mapping automatico SVGA/XGA:

Auto	Risoluzione di ingresso		Auto/Ridimensiona	
	Risoluzione O	Risoluzione V	1024	768
4:3	640	480	1024	768
	800	600	1024	768
	1024	768	1024	768
	1600	1200	1024	768
Notebook widescreen	1280	720	1024	576
	1280	768	1024	614
	1280	800	1024	640
SDTV	720	576	1024	576
	720	480	1024	576
HDTV	1280	720	1024	576
	1920	1080	1024	576

## Tabella di proporzionamento WXGA (tipo di schermo 16x10):

### Nota:

- Tipo di schermo supportato 16:9 (1280x720), 16:10 (1280x800).
- Quando il tipo di schermo è 16:9, il formato 16x10 non è disponibile.
- Quando il tipo di schermo è 16:10, il formato 16x9 non è disponibile.
- Se si seleziona l'opzione automatica, viene automaticamente modificata anche la modalità di visualizzazione.

Schermo 16:10	480i/p	576i/p	1080i/p	720p	PC
<b>4x3</b>	Proporzionare a 1066x800.				
<b>16x10</b>	Proporzionare a 1280x800.				
<b>LBX</b>	Proporzionare a 1280x960, quindi visualizzare l'immagine 1280x800 centrale.				
<b>Nativo</b>	Mappatura 1:1 centro.		Mappatura 1:1 1280x800.	1280x720 centro.	Mappatura 1:1 centro.
<b>Auto</b>	- La sorgente di ingresso si adatta all'area di visualizzazione 1280x800 e vengono mantenute le proporzioni originali. - Se la sorgente è 4:3, il tipo di schermo verrà ridimensionato su 1066x800. - Se la sorgente è 16:9, il tipo di schermo verrà ridimensionato su 1280x720. - Se la sorgente è 15:9, il tipo di schermo verrà ridimensionato su 1280x768. - Se la sorgente è 16:10, il tipo di schermo verrà ridimensionato su 1280x800.				

# USO DEL PROIETTORE

## Regola mapping automatico WXGA (tipo di schermo 16x10):

Auto	Risoluzione di ingresso		Auto/Ridimensiona	
	Risoluzione O	Risoluzione V	1280	800
4:3	640	480	1066	800
	800	600	1066	800
	1024	768	1066	800
	1280	1024	1066	800
	1400	1050	1066	800
	1600	1200	1066	800
Notebook widescreen	1280	720	1280	720
	1280	768	1280	768
	1280	800	1280	800
SDTV	720	576	1280	720
	720	480	1280	720
HDTV	1280	720	1280	720
	1920	1080	1280	720

## Tabella di proporzionamento WXGA (tipo di schermo 16x9):

Schermo 16:9	480i/p	576i/p	1080i/p	720p	PC
<b>4x3</b>	Proporzionare a 960x720.				
<b>16x9</b>	Proporzionare a 1280x720.				
<b>LBX</b>	Proporzionare a 1280x960, quindi visualizzare l'immagine 1280x720 centrale.				
<b>Nativo</b>	Mappatura 1:1 centro.		Mappatura 1:1 1280x720.	1280x720 centro.	Mappatura 1:1 centro.
<b>Auto</b>	<ul style="list-style-type: none"> <li>- Se viene selezionato questo formato, il tipo di schermo diventerà automaticamente 16:9 (1280x720).</li> <li>- Se la sorgente è 4:3, il tipo di schermo verrà ridimensionato su 960x720.</li> <li>- Se la sorgente è 16:9, il tipo di schermo verrà ridimensionato su 1280x720.</li> <li>- Se la sorgente è 15:9, il tipo di schermo verrà ridimensionato su 1200x720.</li> <li>- Se la sorgente è 16:10, il tipo di schermo verrà ridimensionato su 1152x720.</li> </ul>				



# USO DEL PROIETTORE

Regola mapping automatico WXGA (tipo di schermo 16x9):

Auto	Risoluzione di ingresso		Auto/Ridimensiona	
	Risoluzione O	Risoluzione V	1280	720
4:3	640	480	960	720
	800	600	960	720
	1024	768	960	720
	1280	1024	960	720
	1400	1050	960	720
	1600	1200	960	720
Notebook widescreen	1280	720	1280	720
	1280	768	1200	720
	1280	800	1152	720
SDTV	720	576	1280	720
	720	480	1280	720
HDTV	1280	720	1280	720
	1920	1080	1280	720

## Menù Visualizza: Maschera bordi

### Maschera bordi

Utilizzare questa funzione per rimuovere i disturbi di codifica sui bordi dell'immagine dell'origine video.

## Menù Visualizza: Zoom

### Zoom

Utilizzare per ridurre o ingrandire le dimensioni dell'immagine su schermo.

## Menù Visualizza: Sposta Immagine

### Sposta Immagine

Regolare la posizione dell'immagine proiettata orizzontalmente (O) o verticalmente (V).

## Menù Visualizza: Correzione

### Correzione

Permette di regolare la distorsione dell'immagine causata dall'inclinazione del proiettore.

# USO DEL PROIETTORE

## *Menù Audio*

### **Menù Audio: Esclusione**

#### Esclusione

Utilizzare questa opzione per disattivare temporaneamente il sonoro.

- **On:** Scegliere “On” per attivare la funzione Silenzio.
- **Off:** Scegliere “Off” per disattivare la funzione Silenzio.

**Nota:** La funzione “Esclusione” influisce sul volume della cassa interna ed esterna.

### **Menù Audio: Volume**

#### Volume

Regolare il volume.

## *Menù Imposta*

### **Menù IMPOSTA: Proiezione**

#### Proiezione

Selezione la proiezione preferita tra Frontale, Posteriore, Soffitto-In alto e Posteriore-In alto.

### **Menù IMPOSTA: Tipo di schermo**

#### Tipo di schermo (solo per modelli WXGA e WUXGA)

Selezione il tipo di schermo tra 16:9 o 16:10.

### **Menù IMPOSTA: Impostazioni lampada**

#### Memo lampada

Scegliere questa funzione per mostrare o nascondere il messaggio di avviso quando è visualizzato il messaggio di sostituzione della lampada. Il messaggio apparirà 30 ore prima che sia necessario sostituire la lampada.

#### Reset lampada

Ripristina il contatore delle ore dopo avere sostituito la lampada.

### **Menù IMPOSTA: Imposta Filtri**

#### Optional Filter Installed

Impostare il messaggio di avviso.

- **Si:** Visualizzare il messaggio di avviso dopo 500 ore di utilizzo.

**Nota:** “Ore Uso Filtro / Promemoria Filtro / Filtro Reset” appare solo quando “Optional Filter Installed” è su “Si”.

- **No:** Spegnerne il messaggio di avviso.

#### Ore Uso Filtro

Visualizza la durata del filtro.

# USO DEL PROIETTORE

## Promemoria Filtro

Scegliere questa funzione per mostrare o nascondere il messaggio di avviso quando è visualizzato il messaggio di sostituzione del filtro. Le opzioni disponibili sono 300hr, 500hr, 800hr e 1000hr.

## Filtro Reset

Ripristina il contatore del filtro antipolvere dopo avere sostituito o pulito il filtro stesso.

## Menù IMPOSTA: Imposta Potenza

### Accensione diretta

Scegliere "On" per attivare la modalità Accensione diretta. Il proiettore si accenderà automaticamente quando viene fornita l'alimentazione CA, senza premere il tasto "di alimentazione" della tastiera del proiettore o del telecomando.

### Spegnimento autom. (min)

Imposta l'intervallo del timer del conto alla rovescia. Il timer del conto alla rovescia inizierà il conteggio quando al proiettore non è inviato alcun segnale. Il proiettore si spegnerà automaticamente al termine del conto alla rovescia (in minuti).

### Timer sospensione

Configurare il timer sospensione.

- **Timer sospensione (min):** Imposta l'intervallo del timer del conto alla rovescia. Il timer del conto alla rovescia inizierà il conteggio con o senza segnale inviato al proiettore. Il proiettore si spegnerà automaticamente al termine del conto alla rovescia (in minuti).  
**Nota:** *Timer sospensione viene ripristinato ogni volta che si spegne il proiettore.*
- **Sempre encendido:** Controllare che Timer sospensione sia sempre encendido.

### Sommario

Impostare Sommario.

- **On:** Se si spegne accidentalmente il proiettore, questa funzione consente al proiettore di accendersi di nuovo immediatamente se selezionato entro 100 secondi.
- **Off:** La ventolina inizia a raffreddare il sistema 10 secondi dopo che l'utente spegne il proiettore.

### Mod. energia(Standby)

Impostare Mod. energia.

- **Attiva:** Scegliere "Attiva" per tornare allo standby normale.
- **Eco.:** Scegliere "Eco." per risparmiare ulteriore energia < 0,5 W.

# USO DEL PROIETTORE

## Menù IMPOSTA: Sicurezza

### Sicurezza

Abilitare questa funzione per richiedere una password prima di utilizzare il proiettore.

- **On:** Scegliere “On” per usare la password di verifica quando si accende il proiettore.
- **Off:** Scegliere “Off” per poter accendere il proiettore senza inserire la password di verifica.

### Timer di sicurezza

Permette di selezionare la funzione oraria (Mese/Giorno/Ora) per impostare il numero di ore consentite per l'uso del proiettore. Allo scadere dell'intervallo impostato, sarà richiesto di inserire di nuovo la password.

### Modifica Password

Utilizzare per impostare o modificare la password richiesta all'accensione del proiettore.

# USO DEL PROIETTORE

## Menù IMPOSTA: Pattern di prova

### Pattern di prova

Selezione Pattern di prova tra le opzioni Griglia, Bianco o Off (disabilitazione della funzione).

## Menù IMPOSTA: Impostazioni Remote

### Funzione IR

Impostare la funzione IR.

- **On:** Selezionando “On”, il proiettore può essere azionato dal telecomando dal ricevitore IR anteriore o superiore.
- **Off:** Selezionando “Off”, il proiettore non può essere azionato dal telecomando dal ricevitore IR anteriore o superiore. Selezionando “Off” si possono utilizzare i tasti della tastiera.

### Codice Remoto

Imposta il codice personalizzato del telecomando.

### Utente1/ Utente2/ Utente3

Assegnare la funzione predefinita per Utente1, Utente2 o Utente3 tra HDMI 2, Pattern di prova, Luminosità, Contrasto, Timer sospensione, Corrispondenza Colore, Temp. colore, Gamma, Proiezione, Impostazioni lampada, Zoom, Immagine fissa e MHL.

## Menù IMPOSTA: ID Proiettore

### ID Proiettore

La definizione degli ID può essere configurata con il menù (usando valori da 0 a 99), e consente il controllo di un singolo proiettore usando il comando RS232.

## Menù IMPOSTA: Opzioni

### Lingua

Selezione il menù OSD multilingue tra inglese, tedesco, francese, italiano, spagnolo, portoghese, polacco, olandese, svedese, norvegese/danese, finlandese, greco, cinese tradizionale, cinese semplificato, giapponese, coreano, russo, ungherese, cecoslovacco, arabo, thailandese, turco, persiano, vietnamita, indonesiano, rumeno e slovacco.

### Sottotitoli

Sottotitoli è una versione di testo dell'audio del programma o altre informazioni visualizzate sullo schermo. Se il segnale di ingresso contiene sottotitoli, è possibile attivare la funzione e guardare i canali. Le opzioni disponibili includono “Off”, “CC1” e “CC2”.

### Impostazioni Menù

Impostare la posizione del menù sullo schermo e configurare le impostazioni del timer del menù.

- **Posizione menù:** Selezione la posizione menu sullo schermo.
- **Menu Timer:** Impostare la durata della visibilità del menù OSD sullo schermo.

### Origine input

Selezione la sorgente di ingresso tra HDMI (Tipo 3 SVGA/ Tipo 4 XGA/ Tipo 5 WXGA/ Tipo 7 1080p), HDMI1 (Tipo 2 SVGA/ Tipo 6 WXGA), HDMI2/MHL (Tipo 2 SVGA/ Tipo 6 WXGA), VGA (Tipo 1 SVGA/ Tipo 3 SVGA/ Tipo 4 XGA/ Tipo 5 WXGA/ Tipo 6 WXGA/ Tipo 7 1080p), Video (Tipo 1 SVGA/ Tipo 3 SVGA/ Tipo 4 XGA/ Tipo 5 WXGA/ Tipo 6 WXGA/ Tipo 7 1080p).

### Nome Ingresso

Utilizzare per assegnare un nuovo nome alla funzione di ingresso per una più semplice identificazione. Le opzioni disponibili includono HDMI (Tipo 3 SVGA/ Tipo 4 XGA/ Tipo 5 WXGA/ Tipo 7 1080p), HDMI1 (Tipo 2 SVGA/ Tipo 6 WXGA), HDMI2/MHL (Tipo 2 SVGA/ Tipo 6 WXGA), VGA (Tipo 1 SVGA/ Tipo 3 SVGA/ Tipo 4 XGA/ Tipo 5 WXGA/ Tipo 6 WXGA/ Tipo 7 1080p), Video (Tipo 1 SVGA/ Tipo 3 SVGA/ Tipo 4 XGA/ Tipo 5 WXGA/ Tipo 6 WXGA/ Tipo 7 1080p).

# USO DEL PROIETTORE

## Altitudine elevata

Quando è selezionata l'opzione "On", le ventoline funzionano a maggiore velocità. Questa funzione è utile quando ci si trova ad altitudini elevate, dove l'aria è più rarefatta.

## Blocca Modalità Display

Selezione "On" o "Off" per bloccare o sbloccare le impostazioni della modalità di visualizzazione.

## Blocco tastiera

Quando la funzione Blocco tastiera è su "On", la tastiera sarà bloccata. Tuttavia, il proiettore può essere azionato dal telecomando. Selezionando "Off" si può riutilizzare la tastiera.

## Nascondi informazioni

Abilitare questa funzione per nascondere il messaggio informativo.

- On: Selezione "On" per nascondere il messaggio informativo.
- Off: Scegliere "Off" per mostrare il messaggio "Ricerca".

## Logo

Usare questa funzione per impostare la schermata di avvio desiderata. Se vengono effettuate modifiche, esse saranno attive dalla volta successiva in cui il proiettore viene avviato.

- **Imp. predefinite:** Schermata di avvio predefinita.
- **Neutro:** Il logo non viene visualizzato nella schermata di avvio.

## Colore di sfondo

Usare questa funzione per visualizzare una schermata di colore Blu, Rosso, Verde, Grigio o Nessuno o la schermata del logo quando non vi sono segnali disponibili.

## **Menù IMPOSTA: Reset Completo**

### Reset

Ripristinare le impostazioni predefinite per le impostazioni del menù IMPOSTA.

## ***Menù Info***

### **Menù Info**

Visualizzare le informazioni del proiettore elencate di seguito:

- Numero di Registrazione
- Numero di Serie
- Sorgente Ingresso Corrente
- Risoluzione
- Frequenza di aggiornamento
- ID Proiettore
- Modalità display
- Mod. energia(Standby)
- Modalità luminosa
- Ore filtro
- Ore lampada
- Versione FW

# MANUTENZIONE

## Sostituzione della lampada

Il proiettore rileva automaticamente la durata della lampada. Quando la lampada sta per raggiungere il termine della sua durata, si riceverà un messaggio di avviso.

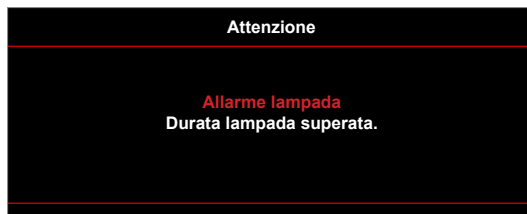

Quando si vede questo messaggio, mettersi in contatto con il rivenditore oppure con il Centro assistenza per sostituire al più presto la lampada. Assicurarsi che il proiettore si sia raffreddato per almeno 30 minuti prima di cambiare la lampada.



Attenzione: Se si esegue il montaggio su soffitto, prestare estrema attenzione quando si apre il pannello di accesso alla lampada. Si consiglia di usare occhiali protettivi quando si sostituisce la lampada di proiettori installati sul soffitto. Deve essere prestata estrema cautela per impedire alle parti libere di non cadere fuori dal proiettore.



Attenzione: Lo scomparto della lampada è caldo! Permetterne il raffreddamento prima di cambiare la lampadina!



Attenzione: Per ridurre il rischio di lesioni personali, non far cadere il modulo della lampada o toccare la lampada. Se fatta cadere, la lampadina potrebbe frantumarsi e provocare lesioni.

# MANUTENZIONE

## Sostituzione della lampada (segue)

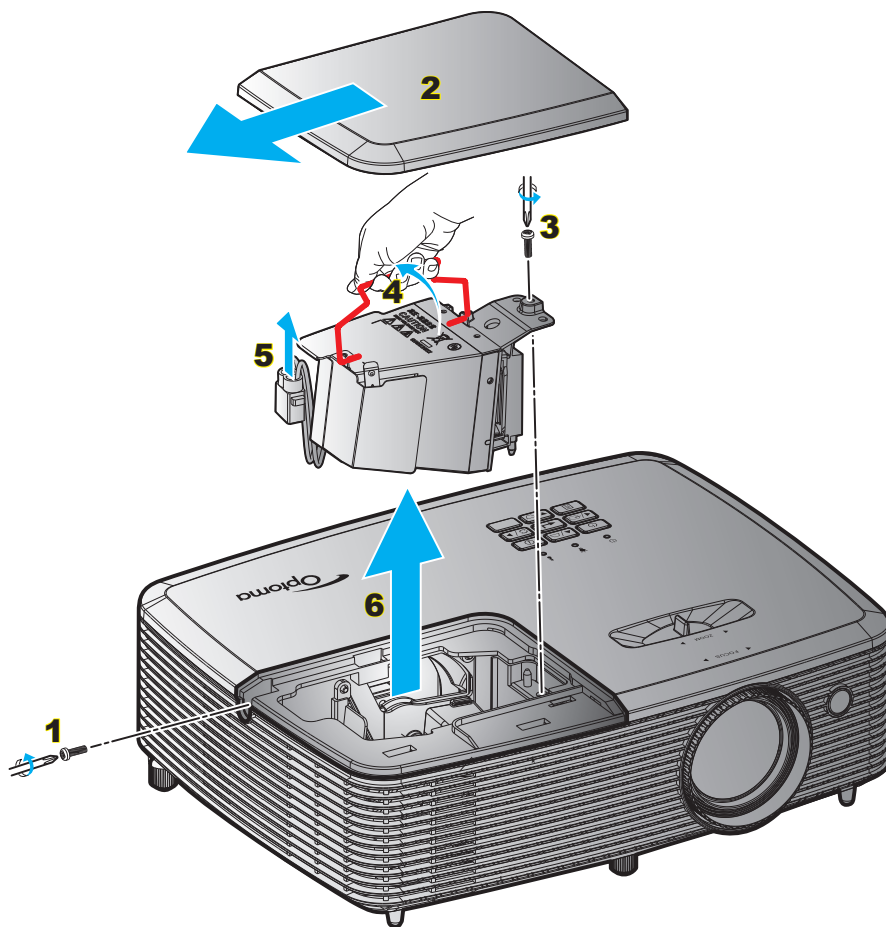

Procedura:

1. Spegner il proiettore premento il tasto “**⏻**” del telecomando o del tastierino del proiettore.
2. Permettere al proiettore di raffreddarsi per almeno 30 minuti.
3. Scollegare il cavo di alimentazione.
4. Svitare la vite sulla copertura. **1**
5. Rimuovere il coperchio. **2**
6. Svitare la vite sul modulo della lampada. **3**
7. Sollevare l’impugnatura della lampada. **4**
8. Estrarre il cavo della lampada. **5**
9. Estrarre con cura il modulo della lampada. **6**
10. Per sostituire il modulo della lampada, invertire le fasi di cui sopra.
11. Accendere il proiettore e ripristinare il timer della lampada.
12. Reset lampada: (i) Premere “Menù” → (ii) Select “Imposta” → (iii) Select “Impostazioni lampada” → (iv) Select “Reset lampada” → (v) Select “Sì”.

### Nota:

- *La vite sulla copertura della lampada e la lampada non possono essere rimosse.*
- *Il proiettore non può essere acceso se il coperchio della lampada non è stato rimesso sul proiettore.*
- *Non toccare il vetro della lampada. L’olio delle mani può far rompere la lampada. Per pulire il modulo della lampada, qualora venisse accidentalmente toccato, usare un panno asciutto.*



# MANUTENZIONE

## Installazione e pulizia del filtro antipolvere

### Installazione del filtro antipolvere

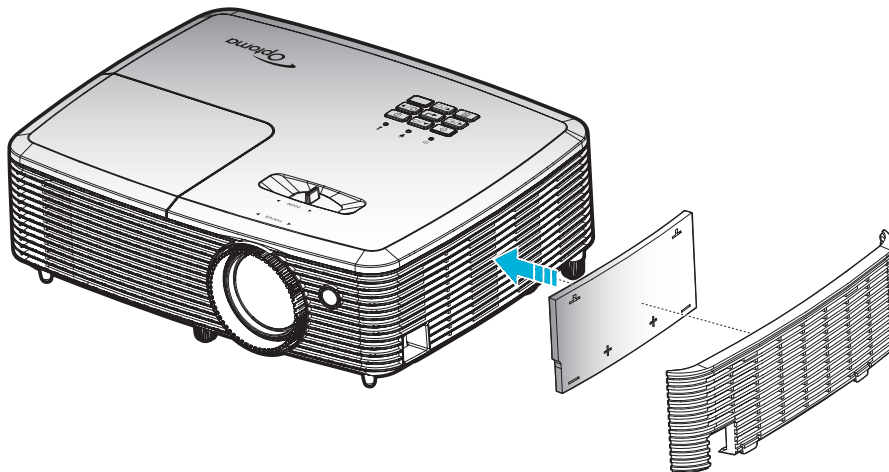

**Nota:** I filtri antipolvere sono richiesti/forniti solo nelle regioni selezionate con eccessiva polvere.

### Pulizia del filtro antipolvere

Si consiglia di pulire i filtri antipolvere ogni tre mesi. Pulirli con maggiore frequenza se il proiettore viene utilizzato in ambienti polverosi.

Procedura:

1. Spegnerne il proiettore premento il tasto “**U**” del telecomando o del tastierino del proiettore.
2. Scollegare il cavo di alimentazione.
3. Rimuovere con attenzione il filtro antipolvere. **1**
4. Pulire o sostituire il filtro antipolvere. **2**
5. Per installare il filtro antipolvere, invertire le fasi di cui sopra.

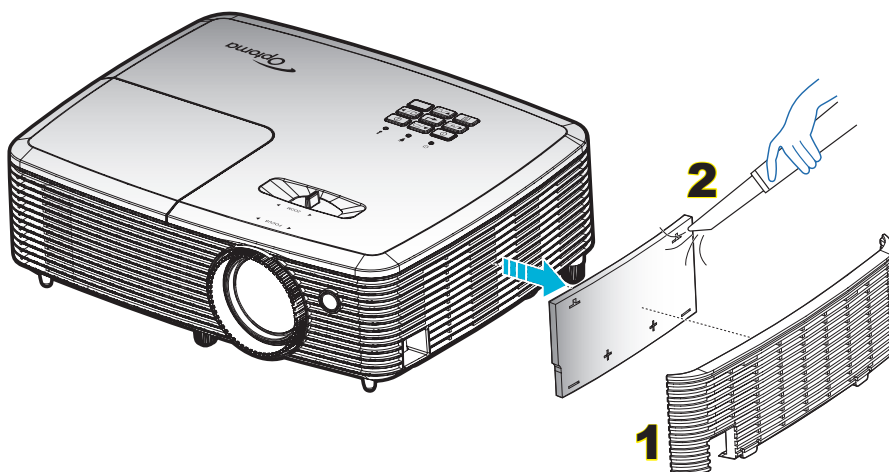

# ULTERIORI INFORMAZIONI

## Risoluzioni compatibili

### Compatibilità digitale

B0/ Temporizzazione stabilita	B0/Temporizzazione standard	B0/Temporizzazione dettagliata	B1/Modalità video	B1/Temporizzazione dettagliata
720x400 a 70 Hz	SVGA:	Temporizzazione originale:	640x80p a 60 Hz	720x480p a 60 Hz
640x480 a 60 Hz	800x600 a 120Hz	XGA: 1024x768 a 60Hz	720x480p a 60 Hz	1280x720p a 60 Hz
640x480 a 67Hz	1024x768 a 120 Hz	WXGA: 1280x800 a 60 Hz; 1280x720 a 60 Hz	1280x720p a 60 Hz	1366x768 a 60 Hz
640x480 a 72Hz	1280x800 a 60 Hz	1080P: 1920x1080 a 60 Hz	1920x1080i a 60 Hz	1920x1080i a 50Hz
640x480 a 75Hz	1280x1024 a 60 Hz		720(1440)x480i a 60 Hz	1920x1080p a 60 Hz
800x600 a 56 Hz	1680x1050 a 60 Hz		1920x1080p a 60 Hz	
800x600 a 60Hz	1280x720 a 60 Hz		720x576p a 50 Hz	
800x600 a 72Hz	1280x720 a 120Hz		1280x720p a 50Hz	
800x600 a 75Hz	1600x1200 a 60 Hz		1920x1080i a 50Hz	
832x624 a 75 Hz	XGA/WXGA:		720(1440)x576i a 50 Hz	
1024x768 a 60Hz	1440x900 a 60 Hz		1920x1080p a 50Hz	
1024x768 a 70Hz	1024x768 a 120 Hz		1920x1080p a 24Hz	
1024x768 a 75Hz	1280x800 a 60 Hz		1920x1080p a 30Hz	
1280x1024 a 75Hz	1280x1024 a 60 Hz			
1152x870 a 75 Hz	1680x1050 a 60 Hz			
	1280x720 a 60 Hz			
	1280x720 a 120Hz			
	1600x1200 a 60 Hz			
	1080P:			
	1280x720 a 60 Hz			
	1280x800 a 60 Hz			
	1280x1024 a 60 Hz			
	1400x1050 a 60 Hz			
	1600x1200 a 60 Hz			
	1440x900 a 60 Hz			
	1280x720 a 120Hz			
	1024x768 a 120 Hz			

# ULTERIORI INFORMAZIONI

## Compatibilità analogica

B0/Temporizzazione stabilita	B0/Temporizzazione standard	B0/Temporizzazione dettagliata	B1/Modalità video	B1/Temporizzazione dettagliata
720x400 a 70 Hz	SVGA:	Temporizzazione originale:		1366x768 a 60 Hz
640x480 a 60 Hz	800x600 a 120Hz	XGA: 1024x768 a 60Hz		
640x480 a 67Hz	1024x768 a 120 Hz	WXGA: 1280x800 a 60 Hz; 1280x720 a 60 Hz		
640x480 a 72Hz	1280x800 a 60 Hz	1080P: 1920x1080 a 60 Hz		
640x480 a 75Hz	1280x1024 a 60 Hz			
800x600 a 56 Hz	1680x1050 a 60 Hz			
800x600 a 60Hz	1280x720 a 60 Hz			
800x600 a 72Hz	1280x720 a 120Hz			
800x600 a 75Hz	1600x1200 a 60 Hz			
832x624 a 75 Hz	XGA/WXGA:			
1024x768 a 60Hz	1440x900 a 60 Hz			
1024x768 a 70Hz	1024x768 a 120 Hz			
1024x768 a 75Hz	1280x800 a 60 Hz			
1280x1024 a 75Hz	1280x1024 a 60 Hz			
1152x870 a 75 Hz	1680x1050 a 60 Hz			
	1280x720 a 60 Hz			
	1280x720 a 120Hz			
	1600x1200 a 60 Hz			
	1080P:			
	1280x720 a 60 Hz			
	1280x800 a 60 Hz			
	1280x1024 a 60 Hz			
	1400x1050 a 60 Hz			
	1600x1200 a 60 Hz			
	1440x900 a 60 Hz			
	1280x720 a 120Hz			
	1024x768 a 120 Hz			

# ULTERIORI INFORMAZIONI

## Compatibilità video 3D reale

<b>Risoluzione di ingresso</b>	Ingresso HDMI 1.4a 3D	Temporizzazione ingresso		
		1280x720P a 50 Hz	Alto e Basso	
		1280x720P a 60Hz	Alto e Basso	
		1280x720P a 50 Hz	Frame packing	
		1280x720P a 60Hz	Frame packing	
		1920x1080i a 50 Hz	Affiancato (mezzo)	
		1920x1080i a 60 Hz	Affiancato (mezzo)	
		1920x1080P a 24 Hz	Alto e Basso	
		1920x1080P a 24 Hz	Frame packing	
	HDMI 1.3	1920x1080i a 50Hz	Affiancato (mezzo)	Modalità SBS attiva
		1920x1080i a 60 Hz		
		1280x720P a 50 Hz		
		1280x720P a 60Hz		
		800 x 600 a 60Hz		
		1024 x 768 a 60Hz		
		1280 x 800 a 60Hz		
		1920x1080i a 50Hz	Alto e Basso	Modalità TAB attiva
		1920x1080i a 60 Hz		
		1280x720P a 50 Hz		
		1280x720P a 60Hz		
		800x600 a 60Hz		
		1024x768 a 60Hz		
		1280x800 a 60 Hz		
		480i	HQFS	Il 3D formato è Frame Sequential

### Nota:

- Se l'ingresso 3D è 1080p a 24 Hz, DMD deve riprodurre con multiplo integrale in modalità 3D.
- Supporta NVIDIA 3DTV Play se non vi sono costi di brevetto da parte di Optoma. 1080i a 25 Hz e 720p a 50 Hz si eseguono a 100 Hz; altre temporizzazioni 3D si eseguono a 120 Hz.
- 1080p a 24Hz si esegue a 144 Hz.

# ULTERIORI INFORMAZIONI

## Dimensioni immagine e distanza di proiezione

(1080P)

Dimensioni in diagonale dello schermo (16:9)	Dimensioni schermo L x A				Distanza di proiezione (D)				Offset	
	(m)		(pollici)		(m)		(pollici)		(m)	(pollici)
	Larghezza	Altezza	Larghezza	Altezza	Wide	Tele	Wide	Tele		
36	0,80	0,45	31,38	17,65	1,2	1,3	3,94	4,27	0,07	2,76
40	0,89	0,5	34,86	19,6	1,3	1,4	4,27	4,59	0,08	3,15
50	1,11	0,62	43,58	24,5	1,6	1,8	5,25	5,91	0,10	3,94
60	1,33	0,75	52,29	29,4	2,0	2,2	6,56	7,22	0,12	4,72
70	1,55	0,87	61,01	34,3	2,3	2,5	7,55	8,20	0,14	5,51
80	1,77	1	69,73	39,2	2,6	2,9	8,53	9,51	0,16	6,30
90	1,99	1,12	78,44	44,1	2,9	3,2	9,51	10,50	0,18	7,09
100	2,21	1,25	87,16	49	3,3	3,6	10,83	11,81	0,19	7,48
120	2,66	1,49	104,59	58,8	3,9	4,3	12,80	14,11	0,24	9,45
150	3,32	1,87	130,74	73,5	4,9	5,4	16,08	17,72	0,30	11,81
180	3,98	2,24	156,88	88,2	5,9	6,5	19,36	21,33	0,36	14,17
200	4,43	2,49	174,32	98,1	6,6	7,2	21,65	23,62	0,40	15,75
250	5,53	3,11	217,89	122,6	8,2	9,0	26,90	29,53	0,50	19,69
300	6,64	3,74	261,47	147,1	9,8	10,8	32,15	35,43	0,59	23,23

**Nota:** Il rapporto di zoom è 1,1x.

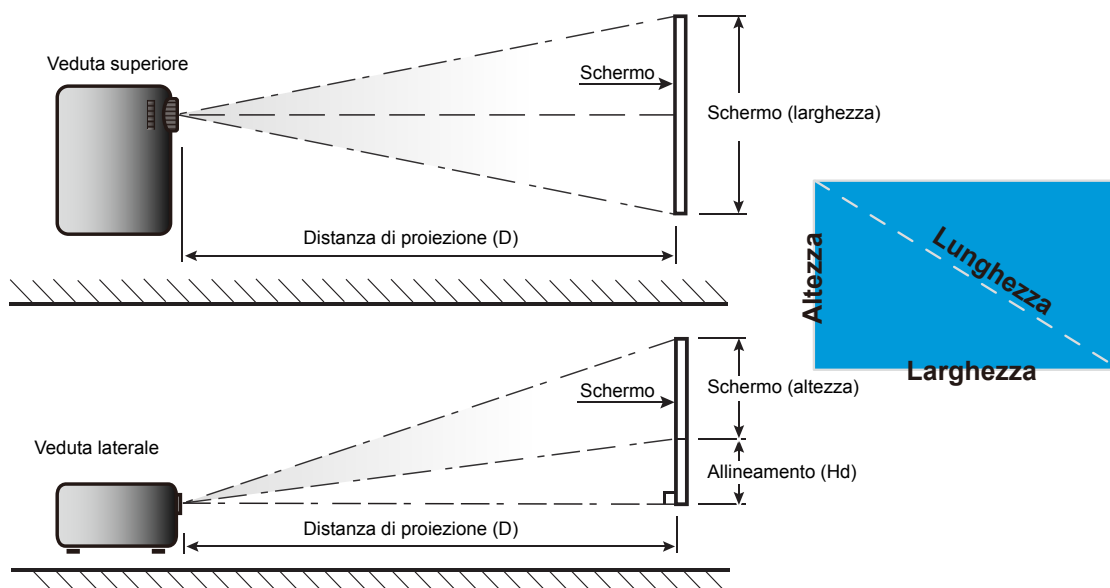

# ULTERIORI INFORMAZIONI

## Dimensioni del proiettore e installazione del supporto a soffitto

1. Per evitare danni al proiettore, usare il supporto da soffitto Optoma.
2. Se si desidera utilizzare un kit prodotto da terzi, assicurarsi che le viti impiegate per fissare il proiettore siano conformi ai seguenti requisiti:
  - Tipo di vite: M4\*3
  - Lunghezza minima della vite: 10mm

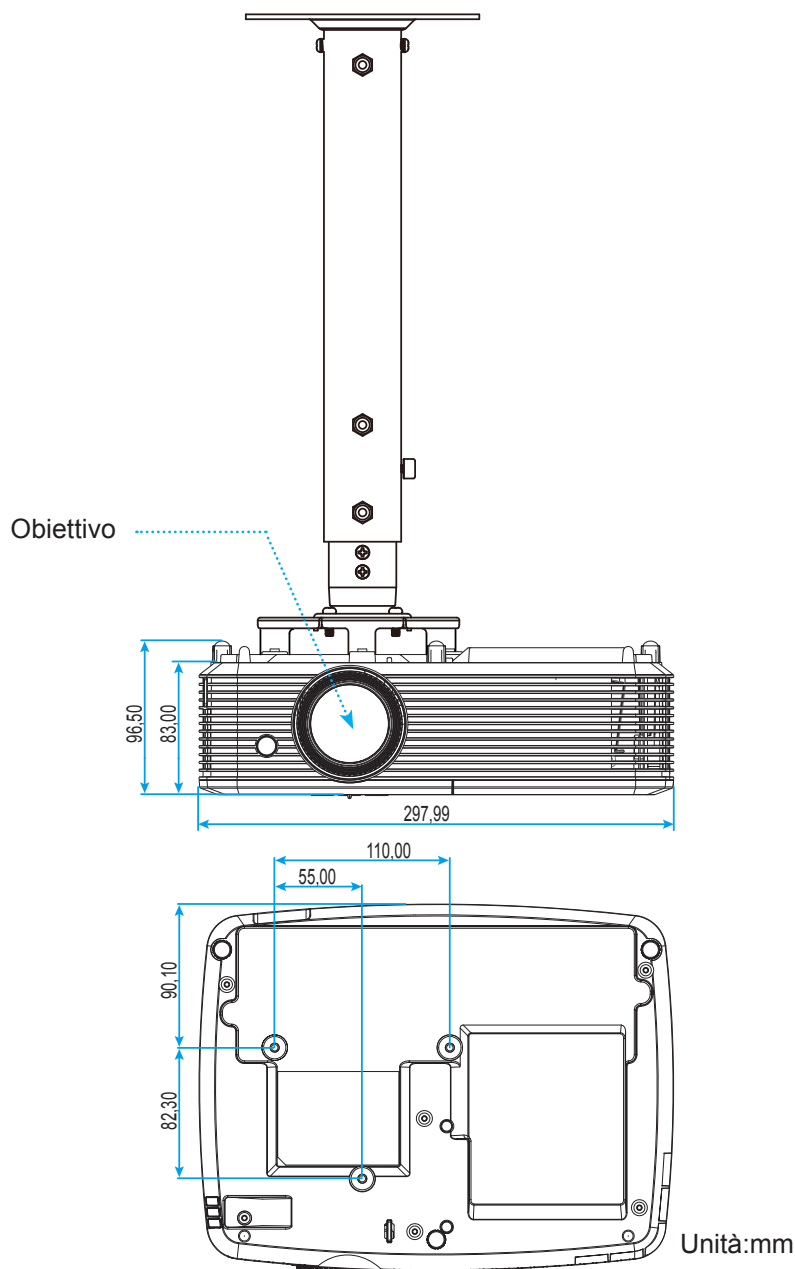

**Nota:** Si prega di notare che i danni provocati da una installazione scorretta annulleranno la garanzia.



Attenzione:

- Se viene acquistato un supporto da soffitto di un'altra società, accertarsi di usare viti della dimensione corretta. La dimensione delle viti varierà in base allo spessore della piastra di montaggio.
- Accertarsi di mantenere almeno uno spazio di 10 cm tra il soffitto e la parte inferiore del proiettore.
- Evitare di installare il proiettore accanto a una fonte di calore.









# ULTERIORI INFORMAZIONI

## Codici remoti IR



Legenda tasti	Descrizione	Formato di ripetizione	Indirizzo		Dati	
			Byte 1	Byte 2	Byte 3	Byte 4
Alimentazione	Premere per accendere/spegnere il proiettore.	F1	32	CD	81	7E
Immagine fissa	Premere per bloccare l'immagine del proiettore.	F1	32	CD	87	78
Aspect	Premere per cambiare il rapporto proporzioni di un'immagine visualizzata.	F1	32	CD	98	67
Esclusione AV	Premere per spegnere/accendere l'altoparlante integrato del proiettore	F1	32	CD	8A	75
Correzione+/su	<ul style="list-style-type: none"> <li>Premere per regolare la distorsione dell'immagine provocata dall'inclinazione del proiettore.</li> <li>Premere per utilizzare come tasto pagina su.</li> </ul>	F2	32	CD	85	7A
Esclusione	Premere per disattivare/attivare temporaneamente l'audio.	F1	32	CD	92	6D
Sinistra/Vol-	<ul style="list-style-type: none"> <li>Premere per diminuire il volume.</li> <li>Premere per navigare a sinistra.</li> </ul>	F2	32	CD	8F	70
Applica	Conferma la selezione della voce.	F1	32	CD	C5	3A
Destra/Vol+	<ul style="list-style-type: none"> <li>Premere per aumentare il volume.</li> <li>Premere per navigare a destra.</li> </ul>	F2	32	CD	8C	73

# ULTERIORI INFORMAZIONI

Legenda tasti	Descrizione	Formato di ripetizione	Indirizzo		Dati	
			Byte 1	Byte 2	Byte 3	Byte 4
Menù	 Premere per visualizzare o uscire dal menù OSD del proiettore.	F1	32	CD	88	77
Giù/Correzione-	 <ul style="list-style-type: none"> <li>Premere per regolare la distorsione dell'immagine provocata dall'inclinazione del proiettore.</li> <li>Premere per navigare verso il basso.</li> </ul>	F2	32	CD	84	7B
3D	 Premere per selezionare manualmente una modalità 3D corrispondente al contenuto 3D.	F1	32	CD	93	6C
HDMI	 Premere per scegliere la sorgente HDMI.	F1	32	CD	86	79
VGA	 Premere per scegliere la sorgente VGA.	F1	32	CD	8E	71
Video	 Premere per selezionare la sorgente video.	F1	32	CD	CE	72
Sorgente	 Premere per selezionare come segnale di ingresso.	F1	32	CD	C3	3C
Modalità lampada	 Premere per selezionare la modalità lampada.	F1	32	CD	C0	3F
Sincronizzazione	 Sincronizza automaticamente il proiettore sulla sorgente di ingresso.	F1	32	CD	C4	3B









# ULTERIORI INFORMAZIONI

## Risoluzione dei problemi

Controllare le informazioni che seguono se si riscontrano problemi con il proiettore. Se il problema persiste, mettersi in contatto con il rivenditore locale oppure con il Centro assistenza.

### Problemi d'immagine

-  *Sullo schermo non appare alcuna immagine.*
- Assicurarsi che i cavi e l'alimentazione siano collegati in modo appropriato, come descritto nella sezione "Installazione".
  - Assicurarsi che i pin dei connettori non siano piegati o rotti.
  - Controllare che la lampada del proiettore sia stata installata correttamente. Fare riferimento alla sezione "Sostituzione della lampada".
  - Assicurarsi che la funzione "Esclusione AV" non sia stata attivata.
-  *L'immagine è sfuocata*
- Regolare la ghiera di messa a fuoco sull'obiettivo del proiettore.
  - Accertarsi che la schermata di proiezione sia entro le distanze necessarie dal proiettore. (Fare riferimento a pagina 49).
-  *L'immagine è allungata quando si visualizza un DVD 16:9*
- Quando si eseguono DVD anamorfici o DVD 16:9, il proiettore mostrerà l'immagine migliore con formato 16:9 sul lato del proiettore.
  - Se si eseguono DVD di formato LBX (Letterbox), impostare il formato su LBX nell'OSD del proiettore.
  - Se si eseguono DVD di formato 4:3, impostare il formato su 4:3 nell'OSD del proiettore.
  - Impostare il formato di visualizzazione del lettore DVD sul rapporto proporzioni 16:9 (widescreen).
-  *L'immagine è troppo grande o troppo piccola.*
- Regolare la leva dello zoom in alto sul proiettore.
  - Avvicinare o allontanare il proiettore dallo schermo.
  - Premere "Menù" sul pannello del proiettore, andare su "Visualizza-->Proporzioni". Provare le varie impostazioni.
-  *L'immagine ha i lati inclinati.:*
- Se possibile, ricollocare il proiettore così che si trovi al centro dello schermo e sotto la parte inferiore dello schermo.
  - Selezione "Visualizza-->Correzione" dal menù OSD per eseguire la regolazione.
-  *L'immagine è invertita*
- Selezione "Imposta-->Proiezione" dal menù OSD e regolare la direzione di proiezione.
-  *Immagine sdoppiata e sfuocata*
- Premere il tasto "3D" ed impostare la modalità su "Off" per evitare che le normali immagini 2D appaiano sdoppiate e sfuocate.

# ULTERIORI INFORMAZIONI

-  *Due immagini, formato Side-by-Side*
- Premere il tasto “3D” e passare a “SBS” se il segnale di ingresso è HDMI 1.3 2D 1080i Side by Side.

-  *L'immagine non è visualizzata in 3D*
- Controllare che la batteria degli occhiali 3D non sia esaurita.
  - Controllare che gli occhiali 3D siano accesi.
  - Premere il tasto “3D” e passare a “SBS” se il segnale di ingresso è HDMI 1.3 2D (1080i Side by Side Half).

## Altri problemi

-  *Il proiettore non risponde ad alcun comando*
- Se possibile, spegnere il proiettore e scollegare il cavo d'alimentazione, attendere almeno 20 secondi prima di ricollegare l'alimentazione.

-  *La lampada si brucia o emette il rumore di uno scoppio*
- Quando la lampada raggiunge la fine della sua vita utile, si brucerà e potrebbe emettere un rumore forte come uno scoppio. In questo caso, il proiettore non si riaccenderà finché non è stata sostituita la lampada. Per sostituire la lampada, attenersi alle procedure della sezione “Sostituzione della lampada” a pagina 43-44.

## Problemi del telecomando

-  *Se il telecomando non funziona*
- Verificare che l'angolo operativo del telecomando si trovi tra  $\pm 10^\circ$  rispetto al ricevitore IR del proiettore.
  - Assicurarsi che non ci siano ostruzioni tra il telecomando ed il proiettore. Portarsi a 7 m dal proiettore.
  - Assicurarsi che le batterie siano inserite in modo corretto.
  - Sostituire le batterie se sono scariche.

# ULTERIORI INFORMAZIONI

















## Indicatore di avviso

Quando si accendono o lampeggiano gli indicatori di avviso (vedere di seguito), il proiettore si spegne automaticamente:

- Il LED "LAMP" si accende in rosso e l'indicatore "On/Standby" lampeggia in giallo.
- Il LED "TEMP" si accende in rosso e l'indicatore "On/Standby" lampeggia in giallo. Indica che il proiettore è surriscaldato. In condizioni normali, il proiettore può essere riacceso.
- Il LED "TEMPERATURA" lampeggia in rosso e l'indicatore "Accensione/Standby" lampeggia in giallo.

Scollegare il cavo di alimentazione dal proiettore, attendere 30 secondi e provare di nuovo. Se l'indicatore di avviso si accende o lampeggia, contattare il più vicino centro di assistenza.

## Messaggi dei LED

Messaggio	 LED alimentazione	 LED alimentazione	 LED Temp	 LED Lamp
	(Rosso)	/Verde o blu)	(Rosso)	(Rosso)
Stato di Standby (Input da cavo di alimentazione)	Luce accesa			
Accensione (riscaldamento)		Lampeggiante (0,5 secondi spento / 0,5 secondi acceso)		
Accensione del proiettore e della lampada		Luce accesa		
Spegnimento (raffreddamento)		Lampeggiante (0,5 secondi spento / 0,5 secondi acceso). Torna alla luce fissa rossa quando si spegne la ventolina.		
Quick Resume (100 secondi.)		Lampeggiante (0,25 secondi spento / 0,25 secondi acceso)		
Errore (Surriscaldamento)	Lampeggiante			
Errore (guasto ventolina)	Lampeggiante		Lampeggiante	
Errore (guasto lampada)	Lampeggiante			

- Spegnimento:

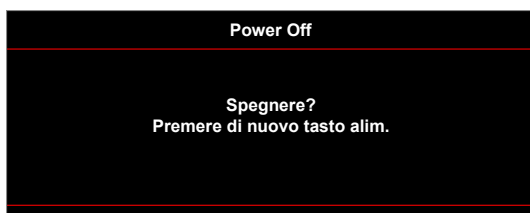

- Allarme lampada:

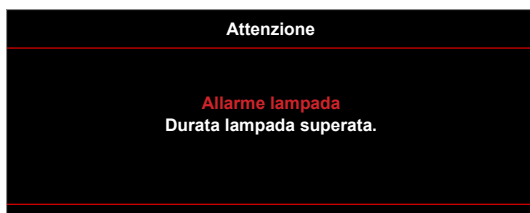

# ULTERIORI INFORMAZIONI

- Allarme temperatura:



- Guasto ventolina:

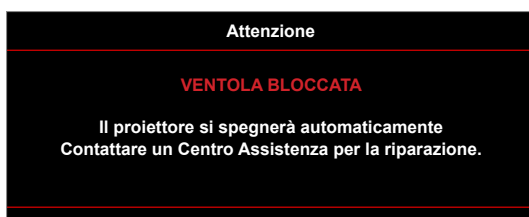

- Fuori intervallo di visualizzazione:



- Avviso di spegnimento:

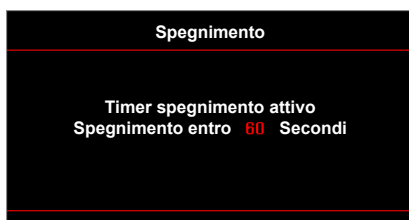

- Allarme timer di sicurezza:

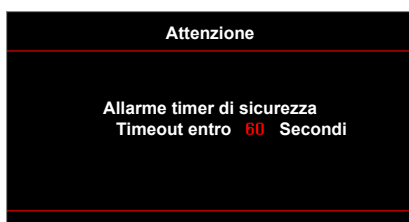

# CONFIGURAZIONE E INSTALLAZIONE

## Specifiche tecniche

Ottica	Descrizione
Risoluzione massima	UXGA, 1600x1200, 60 Hz WUXGA per WXGA 16:10
Risoluzione nativa	SVGA/XGA/WXGA/1080p
Obiettivo	- Zoom manuale e messa a fuoco manuale
Durata lampada	- Modalità luminosa (Normale) 5000 ore standard a 190 W, 50% di sopravvivenza - Modalità STD (ECO) 6000 ore standard a 160 W, 50% di sopravvivenza - Modalità Dynamic 6500 ore - Modalità DE nel ciclo di istruzione 10000 ore
Dimensioni immagine (diagonale)	22,9" ~ 252" (overdrive a 300")
Distanza di proiezione	1 m ~ 10 m (gamma di messa a fuoco) (overdrive a 12 m)

Elettricità	Descrizione
Ingressi	- HDMI 1.4a - HDMI 1.4a + MHL (v2.2) - VGA-IN (YPbPr / RGB) - Audio 3,5 mm
Uscite	- VGA - Audio 3,5 mm - Alimentazione USB-A
Controllo	- RS232 - Mouse / service USB
Riproduzione dei colori	1073,4 milioni di colori
Frequenza di scansione	- Frequenza di scansione orizzontale: 15,375~91,146 KHz - Frequenza di scansione verticale: 24~ 85 Hz (120 Hz per proiettore con funzione 3D)
Diffusore integrato	Sì, 10 W
Requisiti di alimentazione	100 - 240 V CA 50/60 Hz
Corrente di ingresso	2,5-1,0 A

Meccanica	Descrizione
Orientamento dell'installazione	Frontale, Posteriore, Soffitto-Frontale, Posteriore-In alto.
Dimensioni	- 298 mm (L) x 230 mm (P) x 83 mm (A) (senza piedini) - 298 mm (L) x 230 mm (P) x 96,5 mm (A) (con piedini)
Peso	2,5 kg
Condizioni ambientali	In funzione a 5 ~ 40°C, dal 10% all'85% di umidità (senza condensa)

**Nota:** Tutte le specifiche sono soggette a modifiche senza preavviso.



# ULTERIORI INFORMAZIONI

## Sedi dell'azienda Optoma

Mettersi in contatto con la filiale per assistenza e supporto.



### Stati Uniti

3178 Laurelview Ct.  
Fremont, CA 94538, USA  
www.optomausa.com

 888-289-6786  
 510-897-8601  
 [services@optoma.com](mailto:services@optoma.com)



### Canada

3178 Laurelview Ct.  
Fremont, CA 94538, USA  
www.optomausa.com

 888-289-6786  
 510-897-8601  
 [services@optoma.com](mailto:services@optoma.com)

### America latina

3178 Laurelview Ct.  
Fremont, CA 94538, USA  
www.optomausa.com

 888-289-6786  
 510-897-8601  
 [services@optoma.com](mailto:services@optoma.com)



### Europa

42 Caxton Way, The Watford Business Park  
Watford, Hertfordshire,  
WD18 8QZ, UK  
www.optoma.eu  
Service Tel : +44 (0)1923 691865

 +44 (0) 1923 691 800  
 +44 (0) 1923 691 888  
 [service@tsc-europe.com](mailto:service@tsc-europe.com)



### Benelux BV

Randstad 22-123  
1316 BW Almere  
The Netherlands  
www.optoma.nl

 +31 (0) 36 820 0252  
 +31 (0) 36 548 9052



### Francia

Bâtiment E  
81-83 avenue Edouard Vaillant  
92100 Boulogne Billancourt, France

 +33 1 41 46 12 20  
 +33 1 41 46 94 35  
 [savoptoma@optoma.fr](mailto:savoptoma@optoma.fr)



### Spagna

C/ José Hierro,36 Of. 1C  
28522 Rivas VaciaMadrid,  
Spain

 +34 91 499 06 06  
 +34 91 670 08 32



### Germania

Wiesenstrasse 21 W  
D40549 Düsseldorf,  
Germany

 +49 (0) 211 506 6670  
 +49 (0) 211 506 66799  
 [info@optoma.de](mailto:info@optoma.de)

### Scandinavia



Lerpeveien 25  
3040 Drammen  
Norway

 +47 32 98 89 90  
 +47 32 98 89 99  
 [info@optoma.no](mailto:info@optoma.no)

PO.BOX 9515  
3038 Drammen  
Norway

### Corea

WOOMI TECH.CO.,LTD.  
4F, Minu Bldg.33-14, Kangnam-Ku,  
Seoul,135-815, KOREA  
korea.optoma.com

 +82+2+34430004  
 +82+2+34430005



### Giappone

東京都足立区綾瀬3-25-18  
株式会社オーエス  
コンタクトセンター:0120-380-495

 [info@os-worldwide.com](mailto:info@os-worldwide.com)  
[www.os-worldwide.com](http://www.os-worldwide.com)



### Taiwan

12F., No.213, Sec. 3, Beixin Rd.,  
Xindian Dist., New Taipei City 231,  
Taiwan, R.O.C.  
www.optoma.com.tw

 +886-2-8911-8600  
 +886-2-8911-6550  
 [services@optoma.com.tw](mailto:services@optoma.com.tw)  
[asia.optoma.com](http://asia.optoma.com)



### Hong Kong

Unit A, 27/F Dragon Centre,  
79 Wing Hong Street,  
Cheung Sha Wan,  
Kowloon, Hong Kong

 +852-2396-8968  
 +852-2370-1222  
[www.optoma.com.hk](http://www.optoma.com.hk)

### Cina

5F, No. 1205, Kaixuan Rd.,  
Changning District  
Shanghai, 200052, China

 +86-21-62947376  
 +86-21-62947375  
[www.optoma.com.cn](http://www.optoma.com.cn)

