



MI000642 - ML11200



Istruzioni per l'uso
Instructions pour l'emploi

IT
FR

pagina
page

1
7

GRATTUGIA ELETTRICA

GRATTUGIA ELETTRICA
RAPE ELECTRIQUE

IMETEC
www.imetec.com

Tenacta Group S.p.A. Via Piemonte 5/11 24052 Azzano S. Paolo (BG) ITALY
Tel. +39.035.688.111 Fax +39.035.320.149

IMETEC

TYPE 61401



[A]

GUIDA ILLUSTRATIVA
GUIDE ILLUSTRÉ

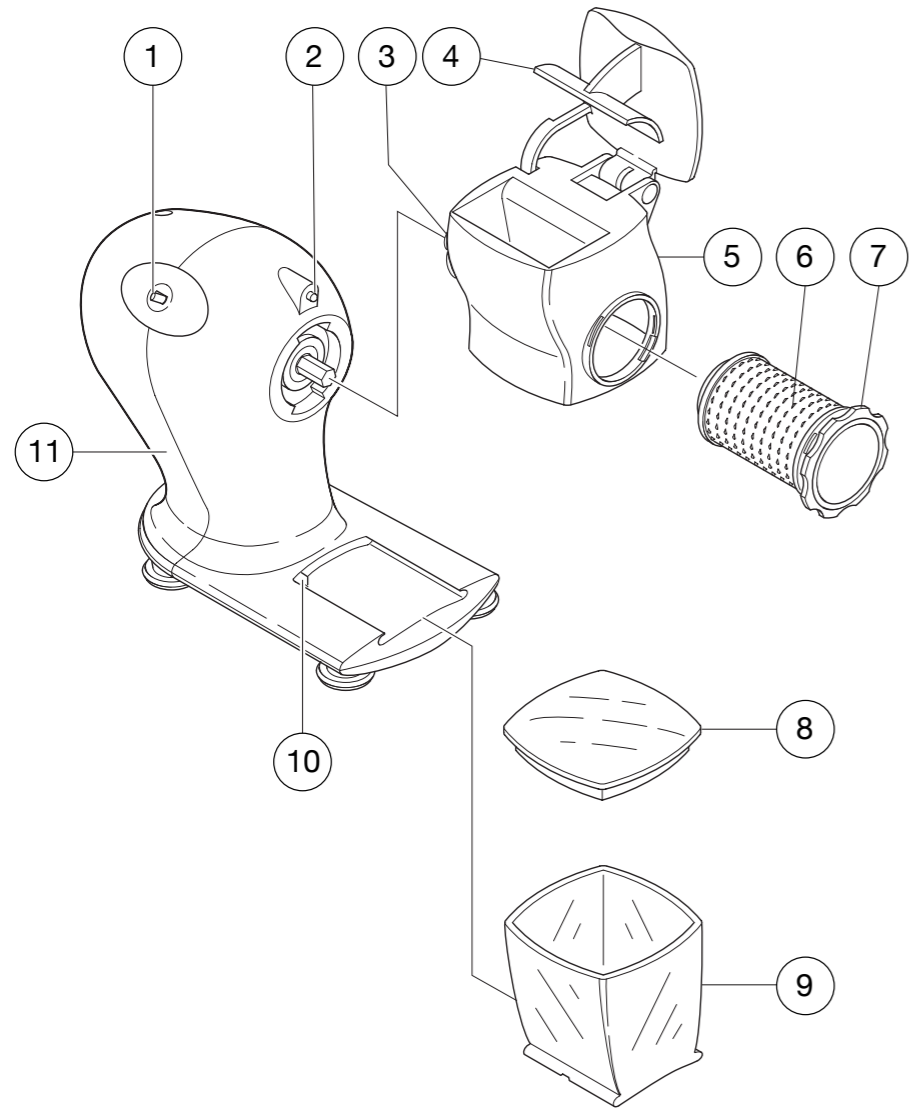

[B]

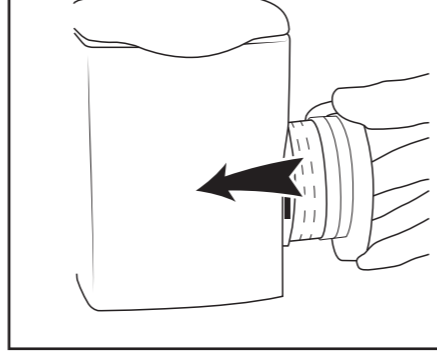

[C]

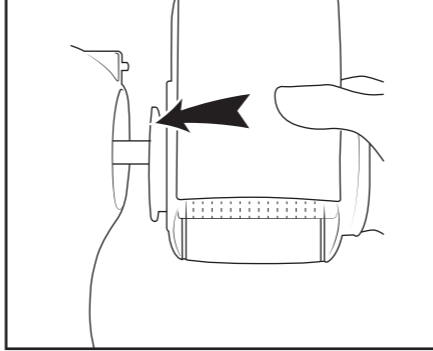

[D]

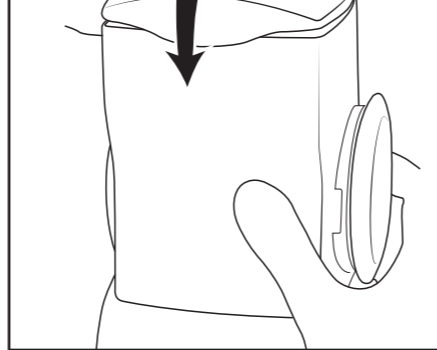

[E]

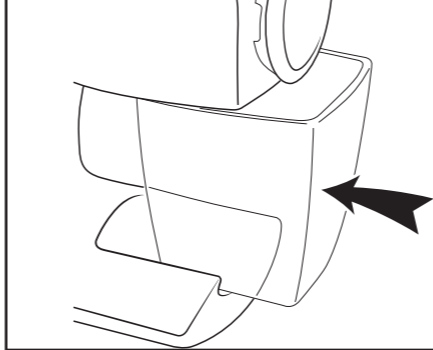

DATI TECNICI
DONNEES TECHNIQUES

IMETEC

TYPE 61401 230 V~ 50 Hz 150 W



www.imetec.com



MANUALE DI ISTRUZIONI PER L'USO DELLA GRATTUGIA ELETTRICA

Gentile cliente, IMETEC La ringrazia per l'acquisto del presente prodotto. Siamo sicuri che Lei apprezzerà la qualità e l'affidabilità di questo apparecchio, progettato e prodotto mettendo in primo piano la soddisfazione del cliente. Il presente manuale d'istruzioni è stato redatto in conformità alla norma europea EN 62079.



ATTENZIONE!

Istruzioni e avvertenze per un impiego sicuro.



Prima di utilizzare l'apparecchio, leggere attentamente le istruzioni per l'uso e in particolare le avvertenze sulla sicurezza, attenendosi ad esse. Conservare il presente manuale, insieme alla relativa guida illustrativa, per l'intera durata di vita del prodotto, a scopo di consultazione. In caso di cessione dell'apparecchio a terzi, consegnare anche l'intera documentazione.

Se nella lettura di questo libretto di istruzioni d'uso alcune parti risultassero di difficile comprensione o se sorgessero dubbi, prima di utilizzare il prodotto contattare l'azienda all'indirizzo indicato in ultima pagina.

INDICE

Avvertenze sulla sicurezza	pag.	2
Legenda simboli	pag.	3
Descrizione dell'apparecchio e degli accessori.....	pag.	3
Pulizia al primo utilizzo	pag.	4
Montaggio	pag.	4
Utilizzo	pag.	4
Pulizia e manutenzione	pag.	5
Problemi e soluzioni	pag.	5
Smaltimento	pag.	5
Assistenza e garanzia	pag.	6
Guida illustrativa.....	I-II	
Dati tecnici.....	III	



AVVERTENZE SULLA SICUREZZA

- Dopo aver rimosso l'apparecchio dalla confezione, controllare l'integrità della fornitura in base al disegno e l'eventuale presenza di danni da trasporto. In caso di dubbio, non utilizzare l'apparecchio e rivolgersi al servizio di assistenza autorizzato.
- Il materiale della confezione non è un giocattolo per bambini! Tenere il sacchetto di plastica lontano dalla portata dei bambini; pericolo di soffocamento!
- Prima di collegare l'apparecchio, controllare che i dati della tensione di rete riportati sulla targhetta di identificazione corrispondano a quelli della rete elettrica disponibile. La targhetta di identificazione si trova sull'apparecchio.
- Il presente apparecchio deve essere utilizzato unicamente allo scopo per cui è stato progettato, ovvero come GRATTUGIA per uso domestico. Qualsiasi altro utilizzo è considerato non conforme e pertanto pericoloso.
- Questo apparecchio può essere utilizzato da bambini di età superiore a 8 anni, da persone con capacità fisiche, sensoriali o mentali ridotte o da persone inesperte solo se preventivamente istruite sull'utilizzo in sicurezza e solo se informati dei pericoli legati al prodotto stesso o se sorvegliati da una persona responsabile della loro sicurezza. I bambini non possono giocare con l'apparecchio. La pulizia e la manutenzione dell'apparecchio non può essere fatta da bambini senza la supervisione di un adulto. Tenere l'apparecchio e il cavo di alimentazione lontano dalla portata di minori di 8 anni quando l'apparecchio è acceso o in fase di raffreddamento.
- ⓧ NON utilizzare l'apparecchio con mani o piedi bagnati o umidi.
- ⓧ NON tirare il cavo di alimentazione o l'apparecchio per staccare la spina dalla presa elettrica.
- ⓧ NON esporre l'apparecchio all'umidità o all'influsso di agenti atmosferici (pioggia, sole).
- Disinserire sempre la spina dall'alimentazione elettrica prima della pulizia o manutenzione e in caso di mancato utilizzo dell'apparecchio.
- In caso di guasto o di cattivo funzionamento dell'apparecchio, spegnerlo e non manometterlo. Per l'eventuale riparazione rivolgersi solamente ad un centro di assistenza tecnica autorizzato.
- Se il cavo di alimentazione è danneggiato, esso deve essere sostituito da un centro di assistenza tecnica autorizzato, in modo da prevenire ogni rischio.
- ⓧ NON immergere mai l'apparecchio in acqua o non metterlo mai sotto un rubinetto di acqua corrente.
- L'apparecchio non è destinato a essere fatto funzionare per mezzo di un temporizzatore esterno o con un sistema di comando a distanza separato o simili.
- ⓧ NON usare l'apparecchio vicino al lavandino pieno d'acqua. Durante l'uso l'apparecchio deve essere posto in modo che non possa cadere nel lavandino.
- ⓧ NON utilizzare in prossimità del piano cottura della cucina. Prestare attenzione affinché il cavo non venga a contatto con superfici calde, incandescenti, fiamme libere, pentole e altri utensili.
- ⓧ NON toccare mai le parti in movimento.
- Prestare particolare attenzione nel maneggiare il rullo (6), in particolare nell'estrarlo dalla tramoggia (5) e nel lavarlo.



LEGENDA SIMBOLI

	Avvertenza
	Divieto
	Classe di protezione II

DESCRIZIONE DELL'APPARECCHIO E DEGLI ACCESSORI

Guardare la Figura [A] nella sezione delle illustrazioni per controllare il contenuto della confezione.

Tutte le figure si trovano nelle pagine interne.

1. Comando di accensione e spegnimento
2. Sistema di sicurezza della tramoggia
3. Innesto della tramoggia
4. Pressino
5. Tramoggia
6. Rullo
7. Monopola del rullo
8. Coperchio della formaggiera
9. Formaggiera
10. Sistema di sicurezza della formaggiera
11. Corpo motore



ATTENZIONE!

- **NON** utilizzare il sistema di sicurezza (2) e (10) come metodo per azionare l'apparecchio in alternativa al comando di accensione e spegnimento (1).
- **NON** superare il tempo di utilizzo di 1,5 minuti. Far raffreddare l'apparecchio prima di riprendere il funzionamento.
- **NON** aprire il pressino (4) mentre il motore è in funzione, ma spegnere sempre l'apparecchio portando il comando di accensione e spegnimento (1) sulla posizione "0".
- **NON** esercitare una pressione troppo forte sul pressino (4) durante la lavorazione, il motore si potrebbe danneggiare.
- **NON** introdurre croste di formaggio, il motore si potrebbe danneggiare.
- **NON** utilizzare mai l'apparecchio con ingredienti diversi da formaggio grana, pecorino stagionato e pane secco.
- Il sistema di sicurezza della tramoggia (2) impedisce il funzionamento dell'apparecchio se il pressino (4) è completamente aperto.
- Il sistema di sicurezza della formaggiera (10) impedisce il funzionamento dell'apparecchio se la formaggiera (9) non è inserita fino in fondo nell'apposita sede.



- Se durante la lavorazione un pezzo di formaggio si dovesse incastrare tra il rullo (6) e la tramoggia (5), spegnere l'apparecchio portando il comando di accensione e spegnimento (1) sulla posizione "0". Aprire il pressino (4) e con delicatezza rimuovere il pezzo di formaggio.
- E' possibile conservare il formaggio nella formaggiera (9) con il coperchio (8) in frigorifero, senza superare 3 giorni.
- Collocare l'apparecchio su una superficie stabile e in piano.
-  **NON** utilizzare abrasivi per lavare la tramoggia (5), si potrebbe rovinare il rivestimento antiaderente.

PULIZIA AL PRIMO UTILIZZO

- Disimballare l'apparecchio.
- Lavare i componenti smontabili: tramoggia (5), rullo (6), manopola del rullo (7), formaggiera (9) e coperchio della formaggiera (8) a mano o in lavastoviglie.
- In lavastoviglie, assicurarsi che la temperatura massima dell'acqua non superi i 55°C.

MONTAGGIO

- Inserire la manopola del rullo (7) sul rullo (6) fino a sentire un "clack".
- Inserire il rullo (7) all'interno della tramoggia (5) e ruotarlo in senso antiorario fino a sentire un "clack" [Fig. B].
- Inserire la tramoggia (5) con il rullo (6) nell'innesto della tramoggia (3) [Fig. C] e ruotarla in senso antiorario fino al completo aggancio [Fig. D].
- Inserire la formaggiera (9) nell'aposta sede fino in fondo [Fig. E].

UTILIZZO

Dopo aver eseguito le operazioni di montaggio operare nel seguente modo:

- Inserire la spina nella presa di corrente.
- Alzare il pressino (4).
- Inserire il formaggio nella tramoggia (5).
- Abbassare il pressino (4).
- Azionare l'apparecchio portando il comando di accensione e spegnimento sulla posizione "1".
- Terminato di grattugiare, portare il comando di accensione e spegnimento sulla posizione "0".
- Estrarre la formaggiera (9).



PULIZIA E MANUTENZIONE

Dopo aver eseguito l'operazione di utilizzo, procedere alla pulizia dell'apparecchio. Togliere la spina dalla presa di corrente.

- Lavare i componenti smontabili: tramoggia (5), rullo (6), manopola del rullo (7), formaggiera (9) e coperchio della formaggiera (8) a mano o in lavastoviglie.
- In lavastoviglie, assicurarsi che la temperatura massima dell'acqua non superi i 55°C.
- Pulire il corpo motore (11) con una spugna umida e ben strizzata.

PROBLEMI E SOLUZIONI

Se si verificasse uno dei problemi indicati, adottare la soluzione proposta:

Problema	Soluzione
La grattugia non funziona.	La formaggiera (9) non è inserita fino in fondo nell'aposta sede [Fig. E].
La grattugia non funziona perché si è introdotto troppo formaggio nella tramoggia (5).	Togliere parte del formaggio dalla tramoggia (5) finché abbassando il pressino (4) la grattugia non si aziona.
Il formaggio non è grattugiato fine.	Lasciare asciugare il formaggio qualche ora prima dell'utilizzo.
	Durante la lavorazione evitare di premere il pressino (4) con troppa forza.

SMALTIMENTO



L'imballaggio del prodotto è composto da materiali riciclabili. Smaltirlo in conformità alle norme di tutela ambientale.



Ai sensi della norma europea 2002/96/CE, l'apparecchio in disuso deve essere smaltito in modo conforme. I materiali riciclabili contenuti nell'apparecchio vengono recuperati, al fine di evitare il degrado ambientale. Per maggiori informazioni, rivolgersi all'ente di smaltimento locale o al rivenditore dell'apparecchio.





IT

ASSISTENZA E GARANZIA

Per le riparazioni o l'acquisto dei ricambi rivolgersi al servizio autorizzato di assistenza ai clienti IMETEC contattando il Numero Verde sotto riportato o consultando il sito internet. L'apparecchio è coperto da garanzia del produttore.

Per i dettagli, consultare il foglio garanzia allegato. L'inosservanza delle istruzioni contenute in questo manuale per l'utilizzo, la cura e la manutenzione del prodotto fanno decadere il diritto alla garanzia del produttore.

IMETEC
www.imetec.com

Numero Verde
800-234677

Tenacta Group S.p.A. Via Piemonte 5/11 24052 Azzano S. Paolo (BG) ITALY
Tel. +39.035.688.111 Fax +39.035.320.149

M1000642
1011 (MMYY)





MANUEL D'INSTRUCTIONS POUR L'UTILISATION DE LA RAPE ELECTRIQUE

Cher client, IMETEC vous remercie d'avoir choisi ce produit. Nous sommes certains que vous apprécierez la qualité et la fiabilité de cet appareil, conçu et fabriqué afin de satisfaire le client. Le présent manuel d'instructions a été rédigé de manière conforme à la norme européenne EN 62079.



ATTENTION!

Instructions et avertissements pour une utilisation sûre.



Avant d'utiliser l'appareil, veuillez lire attentivement les instructions d'utilisation et en particulier les avertissements concernant la sécurité, et respectez-les. Conservez ce manuel ainsi que le guide illustré s'y rapportant, pour toute la durée de vie du produit, à des fins de consultation. En cas de cession de l'appareil à un tiers, lui fournir aussi toute la documentation.







Si lors de la lecture de ce mode d'emploi certaines parties sont difficiles à comprendre ou en cas de doutes, avant d'utiliser l'appareil, contacter le service d'assistance au Numéro Vert indiqué en bas de page.

INDEX

Consignes de sécurité	page 8
Légende des symboles	page 9
Description de l'appareil et des accessoires	page 9
Nettoyage lors de la première utilisation	page 10
Montage	page 10
Utilisation	page 10
Nettoyage et entretien	page 11
Problèmes et solutions	page 11
Elimination	page 11
Assistance et garantie	page 12
Guide illustré	I-II
Données techniques	III



CONSIGNES DE SECURITE

- Après avoir sorti l'appareil de la boîte, vérifier l'intégrité de la marchandise en vous référant au schéma, et l'éventuelle présence de dégâts dus au transport. En cas de doute, ne pas utiliser l'appareil, et contacter le service d'assistance agréé.
- Le matériel d'emballage n'est pas un jouet pour enfants! Garder le sac plastique hors de portée des enfants; il existe des risques de suffocation !
- Avant de brancher l'appareil, vérifier que les données de tension de réseau indiquées sur la plaque d'identification correspondent à celles du réseau électrique disponible. La plaque d'identification se trouve sur l'appareil.
- Le présent appareil doit être utilisé uniquement pour l'usage pour lequel il a été conçu, c'est-à-dire en tant que RAPE à usage domestique. Toute autre utilisation est considérée comme non conforme et donc dangereuse.
- Cet appareil peut être utilisé par des enfants de plus de 8 ans, par des personnes ayant des capacités physiques, sensorielles ou mentales réduites ou par des personnes sans expérience uniquement si elles ont été préalablement informées sur l'utilisation en toute sécurité de l'appareil et des dangers liés à ce dernier, ou si elles sont surveillées par une personne responsable de leur sécurité. Les enfants ne doivent pas jouer avec l'appareil. Le nettoyage et l'entretien de l'appareil ne doivent pas être effectués par des enfants sans la surveillance d'un adulte. Garder l'appareil et le câble d'alimentation loin de la portée des enfants de moins de 8 ans, quand l'appareil est allumé ou en phase de refroidissement.
-  NE PAS utiliser l'appareil avec les mains ou les pieds mouillés ou humides.
-  NE PAS tirer le câble d'alimentation ou l'appareil pour débrancher la fiche de la prise électrique.
-  NE PAS exposer l'appareil à l'humidité ou à l'effet d'agents atmosphériques (pluie, soleil).
- Débrancher toujours la fiche de l'alimentation électrique avant de nettoyer ou d'effectuer l'entretien de l'appareil ou s'il n'est pas utilisé.
- En cas de panne ou de mauvais fonctionnement de l'appareil, l'éteindre et ne pas l'altérer. Pour toute réparation, contacter uniquement un centre d'assistance technique agréé.
- Si le câble d'alimentation est endommagé, il doit être remplacé par un centre d'assistance technique agréé, de façon à prévenir tout risque.
-  NE JAMAIS plonger l'appareil dans de l'eau et ne jamais le mettre sous un robinet d'eau qui coule.
- L'appareil n'est pas destiné à être utilisé au moyen d'un temporisateur externe ou avec un système de commande à distance séparé ou autres.
-  NE PAS utiliser l'appareil près d'un évier plein d'eau. Pendant l'utilisation, l'appareil doit être placé de façon à ne pas pouvoir tomber dans l'évier.
-  NE PAS utiliser à proximité de la table de cuisson de la cuisine. Prêter attention à ce que le câble ne soit pas en contact avec des surfaces chaudes, incandescentes, des flammes libres, des casseroles et autres ustensiles.
-  NE JAMAIS toucher les parties en mouvement.
- Prêter une attention particulière en manipulant le tambour (6), notamment en l'enlevant de la trémie (5) et en le lavant.



LEGENDE DES SYMBOLES

	Avertissement
	Interdiction
	Classe de protection II

DESCRIPTION DE L'APPAREIL ET DE SES ACCESSOIRES

Regarder la Figure [A] dans la partie des illustrations pour contrôler le contenu de l'emballage.

Toutes les figures se trouvent sur les pages internes.

1. Commande de marche et arrêt
2. Système de sécurité de la trémie
3. Enclenchement de la trémie
4. Poussoir
5. Trémie
6. Tambour
7. Manivelle du tambour
8. Couvercle du récipient à fromage
9. Récipient à fromage
10. Système de sécurité du récipient à fromage
11. Corps du moteur



ATTENTION!

- **NE PAS** utiliser les systèmes de sécurité (2) et (10) comme méthode pour actionner l'appareil au lieu d'utiliser la commande d'allumage et arrêt (1).
- **NE PAS** dépasser le temps d'utilisation de 1,5 minutes. Faire refroidir l'appareil avant de reprendre le fonctionnement.
- **NE PAS** ouvrir le poussoir (4) lorsque le moteur est en fonction ; toujours éteindre l'appareil en mettant la commande d'allumage et arrêt (1) sur la position "0".
- **NE PAS** exercer une pression trop forte sur le poussoir (4) pendant le travail, le moteur pourrait être endommagé.
- **NE PAS** introduire des croûtes de fromage, le moteur pourrait être endommagé.
- **NE JAMAIS** utiliser l'appareil avec des ingrédients différents de ceux-ci : parmesan, fromage de brebis affiné et pain sec.
- Le système de sécurité de la trémie (2) empêche le fonctionnement de l'appareil si le poussoir (4) est complètement ouvert.
- Le système de sécurité du récipient à fromage (10) empêche le fonctionnement de l'appareil si le récipient à fromage (9) n'est pas inséré jusqu'au fond de son logement.



- Si, pendant le travail, un morceau de fromage devait se coincer entre le tambour (6) et la trémie (5), éteindre l'appareil en mettant la commande d'allumage et arrêt (1) sur la position "0". Ouvrir le poussoir (4) et enlever délicatement le morceau de fromage.
- Il est possible de conserver le fromage dans le récipient à fromage (9) avec le couvercle (8) au réfrigérateur, sans dépasser 3 jours.
- Placer l'appareil sur une surface stable et horizontale.
-  **NE PAS** utiliser de produits abrasifs pour laver la trémie (5), le revêtement antiadhérent pourrait s'abîmer.

NETTOYAGE LORS DE LA PREMIERE UTILISATION

- Sortir l'appareil de l'emballage.
- Laver les composants démontables : trémie (5), tambour (6), manivelle du tambour (7), récipient à fromage (9) et couvercle du récipient à fromage (8) à la main ou au lave-vaisselle.
- Dans le lave-vaisselle, s'assurer que la température maximum de l'eau ne dépasse pas 55°C.

MONTAGE

- Insérer la manivelle du tambour (7) sur le tambour (6) jusqu'à entendre un «clac».
- Insérer le tambour (7) à l'intérieur de la trémie (5) et le tourner dans le sens inverse des aiguilles d'une montre jusqu'à entendre un «clac» [Fig. B].
- Insérer la trémie (5) avec le tambour (6) dans le dispositif d'enclenchement de la trémie (3) [Fig. C] et la tourner dans le sens inverse des aiguilles d'une montre jusqu'à l'enclenchement complet [Fig. D].
- Insérer le récipient à fromage (9) dans son logement jusqu'au bout [Fig. E].

UTILISATION

Après avoir effectué les opérations de montage, agir de la façon suivante :

- Insérer la fiche dans la prise de courant.
- Lever le poussoir (4).
- Insérer le fromage dans la trémie (5).
- Baisser le poussoir (4).
- Actionner l'appareil en mettant la commande d'allumage et d'arrêt sur la position "1".
- Après avoir râpé le fromage, mettre la commande d'allumage et d'arrêt sur la position "0".
- Extraire le récipient à fromage (9).



NETTOYAGE ET ENTRETIEN

Après avoir utilisé l'appareil, procéder à son nettoyage.
Débrancher la fiche de la prise de courant.

- Laver les composants démontables : trémie (5), tambour (6), manivelle du tambour (7), récipient à fromage (9) et couvercle du récipient à fromage (8) à la main ou au lave-vaisselle.
- Dans le lave-vaisselle, s'assurer que la température maximum de l'eau ne dépasse pas 55°C.
- Nettoyer le corps du moteur (11) avec une éponge humide et bien essorée.

PROBLEMES ET SOLUTIONS

Si un des problèmes indiqués devait avoir lieu, adopter la solution proposée:

Problème	Solution
La râpe ne fonctionne pas.	Le récipient à fromage (9) n'est pas inséré dans son logement jusqu'au bout [Fig. E].
La râpe ne fonctionne pas parce qu'on a introduit trop de fromage dans la trémie (5).	Enlever une partie du fromage de la trémie (5), jusqu'à ce que, en baissant le poussoir (4), la râpe puisse être actionnée.
Le fromage n'est pas râpé finement.	Laisser sécher le fromage quelques heures avant l'utilisation.
	Pendant le travail, éviter d'appuyer sur le poussoir (4) avec trop de force.

ELIMINATION



L'emballage du produit est composé de matériaux recyclables. L'éliminer conformément aux normes de protection de l'environnement.



En vertu de la norme européenne 2002/96/CE, l'appareil hors d'usage doit être éliminé selon les règles. Les matières recyclables contenues dans l'appareil sont récupérées, afin d'éviter de dégrader l'environnement. Pour plus d'informations, s'adresser au centre de recyclage local ou au revendeur de l'appareil.





FR

ASSISTANCE ET GARANTIE

Pour les réparations et l'achat de pièces de rechange, s'adresser au service agréé d'assistance pour les clients IMETEC, en contactant le Numéro Vert indiqué ci-dessous ou en consultant notre site internet. L'appareil est couvert par une garantie du fabricant.

Pour plus de détails, consulter la feuille de garantie jointe. Le non-respect des instructions contenues dans ce manuel quant à l'utilisation, au soin et à la maintenance de l'appareil annule le droit à la garantie du fabricant.

IMETEC

www.imetec.com

Tenacta Group S.p.A. Via Piemonte 5/11 24052 Azzano S. Paolo (BG) ITALY
Tel. +39.035.688.111 Fax +39.035.320.149

M1000642
1011 (MMYY)

